



Fördererelemente für die Intralogistik





Vorwort

Die **Rollex**-Gruppe mit Hauptsitz in Deutschland produziert Tragrollen für fördertechnische Maschinen und Anlagen. Dabei liegt der Fokus seit 1973 auf der Herstellung angetriebener und nicht angetriebener sowie konischer Tragrollen, Motorrollen und staudruckloser Systemkomponenten. In einem weiteren Geschäftsbereich werden Schwerkraft-Rollenbahnen für Durchlauf- und Einschublager sowie Rollenschienen und Rollenleisten produziert.



Die Kombination aus hohem technischen Sachverstand, dem Einsatz moderner Maschinen und einem umfangreichen lagerhaltigen Sortiment ermöglicht es für jeden Einsatzzweck kurzfristig optimale Lösungen anzubieten. Dabei werden neben Standard-Tragrollen auch Sonderlösungen auftragsbezogen hergestellt.

Mit weltweiten Standorten und Niederlassungen ist die **Rollex**-Gruppe heute auf den wichtigsten Weltmärkten vertreten und bedient Kunden weltweit. In Deutschland und den Niederlanden sorgen mehr als 300 Mitarbeiter für hohe Kundenzufriedenheit und reibungslose Abläufe.

Rollex – ein starker Partner!



ROLLEX Werne



ROLLEX Ebersdorf



ROLLEX Werk 3



Conveyor Components B.V., NL



ROLLEX Förderelemente GmbH & Co. KG
Gewerbehof 22
D-59368 Werne

Telefon: (0049) 23 89 / 98 97 -0
Telefax: (0049) 23 89 / 68 66
E-Mail: info@rollex-group.com

www.rollex-group.com

Inhalt

Einleitung	S. 5
Schwerkraft- und Förderband Tragrollen	S. 20
Angetriebene Tragrollen	S. 70
Konische Tragrollen	S. 160
Staudrucklose Förderung	S. 186
Motorrollen	S. 208
Bandtrommeln, Bandrollen und Bandstationen	S. 218
Brems[trag]rollen	S. 224
Zubehör	S. 230
Verkaufs- und Lieferbedingungen	S. 248



Tragrollenauswahl

Im allgemeinen Kapitel befinden sich Informationen zur Auswahl und Dimensionierung von Rollen.

Eine Tragrolle besteht i. d. R. aus den Baugruppen Rohr, Achse und Lagerung.

Grundsätzlich sollten Werkstoff und Ausführungen der Komponenten für Rollen den Anforderungen entsprechend sorgfältig ausgewählt sein.

Welche Abmessung, Gewicht und Eigenschaft besitzt das Fördergut und welche Forderungen werden an die Transportanlage gestellt?

Daraus ergibt sich:

- Rollenlänge
- Rohr- und Achsabmessung
- Lagerung
- Achsabstand
- Fördergeschwindigkeit
- Werkstoffwahl der Tragrollen-Baugruppen
- Auswahl des Antriebselements

Die Lager, Rohr- und Achsausführung sind so zu wählen, dass das schwächste Bauteil für die geforderten Traglasten geeignet ist.

Auch technische Anforderungen wie elektrischen Ableitungsfähigkeit oder die Berücksichtigung von Umgebungsbedingungen wie Temperatur, Luftfeuchtigkeit, Nässe etc. sind bei der Konfiguration zu beachten.

Tragrollenauswahl

Der Aufbau einer Tragrolle wird durch die drei Baugruppen Lagerung, Rohr und Achse bestimmt. Bei den angetriebenen Tragrollen kommen noch die verschiedenen Antriebselemente hinzu.

Weitere Erläuterungen zu den einzelnen Baugruppen sind auf den nachfolgenden Seiten aufgeführt.



Rohrausführungen

Die Konstruktion der Förderanlage und die Belastbarkeit des Rohrs (siehe Umschlagseite am Ende) bestimmt die Rohrabmessung.

Stahlrohre: Tragrollenrohr nach EN 10 305-3 (DIN 2394) mit eingeschränkter Toleranz.
Werkstoff S235JR (ST37)

Rohr-Ø in mm	Wandstärke						
	1mm	1,5mm	2mm	2,9mm	3mm	3,25mm	3,6mm
16	X						
20		X					
30	X	X					
32			X				
40		X	X			X	
50		X	X			X	
60			X			X	
63,5				X			
70			X	X			
80			X*			X	
88,9				X			
108						X	
133							X

Rundlaufgenauigkeit: Die DIN Norm gibt nur ein Toleranzfeld bei der Wanddicke und der Geradheit vor.

Andere Rohr-Ø und Wandstärke auf Anfrage

Rundlaufgenauigkeit**

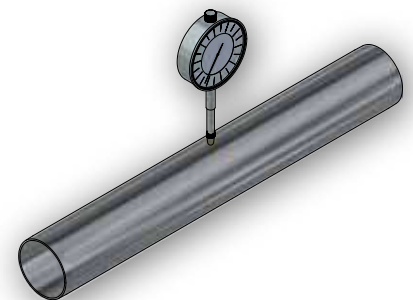
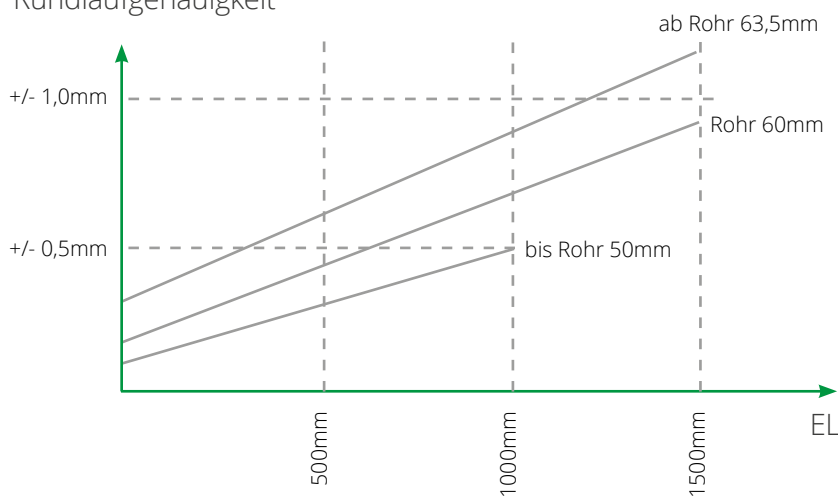

* wird nur in Abmessung 79,5 x 1,75mm geliefert

** gemessene Durchschnittswerte

Rohrausführungen

Kunststoffrohre: Werkstoff – schlagfester Spezial PVC.
 Es sind zwei Farbtöne lagermäßig vorhanden
 (RAL 5015 / blau – RAL 7030 / hellgrau).

Rohr-Ø in mm	Wandstärke					
	1,5mm	1,8mm	2,3mm	2,8mm	3mm	7mm
20	X					
30		X				
40			X			
50				X		
63					X	
90						X

Rundlaufgenauigkeit: Die DIN Norm gibt nur ein Toleranzfeld bei der Wanddicke und der Geradheit vor.

Rundlaufgenauigkeit

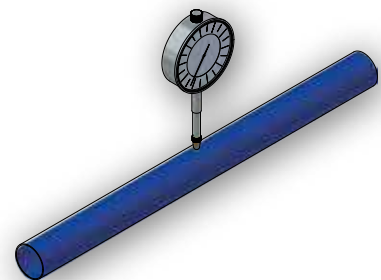
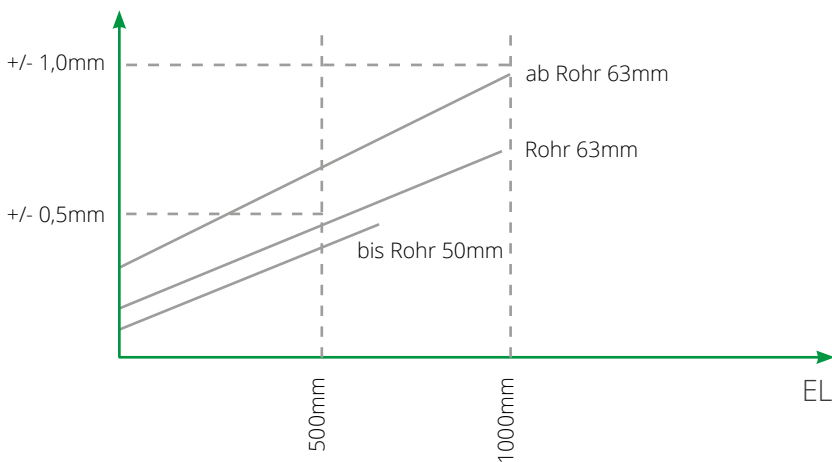

Rohrausführungen

Edelstahlrohre: Werkstoff 1.4301 (X5CrNi18-10 bzw. AISI 304).

Rohr-Ø in mm	Wandstärke					
	1mm	1,5mm	1,65mm	2mm	2,9mm	3mm
16	X					
20	X	X				
30	X	X				
40		X				
50		X		X		
60,3			X			
80				X		X
88,9					X	

Rundlaufgenauigkeit: Die DIN Norm gibt nur ein Toleranzfeld bei der Wanddicke und der Geradheit vor.

Rundlaufgenauigkeit*

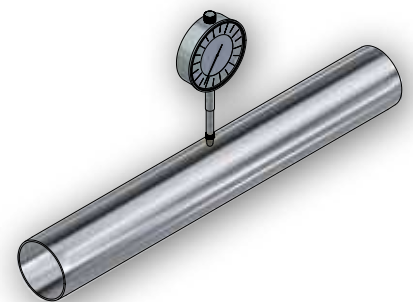
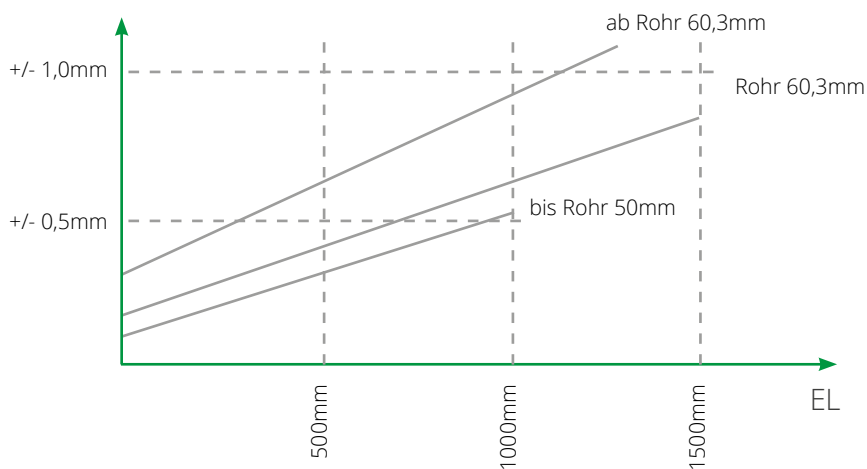

* gemessene Durchschnittswerte

Rohrausführungen

Rollex bietet mehrere Arten der Oberflächenveredlung und Beschichtung an. Je nach Einsatzfall kann zwischen den folgenden Rohroberflächenveredelungen gewählt werden:

Unbehandelt: Die Tragrollenrohre werden nicht weiter behandelt. Gekennzeichnet werden diese unter dem Kürzel ST (Stahlrohr), N2 (Edelstahlrohr), KB bzw. KGH (Kunststoffrohr).

Verzinkung: Die galvanische Verzinkung besitzt eine Schichtdicke von ca. 0,8 µm. Sie dient als Korrosionsschutz wobei man beachten muss, dass dieser Schutz durch mechanische und thermische Einflüsse beschädigt werden kann. Es kann dann an diesen Stellen Korrosion einsetzen. Verzinkte Rohre werden mit dem Kürzel STI gekennzeichnet. Angetriebene Tragrollen, die komplett verzinkt werden sollen (inkl. Antriebselement) bekommen zu dem Kürzel ST noch den Zusatz „stückverzinkt“.

PVC-Beschichtung: Bei PVC-beschichteten Tragrollen wird ein Aufschliessschlauch mittels Druckluft auf ein Stahlrohr aufgebracht. Rollex bietet den Schlauch in mehreren Ausführungen und in verschiedenen Abmessungen an:

PVC 60° Shore silbergrau:

Rohr-Ø	PVC 2 mm	PVC 3 mm	PVC 5 mm	PVC 6 mm
30 mm	X			
40 mm	X	X		X
50 mm	X	X	X	
60 mm	X	X	X	
80 mm	X	X	X	
88,9 mm	X	X	X	
108 mm		X	X	

PVC 60° Shore anthrazit - antistatisch:

Rohr-Ø	PVC 1,8 mm	PVC 2 mm	PVC 3 mm	PVC 5 mm
50 mm	X	X	X	
60 mm		X	X	

PVC 88° Shore schwarz:

Rohr-Ø	PVC 2 mm	PVC 3 mm	PVC 5 mm
50 mm		X	
60mm		X	X

TPU 75° Shore schwarz:

Rohr-Ø	TPU 2 mm
50 mm	X

Rohrausführungen

Gummierung: Hierbei wird das Tragrollenrohr mit einer schwarzen NBR-Gummierung bezogen. Diese wird verklebt und auf Maß geschliffen. Die Härte beträgt hierbei ca. 60° Shore und ist für alle gängigen Rohrabmessungen lieferbar. Rohr 40 mit 5mm Beschichtung kann als Gummischlauch (Standard) oder als vulkanisierte Gummierung geliefert werden.

PU-Baytec Beschichtung: Tragrollenrohre können ebenfalls mit einem PU-Werkstoff beschichtet werden. Hierbei kann zwischen einem TPU-2mm-Schlauch (S. 10) oder einer vulkanisierten PU-Beschichtung in schwarz, ca. 90° Shore A, alternativ in weiß, ca. 70° Shore A, gewählt werden.

Epoxydharz-Beschichtung: Rollex bietet Stahl-Tragrollenrohre mit einer Epoxydharzbeschichtung an. Im Bestellfall bitte die RAL Farb Nummer angeben.

Nitrocarborierung: Hierbei handelt es sich um ein thermochemisches Verfahren zum Anreichern der Randschicht des Stahlrohres mit Stickstoff und Kohlenstoff. Somit entsteht eine Nitrierschicht, bestehend aus Verbindungsschicht und Diffusionsschicht. Es handelt sich um ein Härteverfahren für Oberflächen, d.h. die Eindringtiefe ist max. 0,2 mm. Die Randzone besitzt dann eine Härte von max. 540 HV1.

Bezeichnungen:	Stahlrohr	stahl blank	ST
		verzinkt	STI
		PVC-beschichtet	STP2-5
		gummiert	STG
		PU-beschichtet	STPU
		epoxydharzbeschichtet	STR
		Nitro-carboriert	STH
	Kunststoffrohr	PVC Schlagfest Blau RAL 5015	KB
		PVC Schlagfest Grau RAL 7030	KGH
	Edelstahlrohr	Material 1.4301	N2

Achsausführungen

Material: Rollex verwendet im Normal-Stahlbereich Automatenstahl nach DIN EN 10277-3 bzw. EN 10278-h und im Edelstahlbereich den Werkstoff 1.4305.

Abmaße: Die Konstruktion der Förderanlage und die Belastbarkeit der Achse (siehe Umschlagseite am Ende) bestimmt die Achsabmessung

Achsabmessung in mm	Rundachse	Sechskantachse
5	X	
6	X	
8	X	
ASK* 8		X
10	X	
ASK* 11		X
12	X	
14	X	
15	X	
17	X	
20	X	
25	X	

* ASK=Achse Sechskant

Achsausführung: Rollex Tragrollen sind mit verschiedenen Achsausführungen lieferbar. Somit kann eine optimale Anpassung an die jeweiligen Anforderungen gewährleistet werden.

Bestell-Bezeichnung	A...M...	A...AGM...	A...IGM...	A...glatt	A...SW...	A...FA...
Achs-Ø						
5				6		6
6	M 6 x 15			8		8
8	M 8 x 15		M 5 x 10	10		10
ASK 8						10
10	M 10 x 15	M 8 x 15	M 6 x 10	10	SW 8 x 10	10
ASK 11						10
12	M 12 x 15	M 10 x 15	M 8 x 10	10	SW 10 x 10	10
14	M 14 x 20	M 12 x 15	M 8 x 15 M 10 x 15	10	SW 12 x 10	10
15	M 14 x 20		M 8 x 15 M 10 x 15		SW 12 x 10	
17	M 16 x 20	M 12 x 15	M 10 x 15 M 12 x 18		SW 14 x 10	
20	M 20 x 25	M 16 x 20	M 10 x 15 M 12 x 18		SW 14/15 x 10 SW 14/15 x 13	
25		M 16 x 20	M 16 x 24		SW 18 x 10/13	

* SW=Schlüsselweite

Achsausführungen

Material: Achs-Aufsteckkappen aus thermoplastischen Kunststoffen dienen als Korrosionsschutz und reduzieren die Geräusentwicklung.

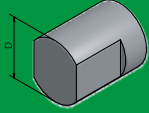
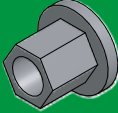
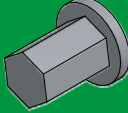
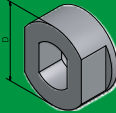
Achs-Ø				
8	SW 10 x 10 D=12 SW 14 x 10 D=16	SK 11 x 11 SK 11 x 11 FA	SK 11 x 17	
10	SW 14 x 10 D=16 SW 12 x 10 D=16			
12	SW 14 x 10 D=16			
14	SW 17 x 10 D=21			
20				SW 30 x 12 D = 36 in Kunststoff und Sintermetall lieferbar

Lagerboden

Rollex verwendet in seinen Tragrollen verschiedene Lagerböden.

Kunststoff Rollenboden aus PA, PP oder PC, die sich durch eine geringe Geräusentwicklung auszeichnen.

Stahllagerboden aus Stahlblech verzinkt oder blank (Material Tiefziehblech)

Lagerart

Rollex verwendet in seinen Tragrollen verschiedene Lagerarten.

Diese werden je nach Einsatzfall ausgewählt.

Gleitlager: thermoplastischer Kunststoff mit Gleitlagerbuchse aus PA oder POM
Geeignet für leichte Fördergüter und im Nassbereich

Kugelreihe: thermoplastischer Kunststoff aus PP mit Stahl- oder Edelstahlkugeln
Geeignet für leichte Fördergüter

Konuskugellager aus Stahl gehärtet
Geeignet für leichte und mittelschwere Fördergüter

Präzisionskugellager: Präzisionskugellager leicht gefettet nach DIN 625
Lieferbar mit verschiedenen Abdichtungen wie z.B. ZZ, RS oder Z
Serien 608, 6000, 6001, 6003, 6004, 6005, 6204, 6202, 6205, 6303
Lagerluft C3

Abdichtung

Kunststofflager werden von Rollex entweder mit einer Labyrinthabdichtung oder einer schleifenden Abdichtung aus Kunststoff geliefert. Diese schützen die Lager vor Verschmutzung.

Antriebsselemente

Tragrollen können auf verschiedene Weise angetrieben werden. Folgende Faktoren sind entscheidend für die Wahl der Antriebsart:

- Fördergut
- Fördergewicht
- Fördergeschwindigkeit
- Antriebskonzept (Stauantrieb / Festantrieb)
- Länge des Förderers
- Umwelteinflüsse
- Wahl des Antriebselements

Mögliche Antriebsarten:

- Flachriemenantrieb

Tragrollen werden mit einem unterhalb der Rollen montierten Flachriemen angetrieben. Hierbei können sämtliche Tragrollen aus dem Rollex-Lieferprogramm verwendet werden, die ein Präzisionskugellager besitzen.

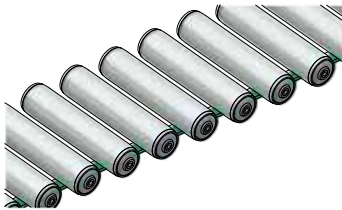

- Rundriemenantrieb

Rundriemenantriebe können so ausgelegt werden, dass sie von Tragrolle zu Tragrolle das Drehmoment übertragen oder über eine sog. Königswelle unterhalb der Tragrollen. Ausführungen sind auf Seite 46 im Kapitel 2 aufgeführt.

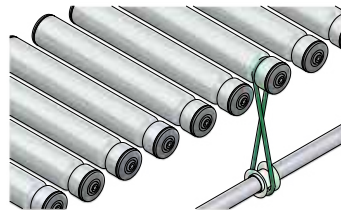
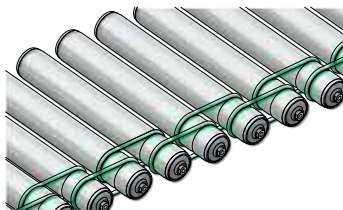

- Keilrippenriemenantrieb

Tragrollen werden mit einem Keilrippenriemen angetrieben der je nach Tragrollentyp über ein PJ Profil (bis 500N) oder auch ein PK Profil (bis 10.000N) verfügt. Der Toleranzbereich bei den Achsabständen sollte bei -1 und +1mm liegen.

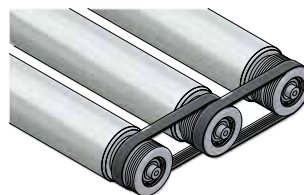
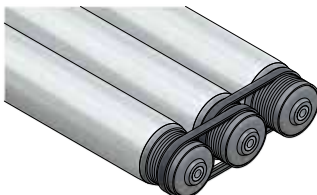

Antriebsselemente

Keilrippenriemen

Achsabstand	Keilrippenriemen 2 oder 3 Rippen
55 mm	PJ 246
60 mm	PJ 256
68 mm	PJ 270
73 mm	PJ 282
75 mm	PJ 286
80 mm	PJ 290
90 mm	PJ 314
94 mm	PJ 316
100 mm	PJ 336
105 mm	PJ 346
120 mm	PJ 376

Antriebskopf D=43mm

Achsabstand	Keilrippenriemen 6 oder 8 Rippen
145 mm	PK 541
160 mm	PK 573
169 mm	PK 589
180 mm	PK 611
200 mm	PK 651
225 mm	PK 701
250 mm	PK 751
300 mm	PK 801

Antriebskopf D=80mm

Der 2-rippige Keilrippenriemen PJ kann auch als Antrieb in der Kurve verwendet werden. Hierbei ist zu beachten, dass der Winkelversatz der konischen Tragrollen bei max. 4,5° liegt.

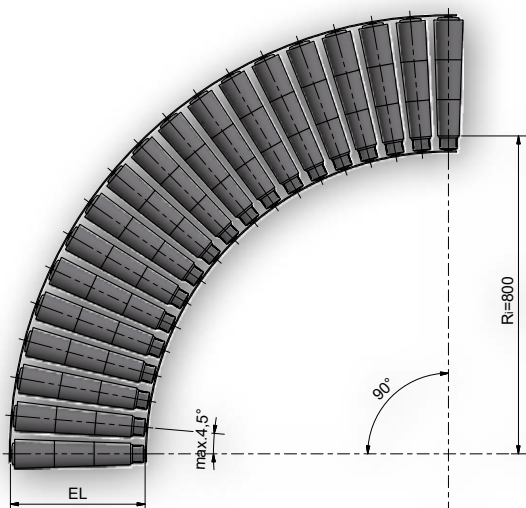

Antriebsselemente

Zahnriemenantrieb: Tragrollen werden mit einem Zahnriemenelement gefertigt, welches je nach Tragrollentyp mit einer Poly Chain- Verzahnung oder einer HTD-Verzahnung geliefert werden kann. Der Toleranzbereich bei den Achsabständen sollte 0 bis -0,3mm betragen.

Kettenradantrieb: Tragrollen werden mit einem Kettenrad gefertigt, das in Abhängigkeit von der Antriebsart (Tangentialantrieb oder Antrieb von Rolle zu Rolle) geliefert werden kann.

Tangentialantrieb: Bei einem tangentialangetriebenen Förderer wird eine Kette zum Antrieb einer ganzen Bahn eingesetzt. Hierbei ist zu beachten, dass jeweils nur ein Zahn im Eingriff ist. Die Kette wird mittels Kettengleitschiene exakt geführt.

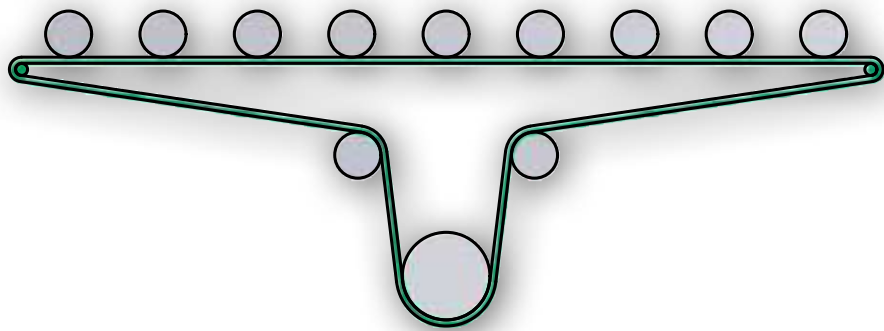

Wenn die tangentielle Kette oberhalb der Tragrollen angeordnet ist, müssen die letzten Tragrollen mit einer Normalverzahnung eingesetzt werden, da bei einer tangentialen Verzahnung die Ketten nicht umschlungen werden können.

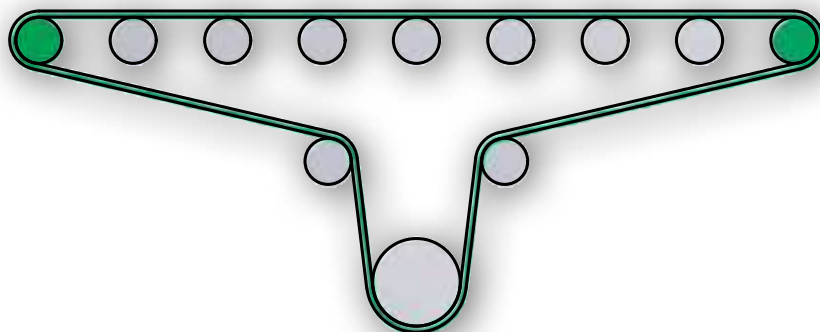

Antriebsselemente

Antrieb Rolle zu Rolle: Bei dem Antrieb Rolle zu Rolle werden die Tragrollentypen mit einem Doppelkettenrad eingesetzt. Die Toleranzen der Achsabstände sollte bei +0 bis -0,3 mm liegen.

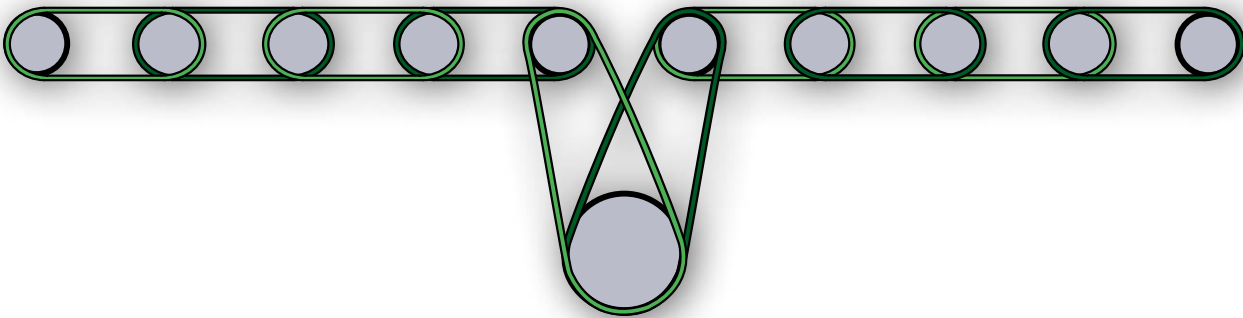

Es ist zu beachten, dass die **Achsabstände** der jeweiligen Ketten eingehalten werden.

Kettenglieder	3/8 x 7/32" z = 12	1/2 x 5/16" z = 14	5/8 x 3/8" z = 15	3/4 x 7/16" z = 13
22	47,6			
24	57,2			
26	66,7	76,2		123,8
28	76,2	88,9	103,2	142,9
30	85,8	101,6	119,1	161,9
32	95,3	114,3	134,9	181,0
34	104,8	127,0	150,8	200,0
36	114,3	139,7	166,7	219,1
38	123,9	152,4	182,6	238,1
40	133,4	165,1	198,5	257,2
42	142,9	177,8	214,3	276,2
44	152,4	190,5	230,2	295,3
46		203,2	246,1	314,3
48		215,9	261,9	333,4
50		228,6	277,8	352,4
52		241,3	293,7	371,5
54		254,0	309,6	390,5
56		266,7	325,4	409,6
58		279,4	341,3	428,6
60		292,1	357,2	447,7

Achsabstände in mm in Abhängigkeit von Antriebselement

Antriebsselemente

Bei der Auslegung von angetriebenen Förderanlagen sind die Bruchlasten der Ketten zu beachten.

Rollenketten DIN 8187

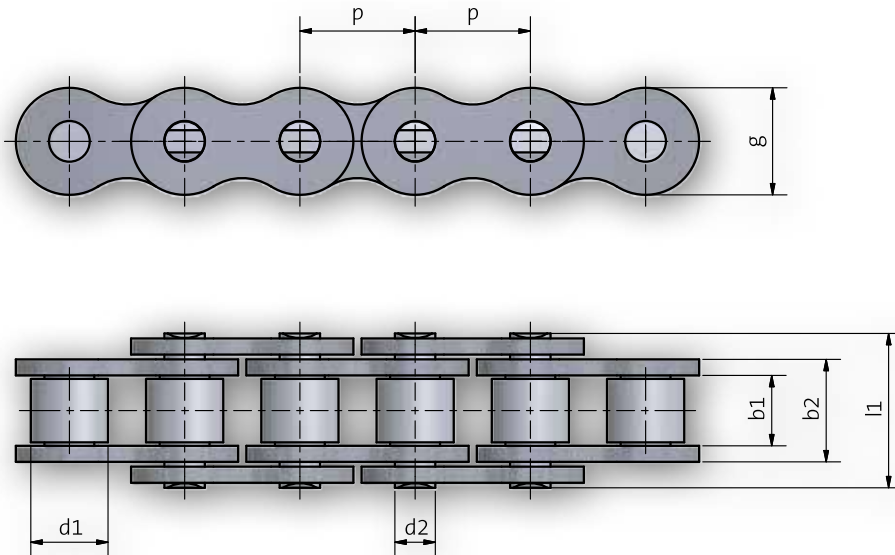

DIN/ISO Ketten-Nr.	Handels-bez. p x b ₁	p	b ₁ min.	b ₂ max.	d ₁ max.	d ₂ max.	k min.	g max.	k max.	Bruchkraft	
										L ₁ min.	N min.
06 B-1	3/8" x 7/32"	9,525	5,72	8,53	6,35	3,28	3,33	8,2	3,3	13,5	9000
08 B-1	1/2" x 5/16"	12,7	7,75	11,3	8,51	4,45	3,9	11,8	3,9	17	18000
10 B-1	5/8" x 3/8"	15,88	9,65	13,28	10,16	5,08	4,1	14,7	4,1	19,6	22400
12 B-1	3/4" x 7/16"	19,05	11,68	15,62	12,07	5,72	4,6	16,1	4,6	22,7	29000
16 B-1	1" x 0,67"	25,4	17,02	25,4	15,88	8,82	5,4	21	5,4	36,1	60000

Einfach Rollen-Ketten nach DIN 8187 (Europäische Bauart) entsprechend ISO 606- 1982

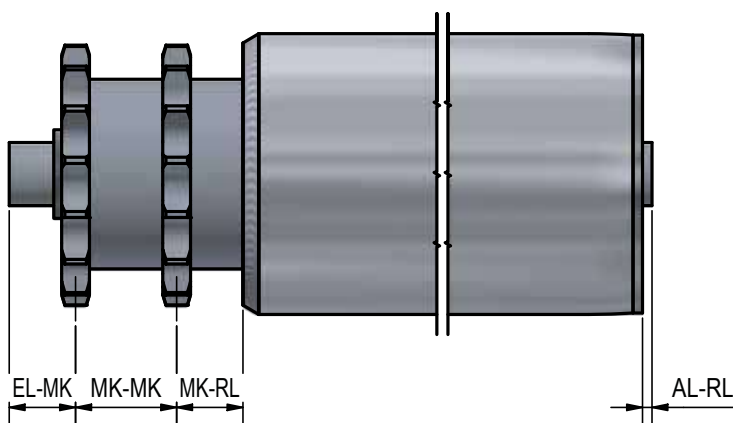

Schwerkraft- und Förderband Tragrollen

Typ	Bezeichnung	Seite
50 / 51	Kunststoff-Lagerboden mit Kugelreihe	22
60	Kunststoff-Lagerboden mit Präzisionskugellager	24
100 / 101 / 102 / 103	Kunststoff-Lagerboden mit Kugelreihe	26
150 / 151	Kunststoff-Lagerboden mit Gleitlager	28
200	Stahl-Lagerboden mit Kugelreihe	30
220	Stahl-Lagerboden mit Kugelreihe	32
250 / 251	Stahl-Lagerboden mit Präzisionskugellager	34
260 / 261	Stahl-Lagerboden mit Präzisionskugellager	36
290	Stahl-Lagerboden mit Präzisionskugellager	38
300	Kunststoff-Lagerboden mit Präzisionskugellager	40
301	Kunststoff-Lagerboden mit Präzisionskugellager	42
302	Kunststoff-Lagerboden mit Präzisionskugellager	44
306 / 307 / 308 / 309	Rundriemennuten-Ausführungen	46
320	Kunststoff-Lagerboden mit Präzisionskugellager	48
400	Kunststoff-Lagerboden mit Präzisionskugellager	50
400 ST	Stahl-Lagerboden mit Präzisionskugellager	52
401	Kunststoff-Lagerboden mit Präzisionskugellager	54
402	Kunststoff-Lagerboden mit Präzisionskugellager	56
402 K	Lagersitz-Präzisionskugellager	58
402 ST	Stahl-Lagerboden mit Präzisionskugellager	60
402 WT	Stahl-Lagerboden mit Präzisionskugellager	62
402 WS	Stahl-Lagerboden mit Präzisionskugellager	64
402 WST	Stahl-Lagerboden mit Präzisionskugellager	66
402 WO	Stahl-Lagerboden mit Präzisionskugellager	68



Tragrolle 50 / Tragrolle 51

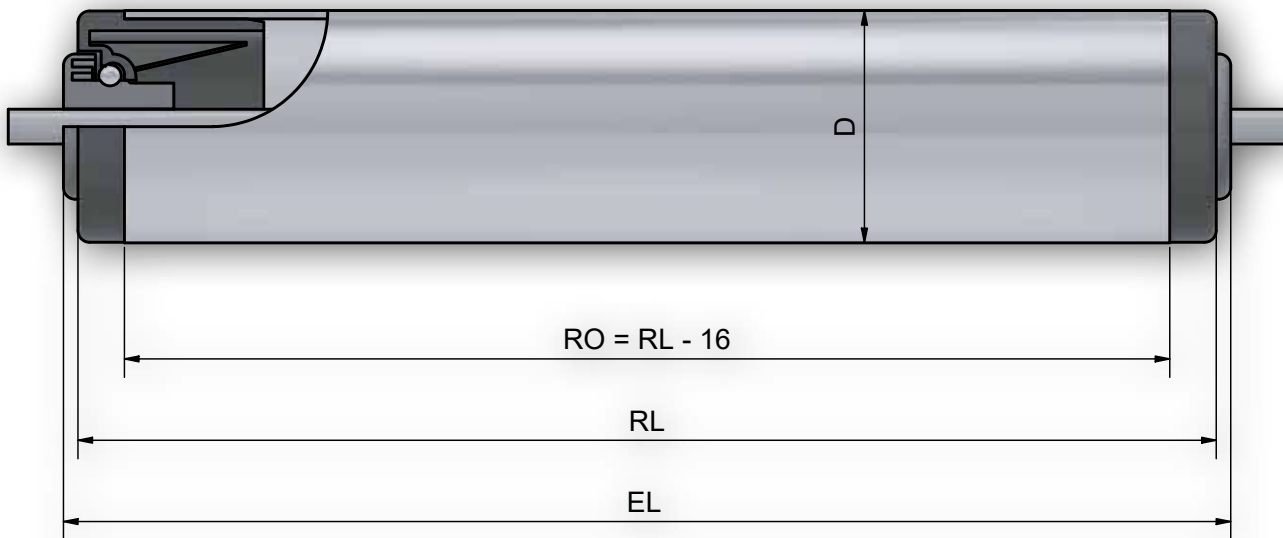

Achsausführungen

Bestell-Bezeichnung	A...M...	A...IGM...	A...glatt	A...FA...
Achs-Ø	EL=			
5	RL+		2	2
6	RL+	15	5	5
8	RL+	18	5	5
10	RL+	17	5	5

Rohr- und Achskombinationen

Rohr-Ø	ST	K	A5	A6	A8	A10
16 x 1	X		x			
20 x 1,5	X	X		x	x	
30 x 1	X			x	x	x
30 x 1,8		X		x	x	x
32 x 2	X			x	x	x
40 x 1,5	X			x	x	x
40 x 2,3		X		x	x	x

Tragrolle 50 / Tragrolle 51

Lagertyp

Lagerung
Tragfähigkeit/Tragrolle

max. Geschwindigkeit
Temperaturbereich

Optional

Hinweis

Kunststoff - Lagerboden

Kugelreihe
100N (abhängig von der Belastungsgrenze von Rohr und Achse)
Umschlagseite beachten

0,3 m/s

-5 bis +40 C

Typ 51 (Kugeln aus Edelstahl 1.4034)

Schwerkraft- Tragrolle - ist nicht als angetriebene Tragrolle einsetzbar
Rohrdurchmesse 16 mm nur mit Achsdurchmesse 5mm
Bei Rohrdurchmesser 16 mm ist RO = RL - 14

Bestellbeispiel

Typ **50 - 20x1,5 KB A8 FA EL=200mm**

Typ Lager
Rohr-Ø und Wandstärke
Rohrgüte
Achse-Ø
Achsende
Einbaulänge

Tragrolle 60

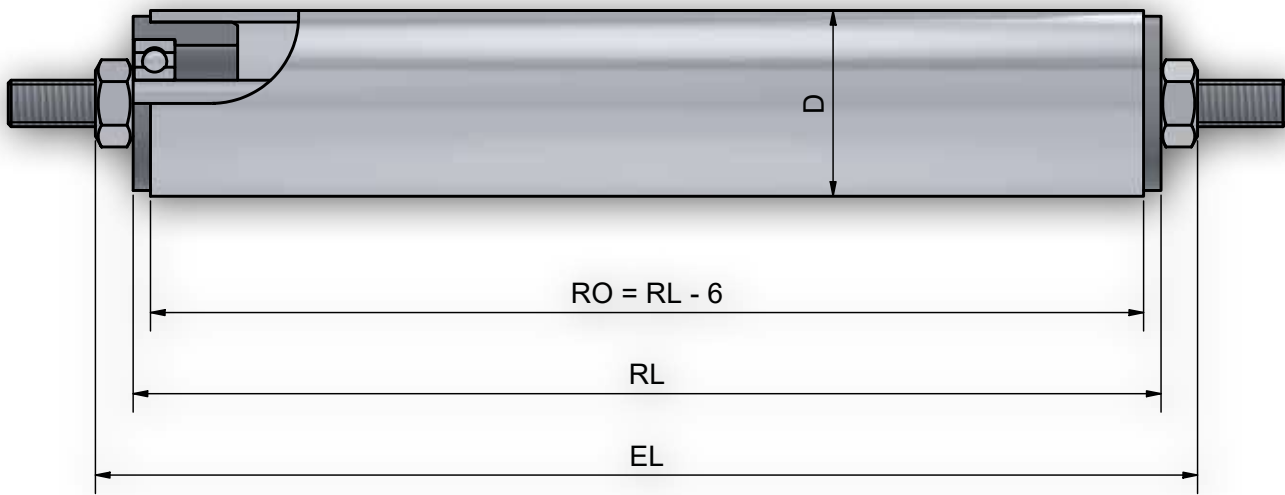

Achsausführungen

Bestell-Bezeichnung		A...M...	A...IGM...
Achs-Ø	EL=		
8	RL+	13	10
10	RL+	12	10

Rohr- und Achskombinationen

Rohrabm.	A8	A10	A12	A14
30 x 1	x	x		
30 x 1,8	x			
32 x 2	x	x		
40 x 1,5	x	x	x	x

Tragrolle 60

Lagertyp

Lagerung
 Tragfähigkeit/Tragrolle
 max. Geschwindigkeit
 Temperaturbereich
 Optional
 Hinweis

Kunststoff - Lagerboden

Präzisionskugellager (Serie 608,6000, 6202) nach DIN 625 lieferbar in 2RS, ZZ Standard Serie 608ZZ
 600N (abhängig von der Belastungsgrenze von Rohr und Achse)
 Umschlagseite beachten
 1,5 m/s
 -5 bis +40 C
 Achse mit Innengewinde nur in Verbindung mit Achssicherung (Sicherungsring, Starlock, Unterlegscheibe)
 Anitstatische Ausführung (bei Stahlrohr)

Bestellbeispiel

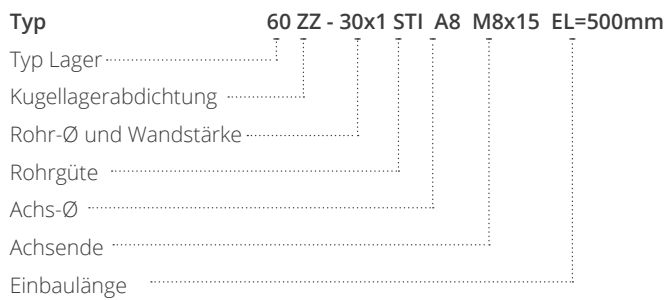

Tragrolle 100/101/102/103

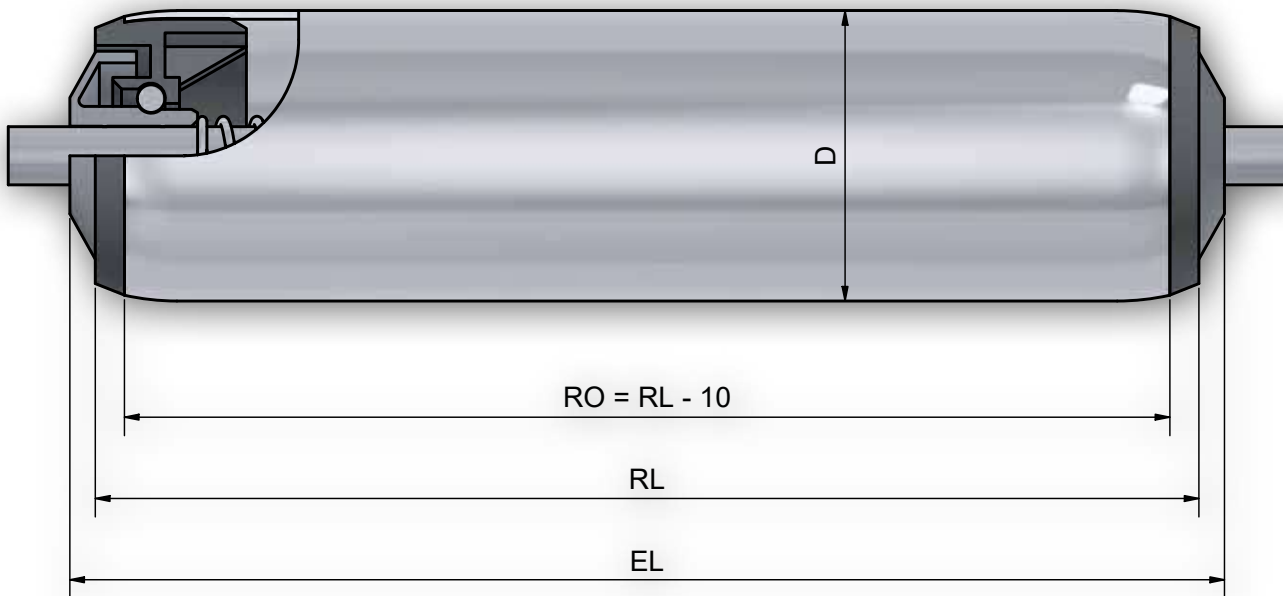

Achsausführungen

Bestell-Bezeichnung	A...M...	A...AGM...	A...IGM...	A...glatt	A...SW...	A...FA...	
Achs-Ø	EL=						
6	RL+	20		10		10	
8	RL+	23	10	10		10	
S 8	RL+			10		10	
10	RL+	22	10	10	10	10	
S 11	RL+			10		10	
12	RL+	24	10	10	10	10	

Rohr- und Achskombinationen

Rohrabm.	A6	A8	A S8	A10	A S11	A 12
50 x 1,5	x	x	x	x	x	x
50 x 2,8	x	x	x	x	x	x
60.3 x 1,65	x	x	x	x	x	x
63 x 3	x	x	x	x	x	x

Tragrolle 100/101/102/103

Lagertyp	Kunststoff - Lagerboden
Lagerung	Kugelreihe
Tragfähigkeit/Tragrolle	200N (abhängig von der Belastungsgrenze von Rohr und Achse) Umschlagseite beachten
max. Geschwindigkeit	0,3 m/s
Temperaturbereich	-5 bis +40 C
Optional	Typ 101 (mit Kugelhalter) Typ 102 (Kugeln aus Edelstahl 1.4301/1.4401) Typ 103 (Kugeln aus Edelstahl 1.4301/1.4401 und Kugelhalter)
Hinweis	Schwerkraft- Tragrolle - ist nicht als angetriebene Tragrolle einsetzbar

Bestellbeispiel

Typ	100 - 50x2,8 KB A8 FA EL=500mm
Typ Lager	KB
Rohr-Ø und Wandstärke	50x2,8
Rohrgüte	A8
Achs-Ø	FA
Achsende	EL=500mm
Einbaulänge	

Tragrolle 150 / 151

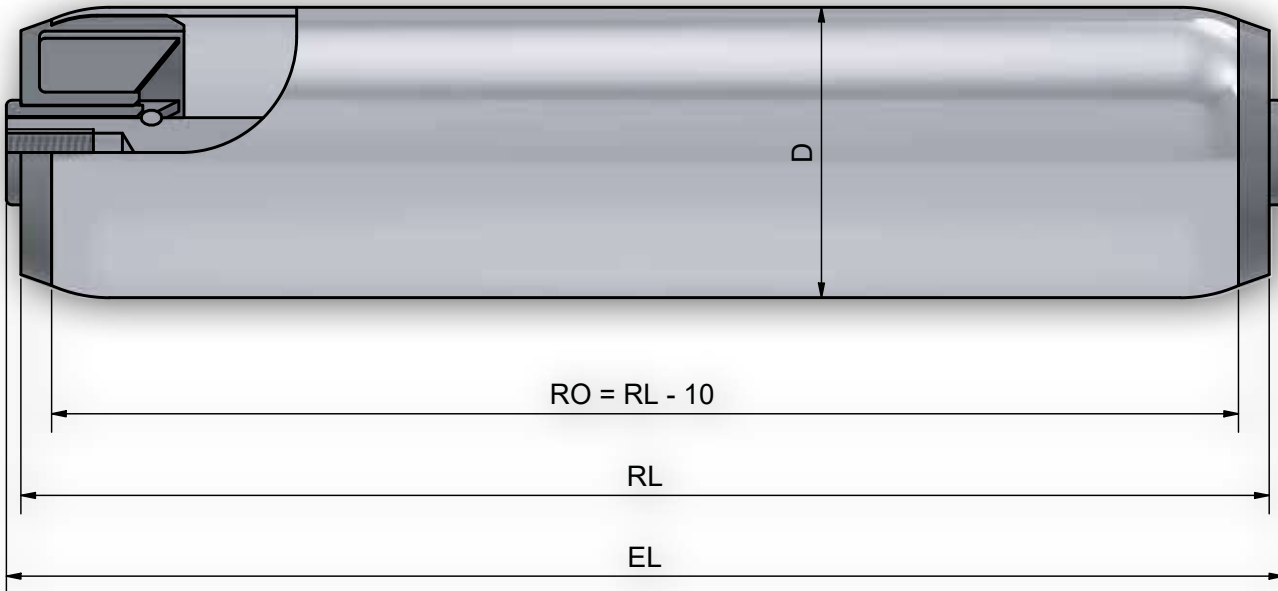

Achsausführungen

Bestell-Bezeichnung	A...M...	A...IGM...	A...glatt	A...SW...	A...FA...
Achs-Ø					
EL=					
	S	K	S	S	S
			K	K	K
8	RL+	19 23	6 10	6 10	6 10
10	RL+	18 22	6 10	6 10	6 10
12	RL+	20 24	6 10	6 10	6 10
14	RL+	22 26	6 10	6 10	6 10

S = Stahlrohr **K** = Kunststoffrohr

Rohr- und Achskombinationen

Rohrabm.	A8	A10	A 12	A 14
50 x 1,5	x	x	x	x
50 x 2,8	x	x	x	x
60 x 2	x	x	x	x
60.3 x 1,65	x	x	x	x
63 x 3	x	x	x	x

Tragrolle 150

Lagertyp	Kunststoff - Lagerboden
Lagerung	Gleitlager
Tragfähigkeit/Tragrolle	150N (abhängig von der Belastungsgrenze von Rohr und Achse) Umschlagseite beachten
max. Geschwindigkeit	0,3 m/s
Temperaturbereich	-5 bis +40 C
Optional	
Hinweis	Schwerkraft- Tragrolle - ist nicht als angetriebene Tragrolle einsetzbar Bei Rohrabmessung 50x2.8 ist RO = RL - 12

Tragrolle 151 (Sonderausführung)

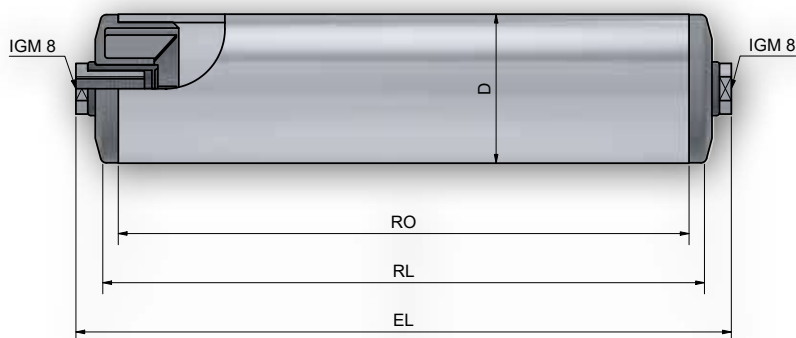

Hinweis: Schwerkraft- Tragrolle - ist nicht als angetriebene Tragrolle einsetzbar
Geschlossene Gleitlagerbuchse verhindert das eindringen von Flüssigkeiten



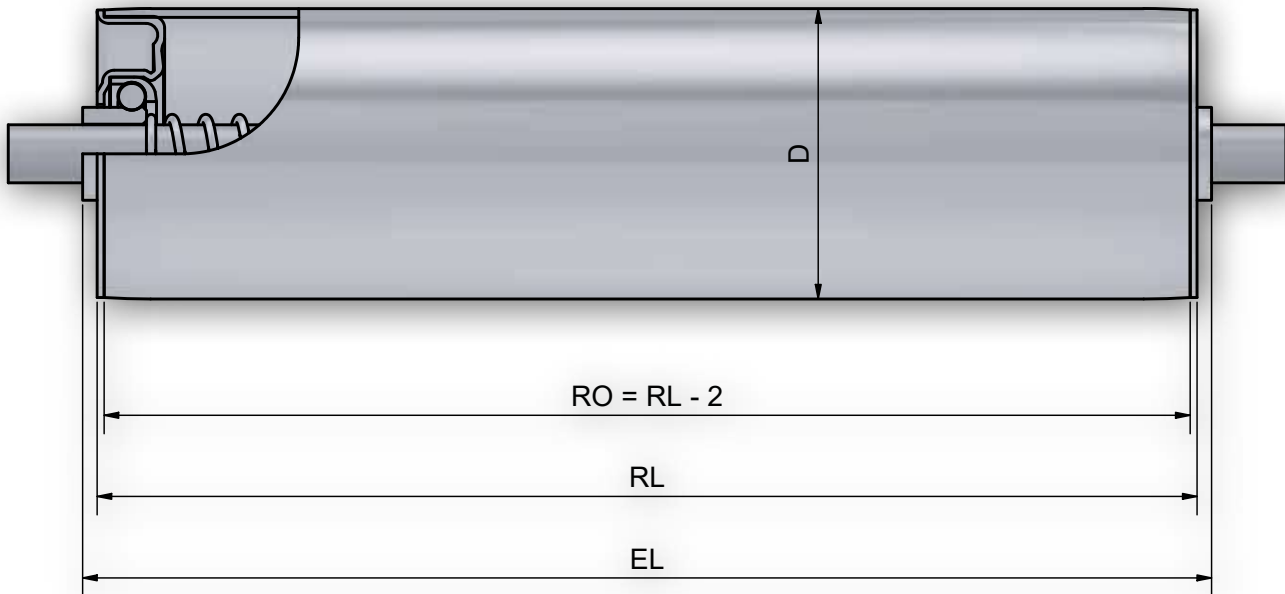

Bestellbeispiel Typ 150

Typ 150	150 - 50x2,8 KB A10 FA EL=500mm
Typ 151	151 - 50x2,8 KB A12 IGM 8 EL=500mm
Typ Lager
Rohr- \varnothing und Wandstärke
Rohrgüte
Achs- \varnothing
Achsende
Einbaulänge

Tragrolle 200



Achsausführungen

Bestell-Bezeichnung	A...M...	A...IGM...	A...glatt	A...SW...	A...FA...	
Achs-Ø	EL=					
6	RL+	16		6	6	
8	RL+	19		6	6	
10	RL+	18	6	6	6	
S 11	RL+		6		6	
12	RL+	20	6	6	6	

Rohr- und Achskombinationen

Rohrabm.	A6	A8	A10	A S11	A 12
30 x 1,5	x	x	x		
40 x 1,5		x	x	x	x
50 x 1,5	x	x	x	x	x
50 x 2		x	x	x	x
60 x 2		x	x	x	x
80 x 2			x	x	x

Tragrolle 200

Lagertyp

Lagerung
 Tragfähigkeit/Tragrolle
 max. Geschwindigkeit
 Temperaturbereich
 Optional
 Hinweis

Stahl - Lagerboden

Kugelreihe
 1.600N (abhängig von der Belastungsgrenze von Rohr und Achse)
 Umschlagseite beachten
 0,6 m/s
 -5 bis +80 C
 Mit spezieller Fettung auch im Tiefkühlbereich (-28°C) einsetzbar
 Schwerkraft- Tragrolle - ist nicht als angetriebene Tragrolle einsetzbar

Bestellbeispiel

Typ 200 - 50x1,5 STI A12 IGM 8x15 EL=500mm
 Typ Lager
 Rohr-Ø und Wandstärke
 Rohrgüte
 Achs-Ø
 Achsende
 Einbaulänge

Tragrolle 220

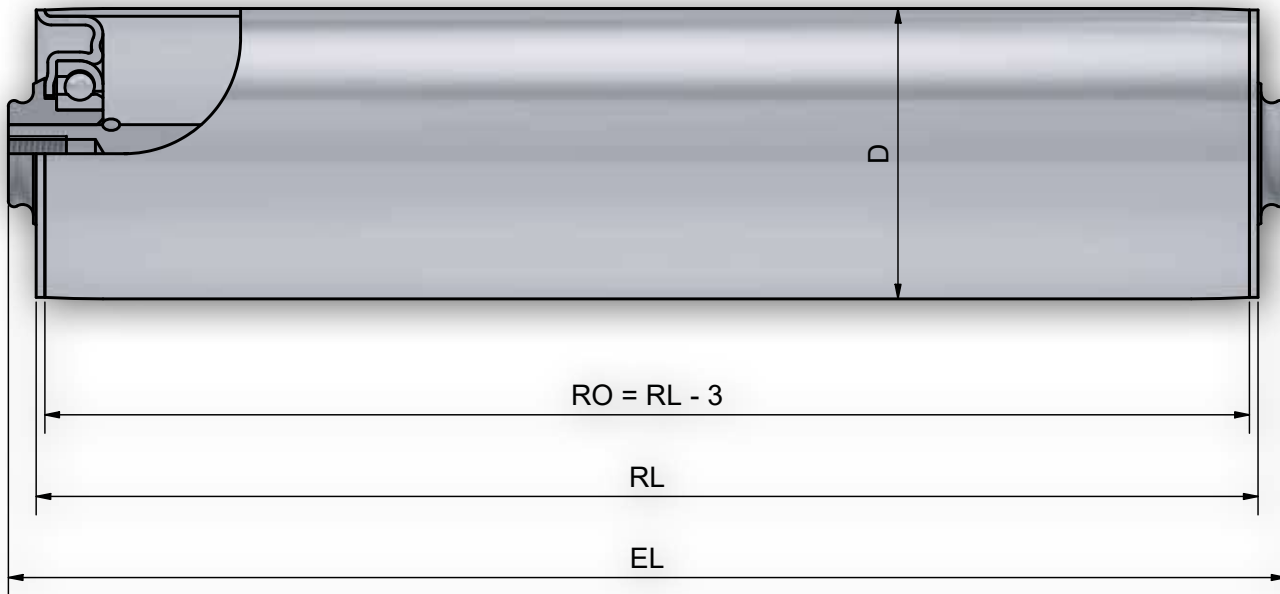

Achsausführungen

Bestell-Bezeichnung	A...M...	A...AGM...	A...IGM...	A...glatt	A...SW...	A...FA...	
Achs-Ø	EL=						
10	RL+	22	10	10	10	10	
12	RL+	24	10	10	10	10	
15	RL+	26	10	10	10	10	

Rohr- und Achskombinationen

Rohrabm.	A10	A12	A15
50 x 1,5	x	x	x
50 x 2	x	x	x
60 x 2	x	x	x
80 x 2	x	x	x

Tragrolle 220

Lagertyp

Lagerung
 Tragfähigkeit/Tragrolle
 max. Geschwindigkeit
 Temperaturbereich
 Optional
 Hinweis

Stahl - Lagerboden

Kugelreihe
 2.400N (abhängig von der Belastungsgrenze von Rohr und Achse)
 Umschlagseite beachten
 0,8 m/s
 -5 bis +80 C
 Mit spezieller Fettung auch im Tiefkühlbereich (-28°C) einsetzbar
 Schwerkraft- Tragrolle - ist nicht als angetriebene Tragrolle einsetzbar

Bestellbeispiel

Typ 220 - 50x1,5 STI A12 IGM 8x15 EL=500mm

Typ Lager
 Rohr-Ø und Wandstärke
 Rohrgüte
 Achs-Ø
 Achsende
 Einbaulänge

Tragrolle 250 / 251

Typ 251

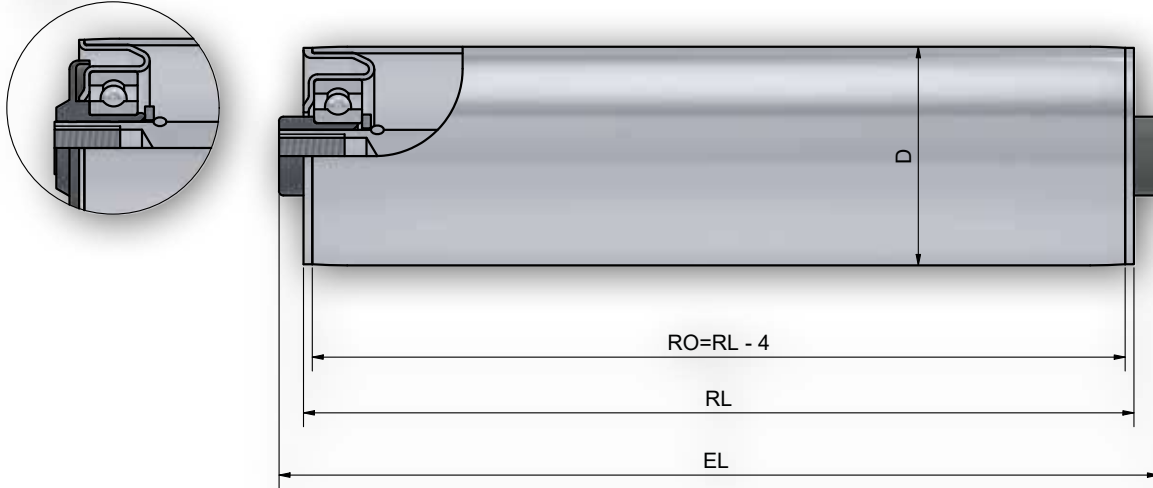

Achsausführungen

Bestell-Bezeichnung		A...M...	A...AGM...	A...IGM...	A...glatt	A...SW...	A...FA...
Achs-Ø	EL=						
8	RL+	23			10		10
10	RL+	22	10	10	10	10	10
S11	RL+				10		10
12	RL+	24	10	10	10	10	10
14	RL+	26	10	10	10	10	10
15	RL+		10	10		10	
17	RL+	26		10		10	

Rohr- und Achskombinationen

Rohrabm.	A8	A10	S11	A12	A14	A15	A17
40 x 1,5				x			
50 x 1,5	x	x	x	x	x	x	x
50 x 2	x	x	x	x	x	x	x
60 x 2	x	x	x	x	x	x	x
60 x 3		x	x	x	x	x	x
80 x 2				x	x	x	x
80 x 3				x	x	x	x

Tragrolle 250 / 251

Lagertyp

Lagerung	Stahl - Lagerboden Präzisionskugellager (Serie 6001,6003,6202) nach DIN 625 lieferbar in 2RS, ZZ Standard Serie 6202ZZ - Distanzbuchsen für den jeweiligen Achsdurchmesser in Kunststoff
Tragfähigkeit/Tragrolle	2.400N (abhängig von der Belastungsgrenze von Rohr und Achse) Umschlagseite beachten
max. Geschwindigkeit	1,2 m/s
Temperaturbereich	-5 bis +60 C
Optional	Typ 251 mit zusätzlicher Abdichtung
Hinweis	Als angetriebene Tragrolle einsetzbar Rohrdurchmesser 40mm nur mit Achse D=12mm (Achsende glatt und FA nicht lieferbar) Achsdurchmesser 15mm und 17mm ohne Distanzbuchsen Typ 251 bei Achse 17 nicht möglich Mit spezieller Fettung auch im Tiefkühlbereich (-28°C) einsetzbar

Bestellbeispiel

Typ	250 ZZ - 50x1,5 STI A12 IGM 8x15 EL=500mm
Typ Lager	ZZ
Kugellagerabdichtung	ZZ
Rohr-Ø und Wandstärke	50x1,5
Rohrgüte	STI
Achs-Ø	A12
Achsende	IGM 8x15
Einbaulänge	EL=500mm

Tragrolle 260 / 261

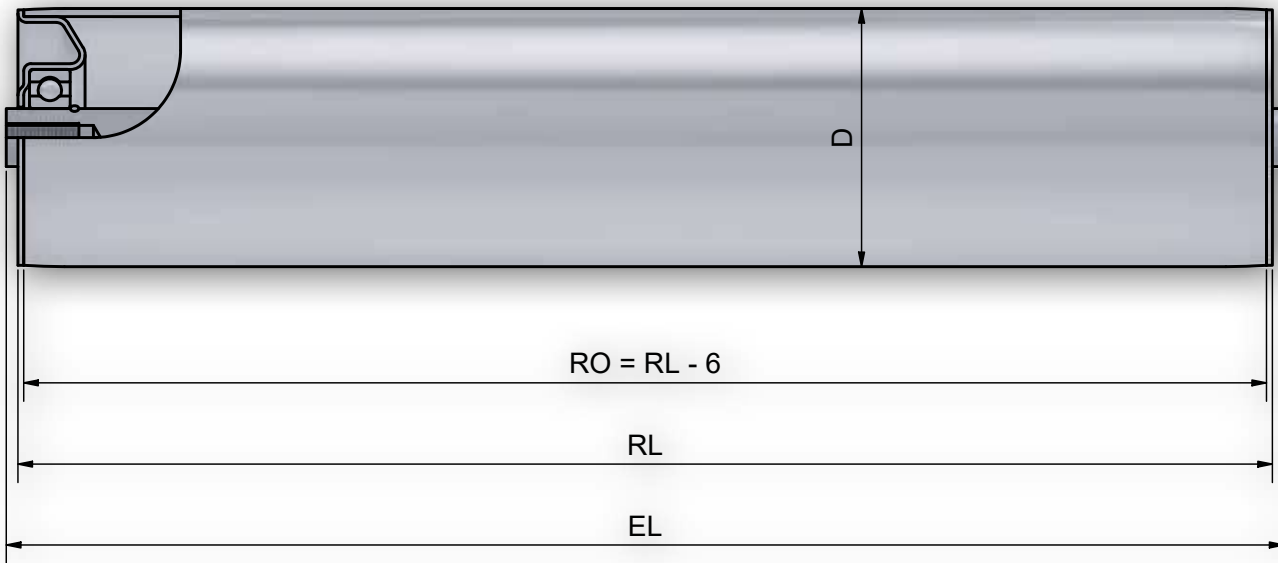

Achsausführungen

Bestell-Bezeichnung	A...M...	A...IGM...	A...SW...	A... AGM...	
Achs-Ø	EL=				
17	RL+	22	6	6	6
20	RL+	24	6	6	6
25	RL+		6	6	6

Rohr- und Achskombinationen

Rohrabm.	A17	A20	A25
63,5 x 2,9		x	
70 x 2,9	x	x	
80 x 2	x	x	x
80 x 3	x	x	x
88,9 x 2,9	x	x	x
108 x 3,25		x	x

Tragrolle 260 / 261

Lagertyp

Lagerung	Präzisionskugellager (Serie 6004,6005,6204) nach DIN 625 lieferbar in, 2RS, ZZ
Tragfähigkeit/Tragrolle	5.000N (abhängig von der Belastungsgrenze von Rohr und Achse) Umschlagseite beachten
max. Geschwindigkeit	1,2 m/s
Temperaturbereich	-5 bis +80 C
Optional	Typ 261 mit zusätzlicher Abdichtung
Hinweis	Als angetriebene Tragrolle einsetzbar Rohrdurchmesser 63,5mm nur mit Achse D=20mm Mit spezieller Fettung auch im Tiefkühlbereich (-28°C) einsetzbar

Stahl - Lagerboden

Bestellbeispiel

Typ	260I ZZ - 88,9x2,9 STI A20 IGM 12x20 EL=950mm
Typ Lager	ZZ
Kugellagerabdichtung	ZZ
Rohr-Ø und Wandstärke	88,9x2,9
Rohrgüte	STI
Achs-Ø	A20
Achsende	IGM
Einbaulänge	12x20 EL=950mm

Tragrolle 290

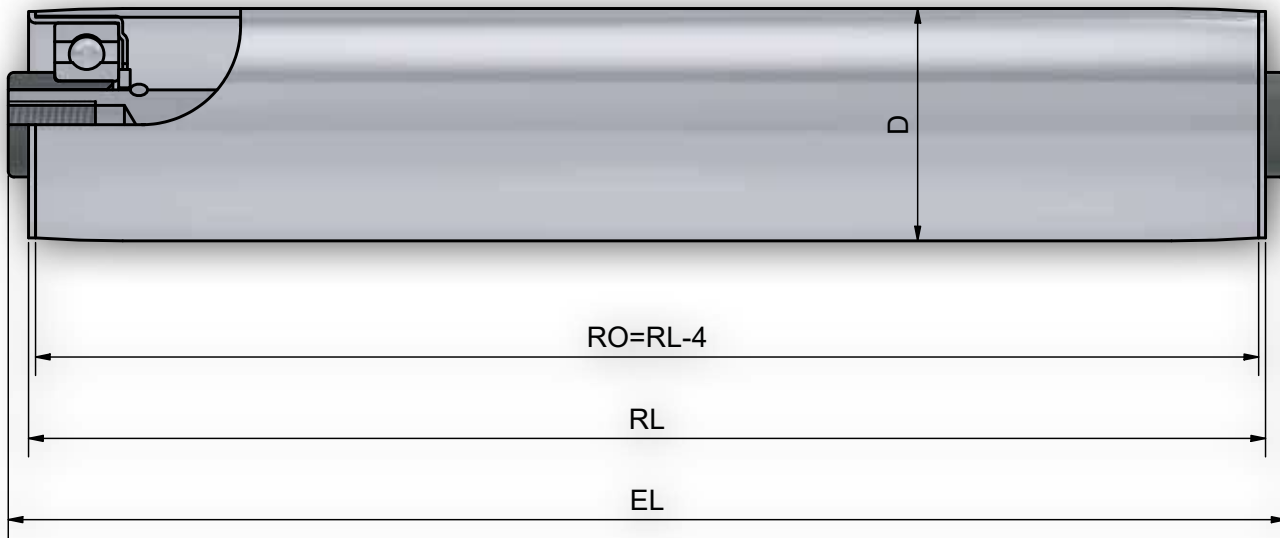

Achsausführungen

Bestell-Bezeichnung	A...M...	A...AGM...	A...IGM...	A...glatt	A...SW...	A...FA...	
Achs-Ø	EL=						
8	RL+			10		10	
10	RL+	22	10	10	10	10	
S 11	RL+			10		10	
12	RL+	24	10	10	10	10	
14	RL+	26	10	10	10	10	
15	RL+		10	10	10		

Rohr- und Achskombinationen

Rohrabm.	A8	A10	A S11	A12	A14	A15
40 x 1,5	x	x	x	x	x	x

Tragrolle 290

Lagertyp

Lagerung	Stahl - Lagerboden Präzisionskugellager (Serie 6202) nach DIN 625 lieferbar in 2RS, ZZ Standard Serie 6202ZZ - Distanzbuchsen für den jeweiligen Achsdurchmesser in Kunststoff
Tragfähigkeit/Tragrolle	1.200N (abhängig von der Belastungsgrenze von Rohr und Achse) Umschlagseite beachten
max. Geschwindigkeit	1,2 m/s
Temperaturbereich	-5 bis +60 C
Optional	
Hinweis	Als angetriebene Tragrolle einsetzbar Mit spezieller Fettung auch im Tiefkühlbereich (-28°C) einsetzbar

Bestellbeispiel

Typ	290 ZZ - 40x1,5 STI A12 IGM 8x15 EL=500mm
Typ Lager	ZZ
Kugellagerabdichtung	IGM
Rohr-Ø und Wandstärke	40x1,5
Rohrgüte	STI
Achs-Ø	A12
Achsende	IGM 8x15
Einbaulänge	EL=500mm

Tragrolle 300

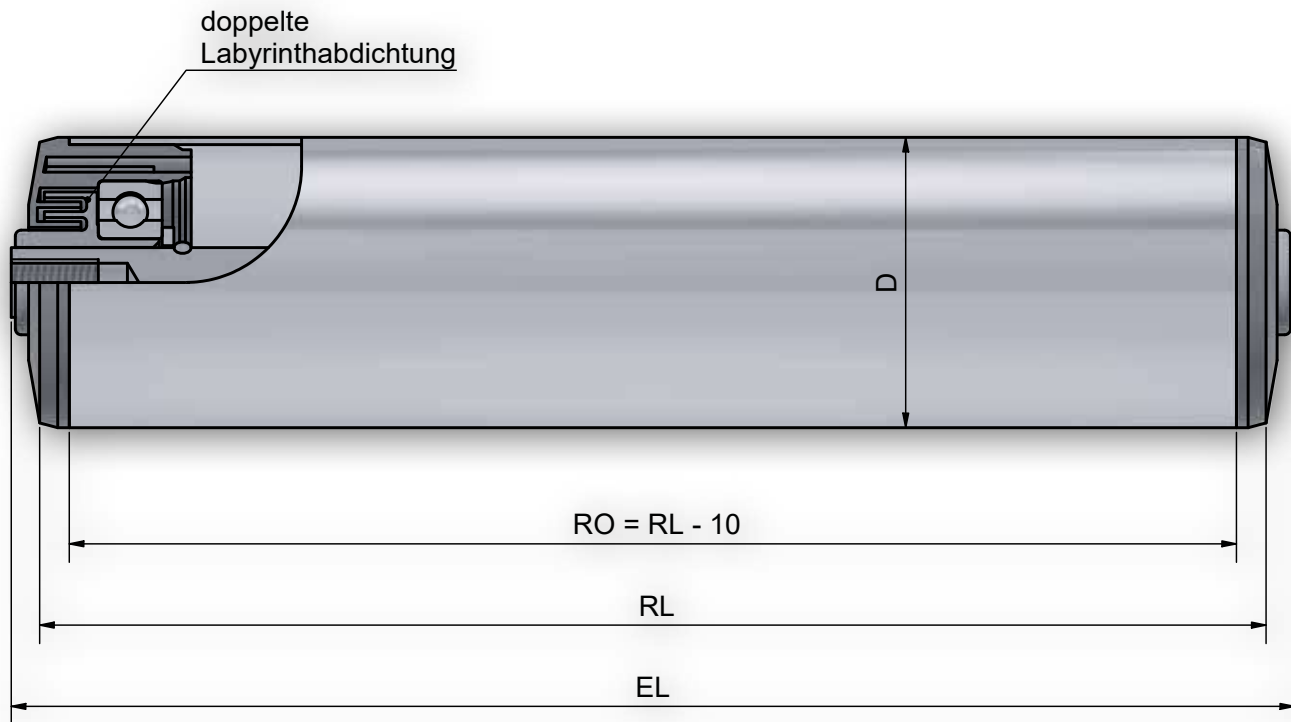

Achsausführungen

Bestell-Bezeichnung	A...M...	A...AGM...	A...IGM...	A...glatt	A...SW...	A...FA...	
Achs-Ø	EL=						
8	RL+	23			10		10
10	RL+	22	10	10	10	10	10
S 11	RL+				10		10
12	RL+	24	10	10	10	10	10
14	RL+	26	10	10	10	10	10

Rohr- und Achskombinationen

Rohrabm.	A8	A10	A S11	A12	A14
50 x 1,5	x	x	x	x	x
50 x 2,8	x	x	x	x	x
60 x 2	x	x	x	x	x
60,3 x 1,65	x	x	x	x	x
63 x 3	x	x	x	x	x
70 x 2		x	x	x	x
80 x 2		x	x	x	x
88,9 x 2,9		x	x	x	x
90 x 7		x	x	x	x

Tragrolle 300

Lagertyp

Lagerung	Präzisionskugellager (Serie 6202) nach DIN 625 lieferbar in 2RS, ZZ Standard Serie 6202ZZ
Tragfähigkeit/Tragrolle	1.600N (abhängig von der Belastungsgrenze von Rohr und Achse) Umschlagseite beachten
max. Geschwindigkeit	2 m/s
Temperaturbereich	-5 bis +50 C
Optional	Typ 300 D mit Kunststofffrillenkugellager und Edelstahlkugeln 1.4401 (mit geringerer Tragfähigkeit)
Hinweis	Als angetriebene Tragrolle einsetzbar (nicht 300 D)

Kunststoff - Lagerboden

Bestellbeispiel

Typ 300	300 ZZ - 50x1,5 STI A12 IGM 8x15 EL=500mm
Typ Lager
Kugellagerabdichtung
Rohr-Ø und Wandstärke
Rohrgüte
Achs-Ø
Achsende
Einbaulänge

Tragrolle 301

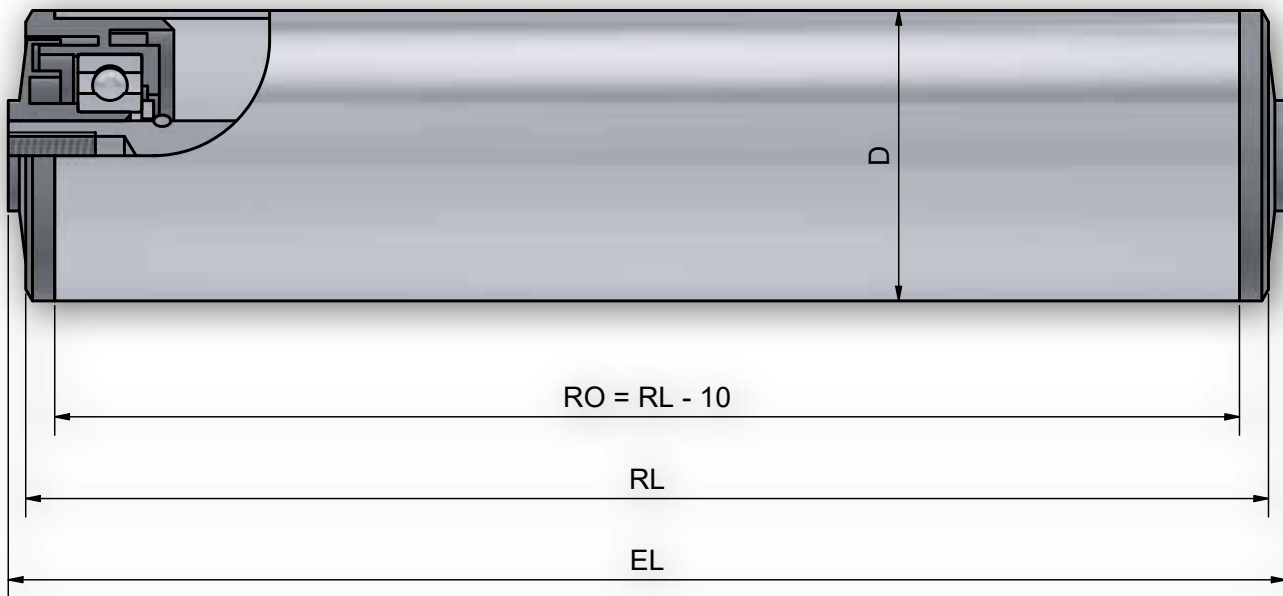

Achsausführungen

Bestell-Bezeichnung	A...M...	A...AGM...	A...IGM...	A...glatt	A...SW...	
Achs-Ø	EL=					
10	RL+	19	7	7	7	7
12	RL+	21	7	7	7	7
14	RL+	23	7	7	7	7
15	RL+	23	7	7	7	7
17	RL+	21	5	5	5	5

Rohr- und Achskombinationen

Rohr-Ø	A10	A12	A14	A15	A17
50 x 1,5	x	x	x	x	x
50 x 2,8	x	x	x	x	x
60 x 2	x	x	x	x	x
60,3 x 1,65	x	x	x	x	x
63 x 3	x	x	x	x	x
70 x 2	x	x	x	x	x
80 x 2	x	x	x	x	x
88,9 x 2,9	x	x	x	x	x

Tragrolle 301

Lagertyp	Kunststoff - Lagerboden
Lagerung	Präzisionskugellager (Serie 6202,6003) nach DIN 625 lieferbar in 2RS, Z, ZZ Standard Serie 6202ZZ
Tragfähigkeit/Tragrolle	1.600N (abhängig von der Belastungsgrenze von Rohr und Achse) Umschlagseite beachten
max. Geschwindigkeit	2 m/s
Temperaturbereich	-5 bis +50 C
Optional	
Hinweis	Als angetriebene Tragrolle einsetzbar

Bestellbeispiel

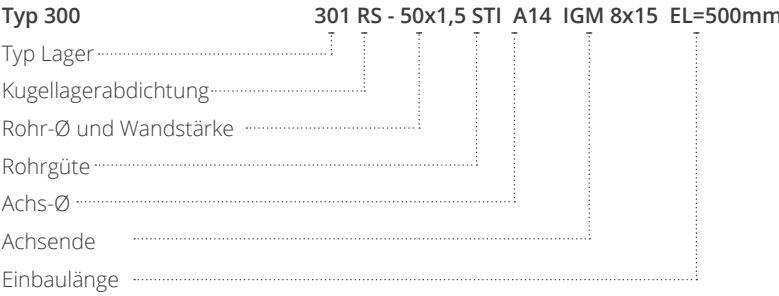

Tragrolle 302

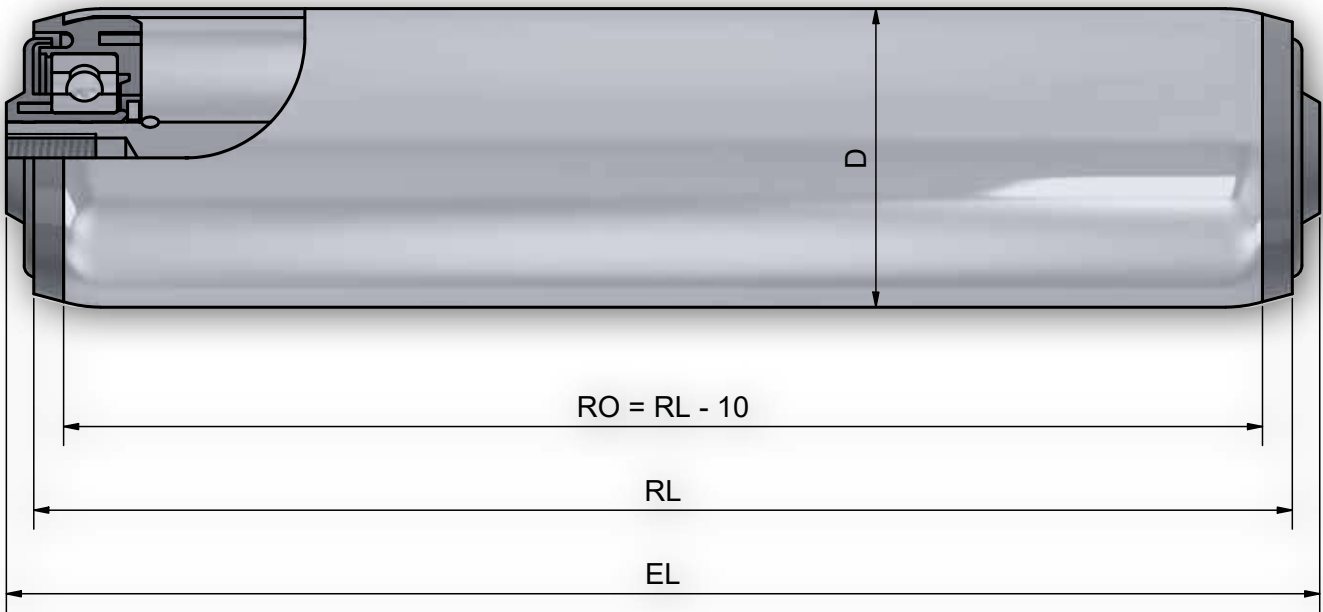

Achsausführungen

Bestell-Bezeichnung	A...M...	A...AGM...	A...IGM...	A...glatt	A...SW...	A...FA...	
Achs-Ø	EL=						
8	RL+	23	10	10	10	10	
10	RL+	22	10	10	10	10	
S 11	RL+			10		10	
12	RL+	24	10	10	10	10	
14	RL+	26	10	10	10	10	
15	RL+	26	10	10	10	10	

Rohr- und Achskombinationen

Rohrabm.	A8	A10	S11	A12	A14	A15
40 x 1,5		x	x	x	X	
50 x 1,5	x	x	x	x	x	x
60 x 2	x	x	x	x	x	x

Tragrolle 302

Lagertyp	Kunststoff - Lagerboden
Lagerung	Präzisionskugellager (Serie 6202) nach DIN 625 lieferbar in 2RS, ZZ Standard Serie 6202ZZ - Distanzbuchsen für den jeweiligen Achsdurchmesser in Kunststoff (6002ZZ für Rohr Ø 40 mm)
Tragfähigkeit/Tragrolle	1.600N (abhängig von der Belastungsgrenze von Rohr und Achse) Umschlagseite beachten
max. Geschwindigkeit	2 m/s
Temperaturbereich	-5 bis +50 C
Optional	
Hinweis	Als angetriebene Tragrolle einsetzbar Antistatische Ausführung

Tragrolle 302-50x1,5 STI ASK 8 SK 11x12 FA

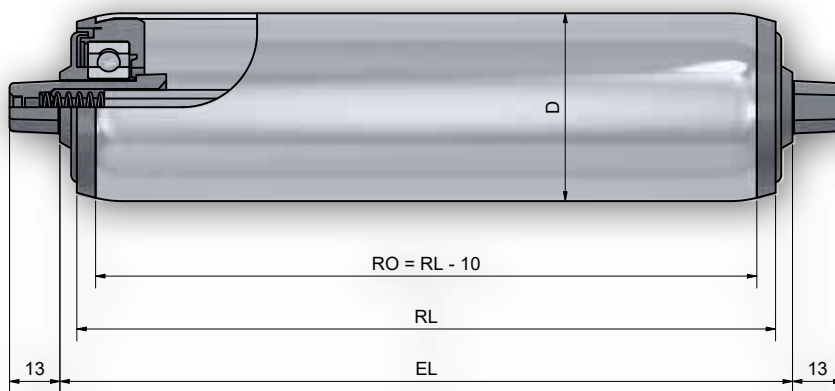

Hinweis

Tragrolle mit beidseitig eindrückbaren konischen Sechskant-Adaptern (11-11,8), Tragfähigkeit / Tragrolle 400N

Überstand federnder SK bei 302-40x1,5 STI ASK 8 SK 11x12 FA beidseitig: je 14 mm

Bestellbeispiel 302-50x1,5 STI ASK 8 SK 11x12 FA

Typ	302 ZZ - 50x1,5 STI ASK 8 SK 11x12 FA EL=500mm
Typ Lager
Kugellagerabdichtung
Rohr-Ø und Wandstärke
Rohrgüte
Achs-Ø
Achsende
Einbaulänge

Bestellbeispiel 302

Typ	302 ZZ - 50x1,5 STI ASK 11 FA EL=500mm
Typ Lager
Kugellagerabdichtung
Rohr-Ø und Wandstärke
Rohrgüte
Achs-Ø
Achsende
Einbaulänge

Tragrolle 306 / 307 / 308 / 309

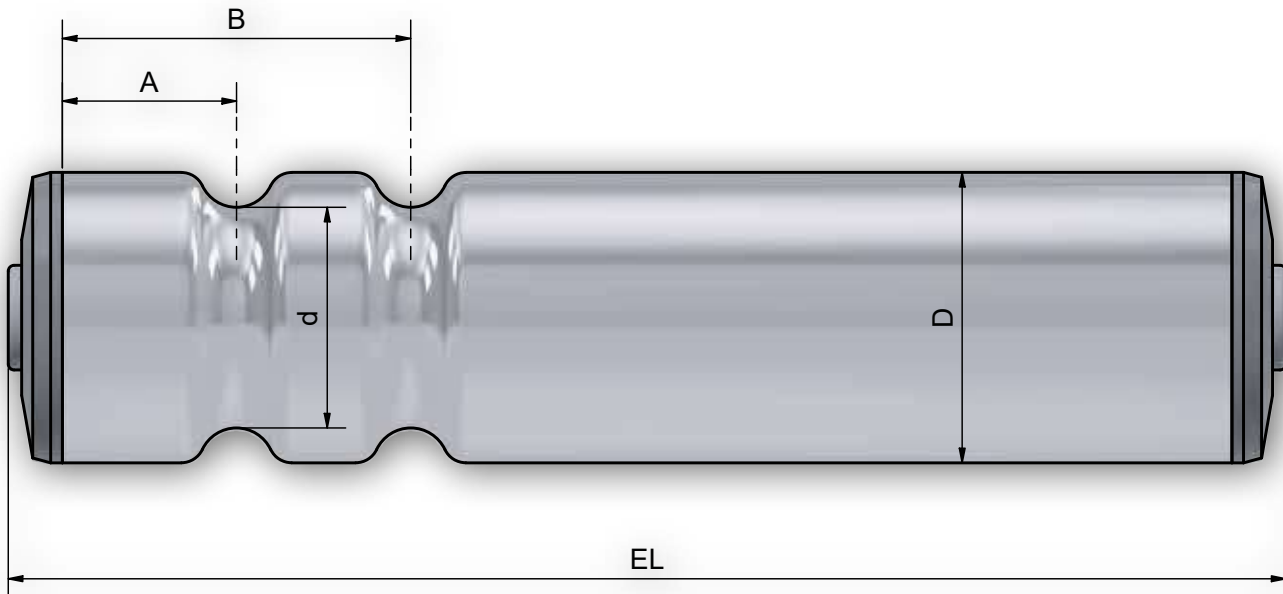

Stahlrohr

Riemen-Ø	4	4	5	6	6	6	6	8	8
Rohr abm.-Ø	30x1	40x1,5	48x1,5	50x1,5	60x2	63,5x2,9	80x3	88,9x2,9	108x3,25
A min	30	30	30	30	35	35	35	35	35
(B-A) min	30	30	30	30	35	35	35	35	35
d min	22	32	38	38	48	51	68	73	92

Kunststoffrohr

Riemen-Ø	4	4	5	5
Rohr abm.-Ø	30x1,8	40x2,3	50x2,8	63x3
A min	35	35	30	35
(B-A) min	30	30	30	35
d min	22	32	40	53

Mögliche Lagertypen für Rollen mit Rundriemennuten:
60, 250, 260, 290, 300, 301, 302, 400, 402

Tragrolle 306 / 307 / 308 / 309

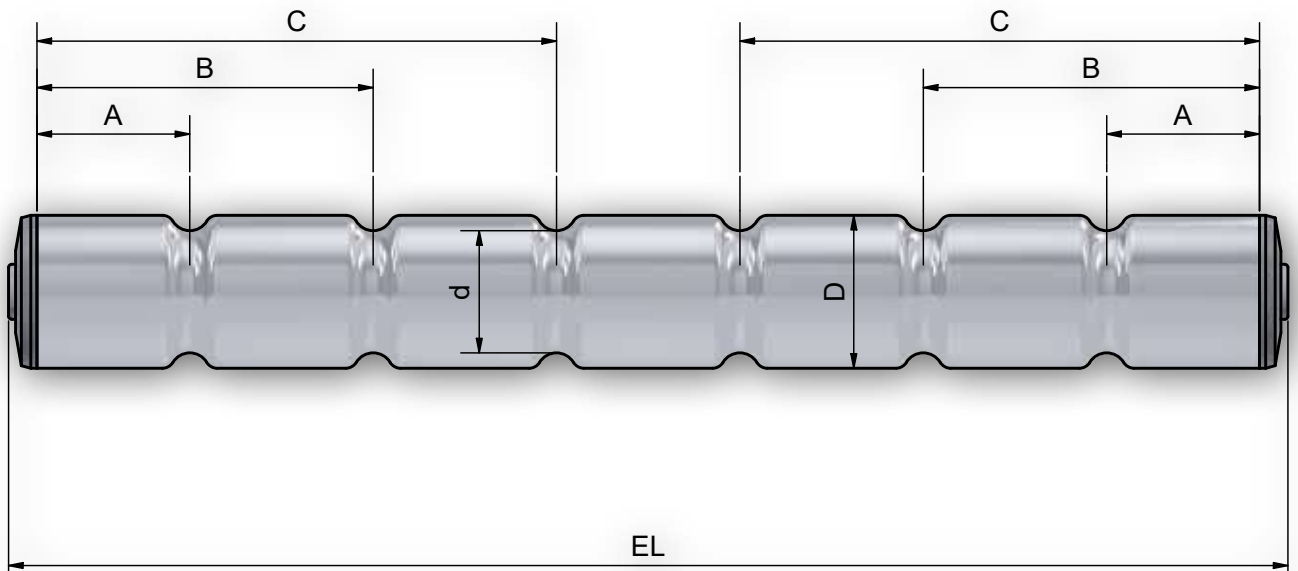

Hinweis

Typ 306 auch lieferbar mit weiteren Sicken verteilt über die gesamte Rohrlänge, Mindestabstand zwischen den Sicken 30 mm

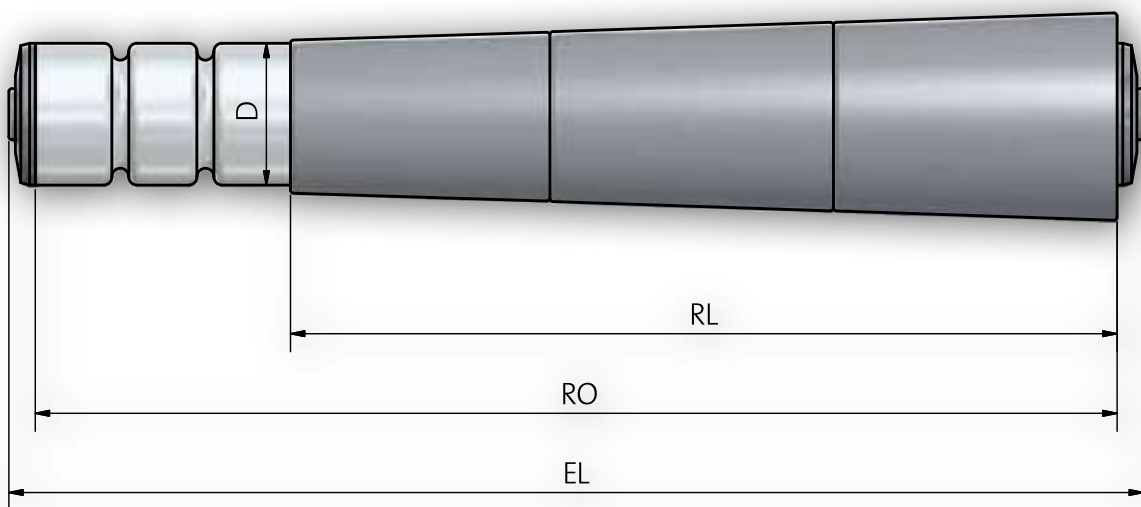

Zubehör - Rundriemenrad

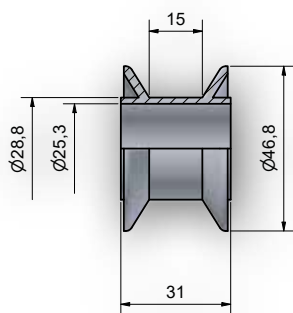

Achse 25

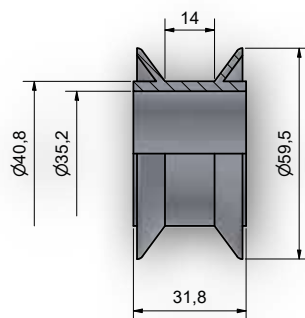

Achse 35

Bestellzusatz vor Rollentyp:

- 306 = 1 Sicke
- 307 = 2 Sicken
- 308 = 3 Sicken
- 309 = 4 Sicken

Tragrolle 320

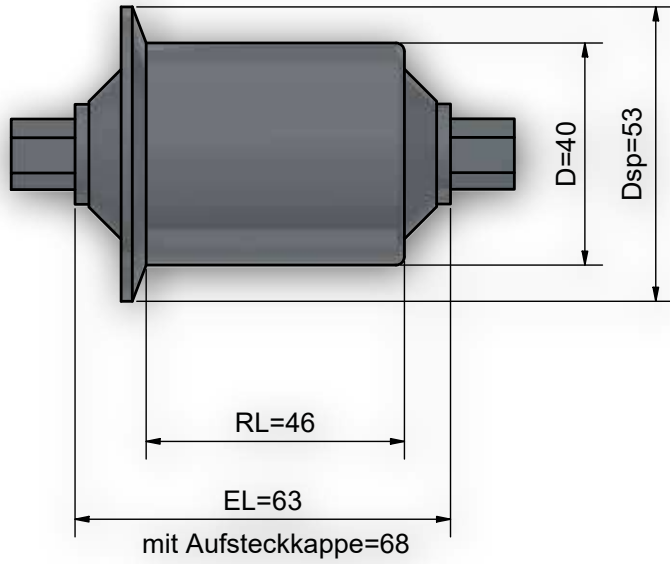

Typ 320-40 K S

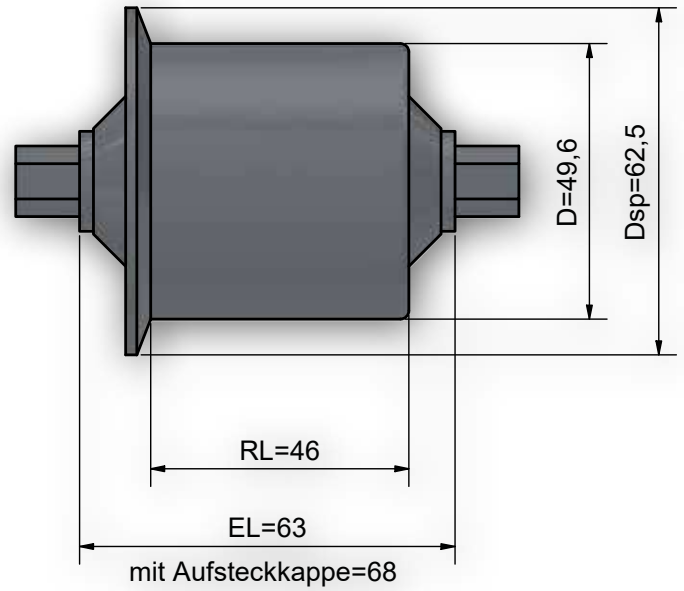

Typ 320-50 K S



Achsausführungen

Bestell-Bezeichnung		A...IGM...	A...glatt	A...SW...
Achs-Ø	EL=			
8	RL+	17	17	17
10	RL+	17	17	17
S 11	RL+		17	
12	RL+	17	17	17
14	RL+	17	17	17

Tragrolle 320

Lagertyp

Lagerung

Kunststoff - Lagerboden

Präzisionskugellager (Serie 6202) nach DIN 625 lieferbar in 2RS, ZZ Standard Serie 6202ZZ - Distanzbuchsen für den jeweiligen Achsdurchmesser in Kunststoff

Tragfähigkeit/Tragrolle

600N

max. Geschwindigkeit

Umschlagseite beachten
1,2 m/s

Temperaturbereich

-5 bis +50 C

Optional

Hinweis

Eignet sich auch als Führungsrolle für Flachriemen

Tragrolle 400

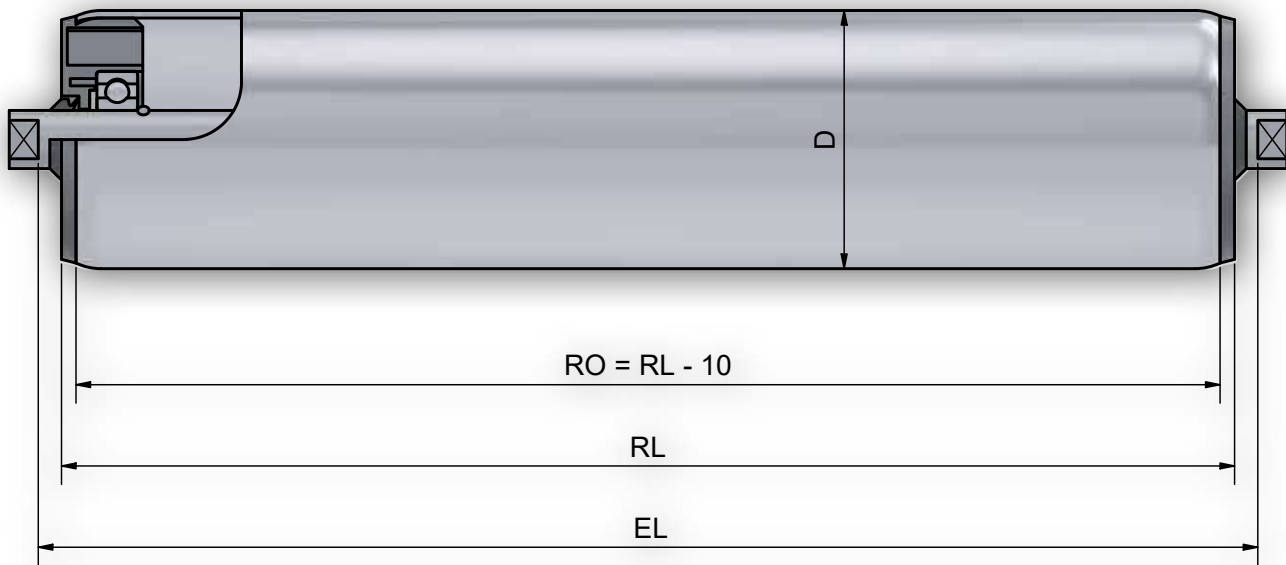

Achsausführungen

Bestell-Bezeichnung	A...M...	A...AGM...	A...IGM...	A...SW...
Achs-Ø	20	24	6	6
EL=	RL+	6	6	6

Rohr- und Achskombinationen

Rohr-Ø	A20
50 x 2	x
60 x 2	x
63,5 x 2,9	x
80 x 2	x
80 x 3	x
88,9 x 2,9	x
90 x 7	x
108 x 3,25	x
133 x 3,6	x

Tragrolle 400

Lagertyp

Lagerung
 Tragfähigkeit/Tragrolle
 max. Geschwindigkeit
 Temperaturbereich
 Optional
 Hinweis

Kunststoff - Lagerboden

Präzisionskugellager (Serie 6004, 6005, 6204, 6205) nach DIN 625 lieferbar in 2RS, ZZ - zusätzliche Abdichtung durch eine Filzringabdichtung und V-Ring
 3.600N (abhängig von der Belastungsgrenze von Rohr und Achse)
 Umschlagseite beachten
 1,2 m/s
 -5 bis +60 C
 Eignet sich auch als Bandrolle

Bestellbeispiel

Typ	400 RS - 88,9x2,9 STI A20 SW 15x10 EL=950mm
Typ Lager	400
Kugellagerabdichtung	RS
Rohr-Ø und Wandstärke	88,9x2,9
Rohrgüte	STI
Achs-Ø	A20
Achsende	SW 15x10
Einbaulänge	EL=950mm

Tragrolle 400 ST

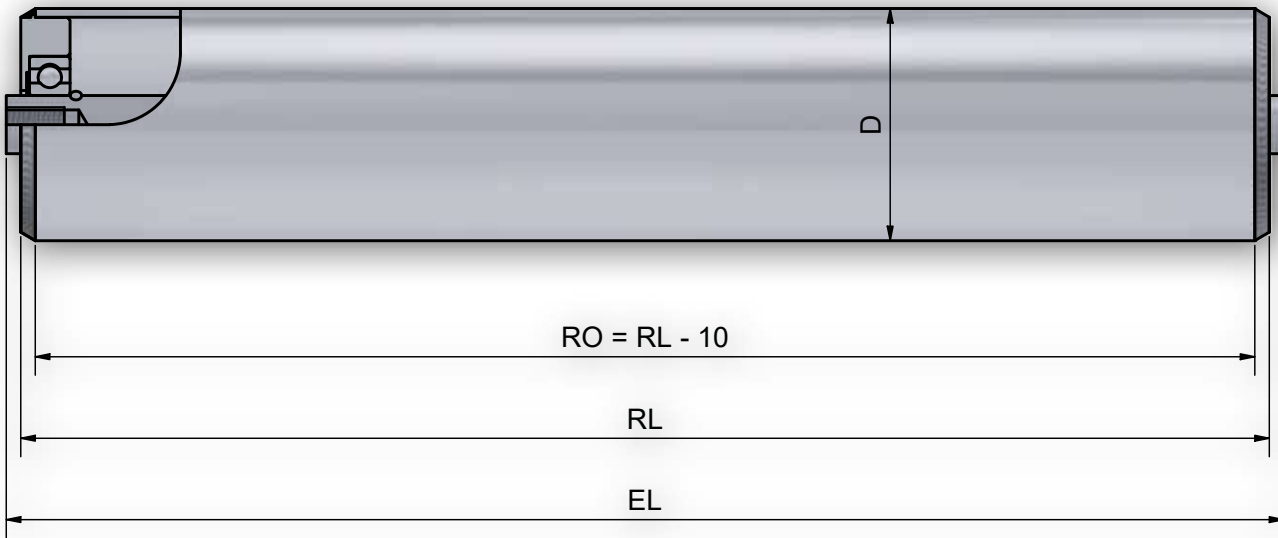

Achsausführungen

Bestell-Bezeichnung		A...M...	A...AGM...	A...IGM...	A...SW...
Achs-Ø	EL=				
20	RL+	26	6	6	6
25	RL+		6	6	6

Rohr- und Achskombinationen

Rohrabm.	A20	A25
63,5 x 2,9	x	x
80 x 3	x	x
88,9 x 2,9	x	x
108 x 3,25	x	x
133 x 3,6	x	x

Tragrolle 400 ST

Lagertyp	Stahl - Lagerboden - gedrehte Stahlronde mit Kugellagersitz
Lagerung	Präzisionskugellager (Serie 6004,6005,6204) nach DIN 625 lieferbar in 2RS, Z, ZZ
Tragfähigkeit/Tragrolle	(abhängig von der Belastungsgrenze von Rohr und Achse) Umschlagseite beachten
max. Geschwindigkeit	1,2 m/s
Temperaturbereich	-5 bis +80 C
Optional	Typ 400 N aus Edelstahl 1.4305
Hinweis	Mit spezieller Fettung auch im Tiefkühlbereich (-28°C) einsetzbar, Rollenboden im Rohr verschweißt

Bestellbeispiel

Typ	400 ST RS - 88,9x2,9 ST A20 IGM 12x20 EL=950mm
Typ Lager
Kugellagerabdichtung.....
Rohr-Ø und Wandstärke.....
Rohrgüte
Achs-Ø
Achsende
Einbaulänge

Tragrolle 401

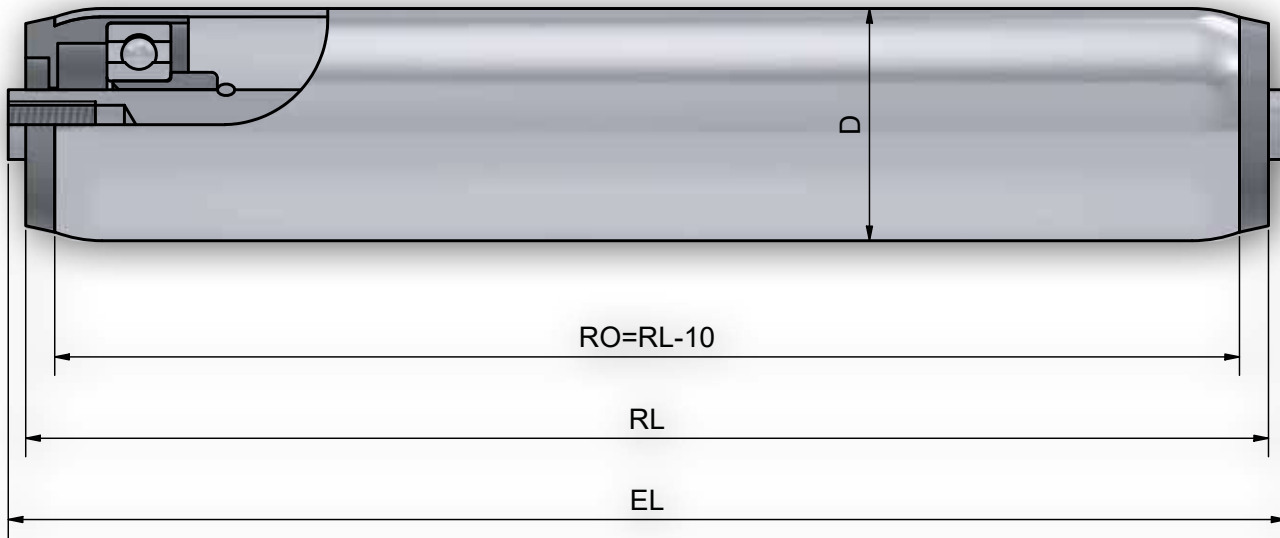

Achsausführungen

Bestell-Bezeichnung		A...M...	A...IGM...	A...SW...
Achs-Ø	EL=			
8	RL+	19		
10	RL+	18	6	6
12	RL+	20	6	6
14	RL+	22	6	6
17	RL+	22	6	6

Rohr- und Achskombinationen

Rohrabm.	A8	A10	A12	A14	A17
40 x 1,5	x	x	x	x	
50 x 2	x	x	x	x	x

Tragrolle 401

Lagertyp

Lagerung
 Tragfähigkeit/Tragrolle
 max. Geschwindigkeit
 Temperaturbereich
 Optional

Kunststoff - Lagerboden

Präzisionskugellager (Serie 6003,6202) nach DIN 625 lieferbar in 2RS, Z, ZZ
 Standard Serie 6202ZZ
 1.600N (abhängig von der Belastungsgrenze von Rohr und Achse)
 Umschlagseite beachten
 1,2 m/s
 -5 bis +60 C
 Wahlweise mit V-Ring Abdichtung



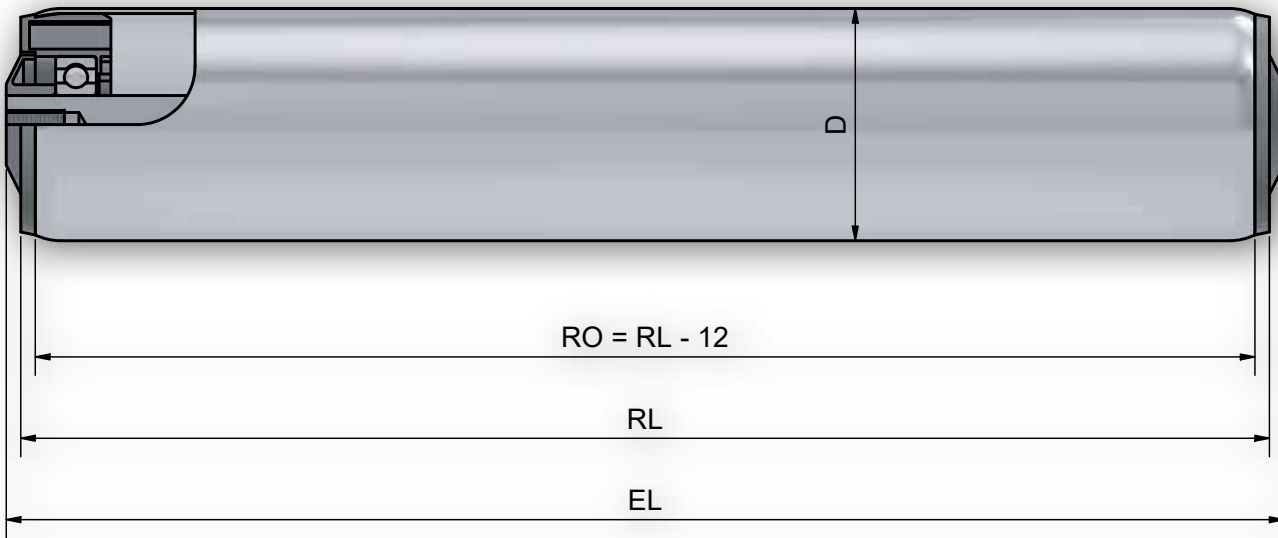

Bestellbeispiel

Typ	401 ZZ - 50x2 STI A12 IGM 8x15 EL=450mm
Typ Lager	401
Kugellagerabdichtung	ZZ
Rohr-Ø und Wandstärke	50x2
Rohrgüte	STI
Achs-Ø	A12
Achsende	IGM 8x15
Einbaulänge	EL=450mm

Tragrolle 402



Achsausführungen

Bestell-Bezeichnung		A...M...	A...IGM...	A...glatt	A...SW...
Achs-Ø	EL=				
8	RL+	23		10	
10	RL+	22	10	10	10
12	RL+	24	10	10	10
14	RL+	26	10	10	10
17	RL+	26	10	10	10
20	RL+	28	10	10	10

Rohr- und Achskombinationen

Rohrabm.	A8	A10	A12	A14	A17	A20
40 x 1,5	x	x	x	x		
60 x 2					x	x
63,5 x 2,9					x	x
80 x 2					x	x
88,9 x 2,9					x	x
108 x 3,25					x	x

Tragrolle 402

Lagertyp

Lagerung
Tragfähigkeit/Tragrolle

max. Geschwindigkeit
Temperaturbereich

Optional

Hinweis

Kunststoff - Lagerboden

Präzisionskugellager (Serie 6002, 6204, 6303) nach DIN 625 lieferbar in 2RS, ZZ
3.600N (abhängig von der Belastungsgrenze von Rohr und Achse)
Umschlagseite beachten

1,2 m/s
-5 bis +60 C

Achsdurchmesser 8mm, 10mm, 12mm und 14mm nur mit Rohrdurchmesser
40mm möglich
Tragfähigkeit bei Rohrdurchmesser 40mm max. 800N pro Tragrolle
Abdeckkappe ab Rohr-Ø 60 mm



Bestellbeispiel

Typ	402 RS - 88,9x2,9 STI A20 IGM 12x20 EL=950mm
Typ Lager	RS
Kugellagerabdichtung	STI
Rohr-Ø und Wandstärke	88,9x2,9
Rohrgüte	A20
Achs-Ø	12x20
Achsende	IGM
Einbaulänge	EL=950mm

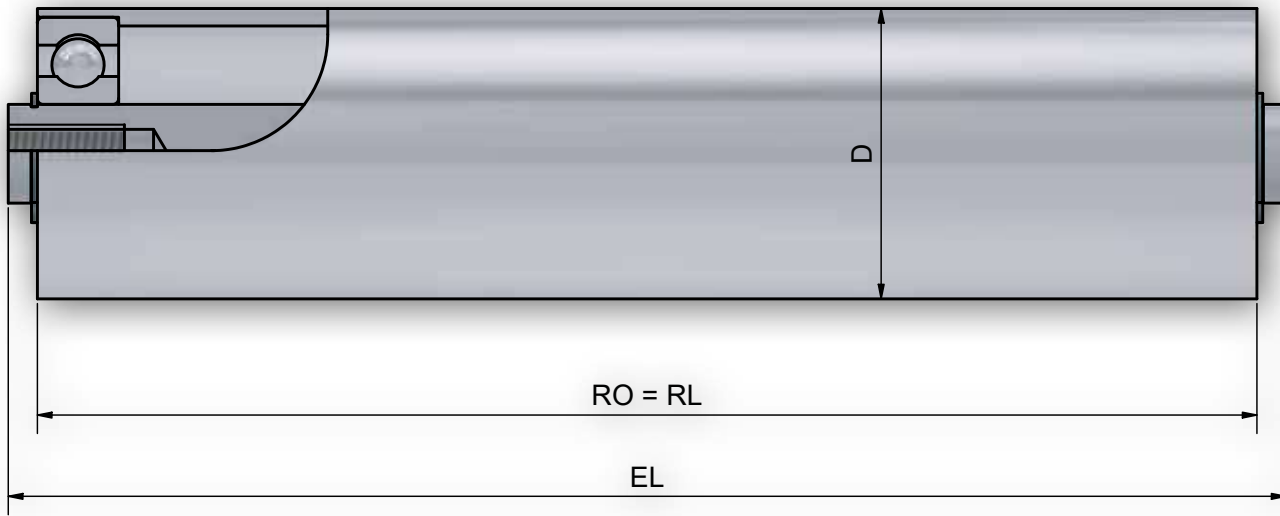
Tragrolle 402 K



Achsausführungen

Bestell-Bezeichnung		A...AGM...	A...IGM...	A...SW...
Achs-Ø	EL=			
15	RL+	10	10	10
17	RL+	10	10	10
20	RL+	10	10	10

Rohr- und Achskombinationen

Rohrabm.	A15	A17	A20
40 x 3	x	x	
50 x 3		x	x

Tragrolle 402 K

Lagertyp

Lagerung
Tragfähigkeit/Tragrolle

max. Geschwindigkeit
Temperaturbereich

Optional

Hinweis

Kugellagersitz im Rohr

Präzisionskugellager (Serie 6003, 6202, 6204) nach DIN 625 lieferbar in 2RS, ZZ
(abhängig von der Belastungsgrenze von Rohr und Achse)
Umschlagseite beachten

1,2 m/s
-5 bis +80 C

Mit spezieller Fettung auch im Tiefkühlbereich (-28°C) einsetzbar
Kugellager werden mit Sicherungsringen auf der Achse gesichert

Bestellbeispiel

Typ	402 K RS - 50x3 STI A17 IGM 12x20 EL=950mm
Typ Lager	
Kugellagerabdichtung	
Rohr-Ø und Wandstärke	
Rohrgüte	
Achs-Ø	
Achsende	
Einbaulänge	

Tragrolle 402 ST

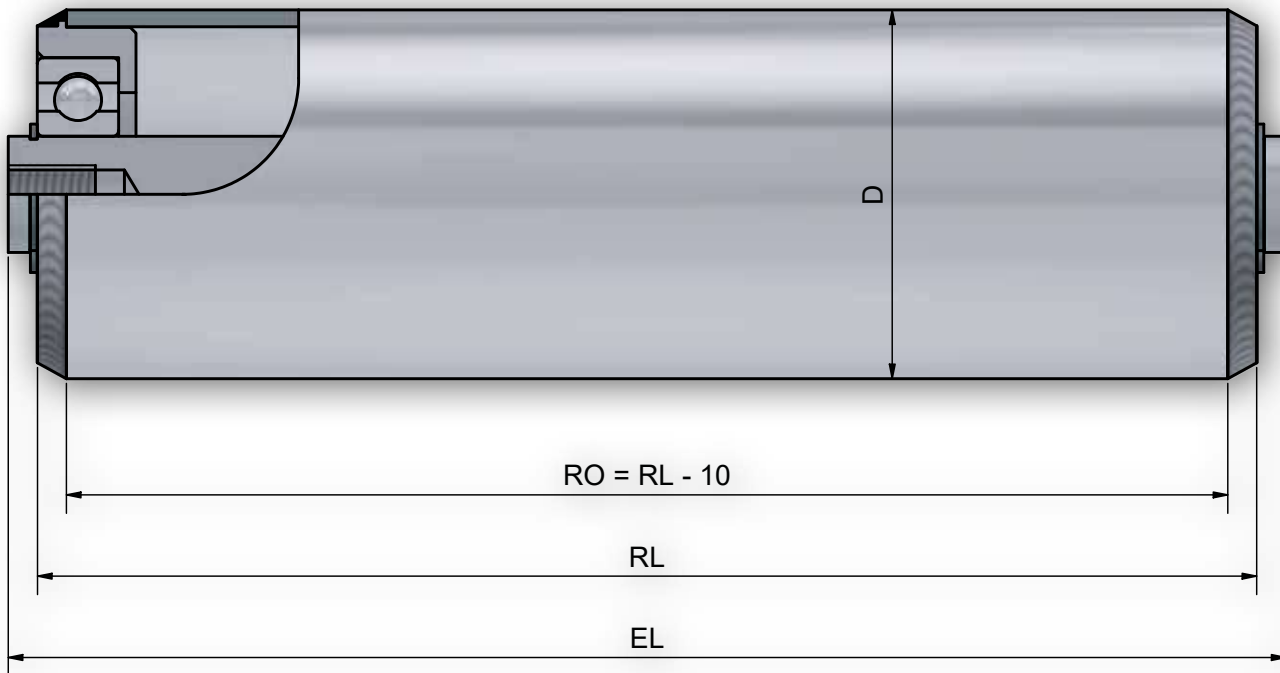

Achsausführungen

Bestell-Bezeichnung	A...M...	A...AGM...	A...IGM...	A...SW...	
Achs-Ø	EL=				
20	RL+	26*	10	10	10
25	RL+		10	10	10

* Wenn mit Seegering+Mutter A 20 M 20: EL=RL+28 mm

Rohr- und Achskombinationen

Rohrabm.	A20	A25
63,5 x 2,9	x	x
80 x 3	x	x
88,9 x 2,9	x	x
108 x 3,25	x	x
133 x 3,6	x	x

Optional Beschichtungen S. 10

Tragrolle 402 ST

Lagertyp

Lagerung
Tragfähigkeit/Tragrolle

max. Geschwindigkeit
Temperaturbereich

Optional

Hinweis

Stahl - Lagerboden - gedrehte Stahlronde mit Kugellagersitz

Präzisionskugellager (Serie 6004,6005,6204) nach DIN 625 lieferbar in 2RS, ZZ
(abhängig von der Belastungsgrenze von Rohr und Achse)
Umschlagseite beachten

1,2 m/s

-5 bis +80 C

402 N aus Edelstahl 1.4305

Mit spezieller Fettung auch im Tiefkühlbereich (-28°C) einsetzbar
Tragrollenlager im Rohr verschweißt

Bestellbeispiel

Typ	402 ST RS - 88,9x2,9 ST A20 IGM 12x20 EL=950mm
Typ Lager	RS
Kugellagerabdichtung.....	IGM
Rohr-Ø und Wandstärke	88,9x2,9
Rohrgüte	ST
Achs-Ø	A20
Achsende	12x20
Einbaulänge	EL=950mm

Tragrolle 402 WT

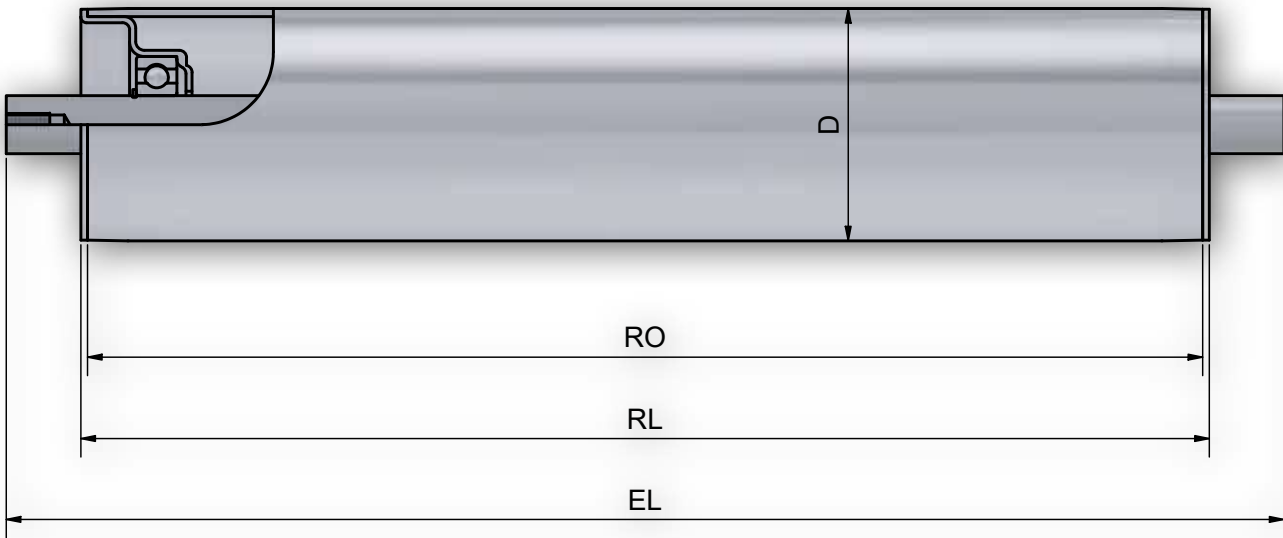

Achsausführungen

Bestell-Bezeichnung	A...AGM...	A...IGM...	A...SW...	
Achs-Ø	EL=			
15	RL+	10	10	10
17	RL+	10	10	10
20	RL+	10	10	10

Rohr- und Achskombinationen

Rohr-Ø	A15	A17	A20
50 x 1,5	x		
50 x 2	x		
60 x 2	x	x	
60 x 3	x	x	
63,5 x 2,9		x	x
80 x 2			x
80 x 3			x
88,9 x 2,9			x

Tragrolle 402 WT

Lagertyp

Lagerung
Tragfähigkeit/Tragrolle

max. Geschwindigkeit
Temperaturbereich

Optional

Hinweis

Stahl - Lagerboden

Präzisionskugellager (Serie 6202,6204) nach DIN 625 lieferbar in 2RS, ZZ
2.400N (abhängig von der Belastungsgrenze von Rohr und Achse)
Umschlagseite beachten

1,2 m/s
-5 bis +80 C

Mit spezieller Fettung auch im Tiefkühlbereich (-28°C) einsetzbar



Bestellbeispiel

Typ	402 WT RS - 80x2 STI A20 IGM 12x20 EL=950mm
Typ Lager	402 WT RS
Kugellagerabdichtung	80x2 STI
Rohr-Ø und Wandstärke	A20 IGM
Rohrgüte	12x20
Achs-Ø	EL=950mm
Achsende	
Einbaulänge	

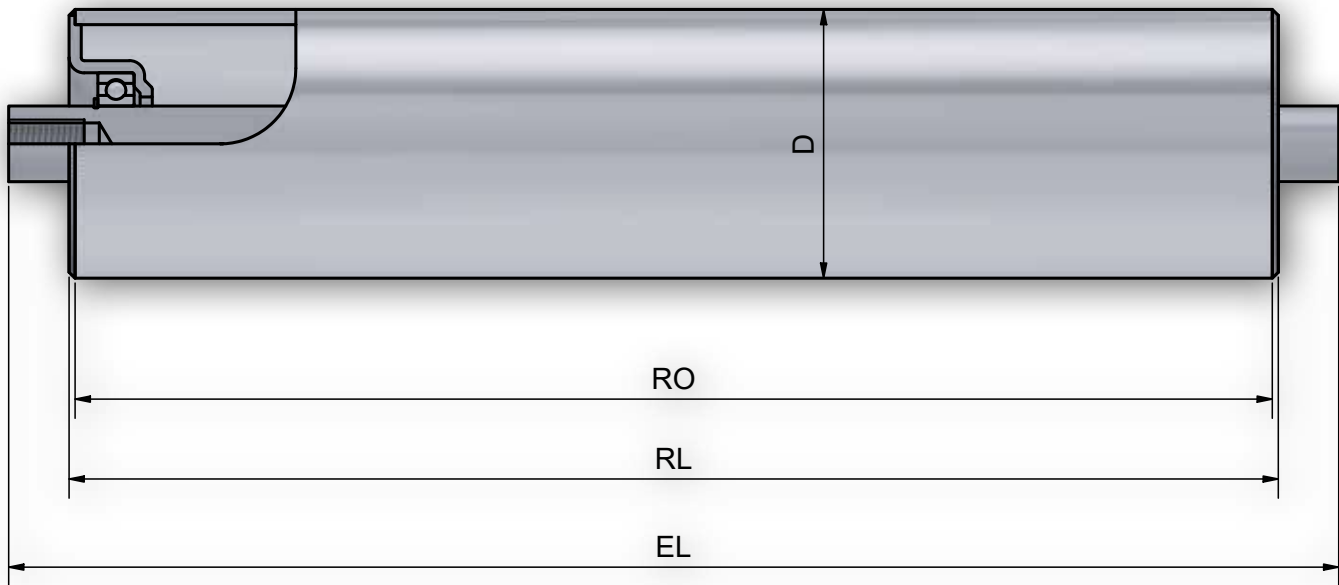
Tragrolle 402 WS



Achsausführungen

Bestell-Bezeichnung		A...IGM...	A...SW...
Achs-Ø	EL=		
20	RL+	10	10
25	RL+	10	10

Rohr- und Achskombinationen

Rohrabm.	A20	A25
63,5 x 2,9	x	x
80 x 3	x	x
88,9 x 2,9	x	x
108 x 3,25	x	x
133 x 3,6	x	x

Tragrolle 402 WS

Lagertyp

Lagerung
Tragfähigkeit/Tragrolle

max. Geschwindigkeit
Temperaturbereich

Optional

Hinweis

Stahl - Lagerboden

Präzisionskugellager (Serie 6005,6204) nach DIN 625 lieferbar in 2RS, ZZ
6.000N (abhängig von der Belastungsgrenze von Rohr und Achse)
Umschlagseite beachten

1,2 m/s
-5 bis +80 C

Mit spezieller Fettung auch im Tiefkühlbereich (-28°C) einsetzbar,
Rollenboden im Rohr verschweißt.



Bestellbeispiel

Typ	402 WS RS - 88,9x2,9 ST A20 IGM 12x20 EL=950mm
Typ Lager
Kugellagerabdichtung.....
Rohr-Ø und Wandstärke
Rohrgüte
Achs-Ø
Achsende
Einbaulänge

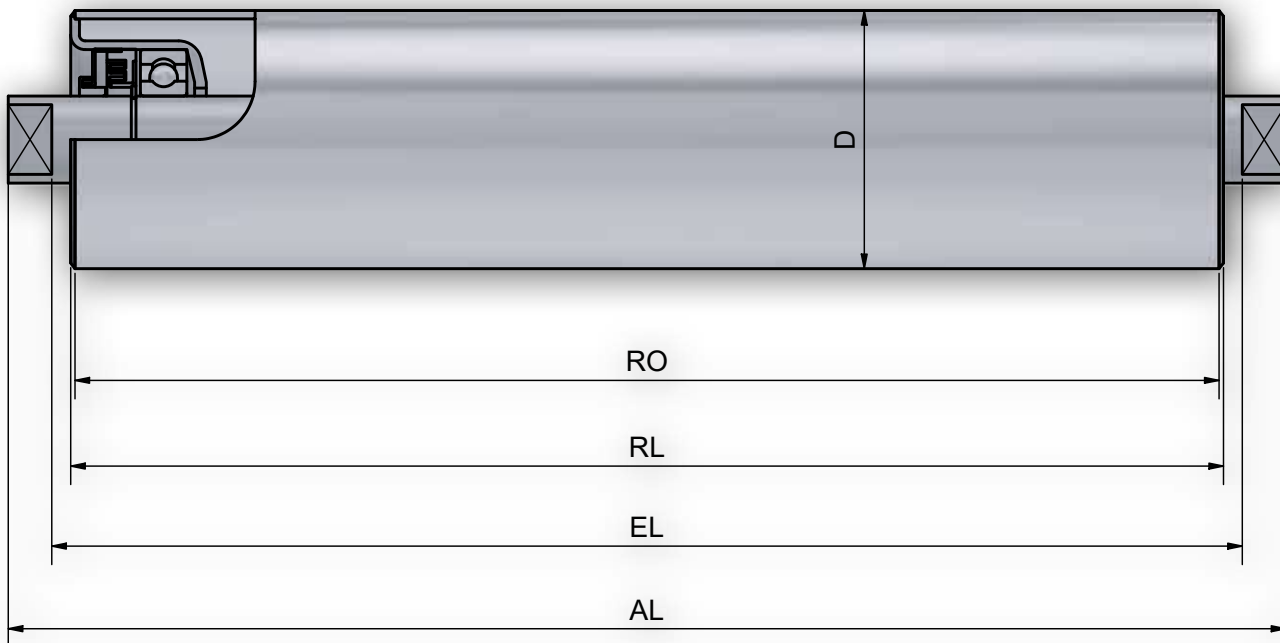
Tragrolle 402 WST



Achsausführungen

Bestell-Bezeichnung		A...IGM...	A...SW...
Achs-Ø	EL=		
20	RL+	10	10
25	RL+	10	10

Rohr- und Achskombinationen

Rohrabm.	A20	A25
80 x 2	x	
80 x 3	x	x
88,9 x 2,9	x	x
108 x 3,25	x	x
133 x 3,6	x	x

Tragrolle 402 WST

Lagertyp

Lagerung
Tragfähigkeit/Tragrolle

max. Geschwindigkeit
Temperaturbereich

Optional

Hinweis

Stahl - Lagerboden

Präzisionskugellager (Serie 6005,6204) nach DIN 625 lieferbar in 2RS, ZZ
3.600N (abhängig von der Belastungsgrenze von Rohr und Achse)
Umschlagseite beachten

1,2 m/s

-5 bis +80 C

Mit Labyrinthabdichtung lieferbar

Mit spezieller Fettung auch im Tiefkühlbereich (-28°C) einsetzbar,
Rollenboden im Rohr verschweißt.

Bestellbeispiel

Typ	402 WST RS - 88,9x2,9 ST A20 SW 15x10 EL=950mm
Typ Lager	RS
Kugellagerabdichtung.....	ZZ
Rohr-Ø und Wandstärke	88,9x2,9
Rohrgüte	ST
Achs-Ø	A20
Achsende	SW 15x10
Einbaulänge	EL=950mm

Tragrolle 402 WO

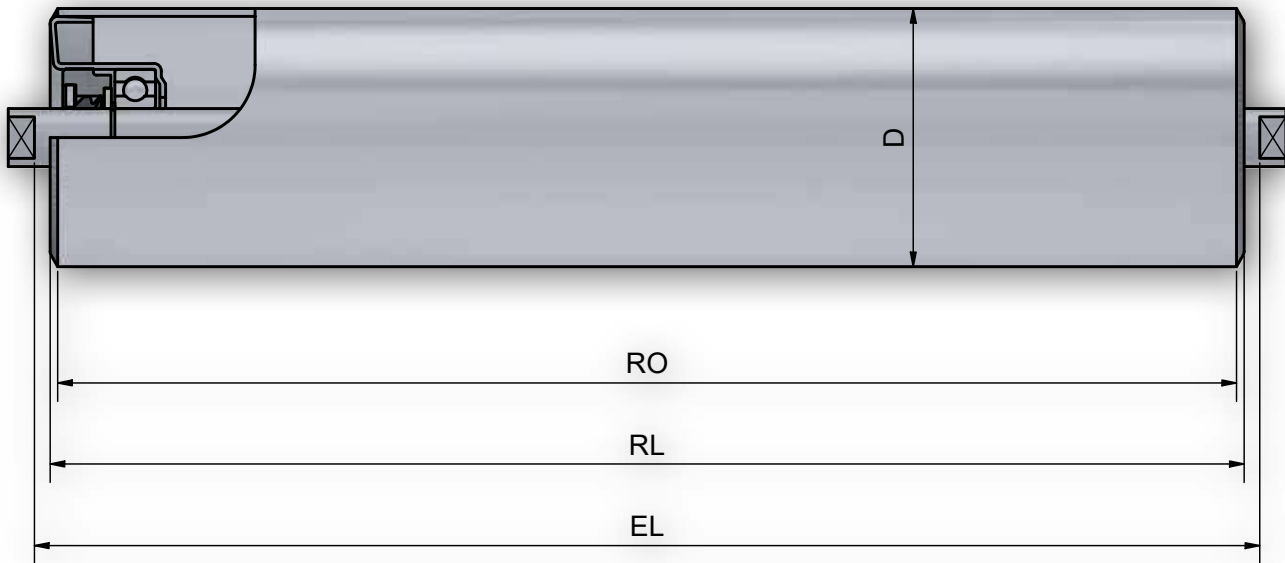

Achsausführungen

Bestell-Bezeichnung		A...IGM...	A...SW...
Achs-Ø	EL=		
20	RL+	6	6
25	RL+	6	6

Rohr- und Achskombinationen

Rohrabm.	A20	A25
63 x 2,9	x	x
80 x 2	x	x
80 x 3	x	x
88,9 x 2,9	x	x
108 x 3,25	x	x
133 x 3,6	x	x

Tragrolle 402 WO

Lagertyp

Lagerung
 Tragfähigkeit/Tragrolle
 max. Geschwindigkeit
 Temperaturbereich
 Optional
 Hinweis

Stahl - Lagerboden

Präzisionskugellager (Serie 6204,6205) nach DIN 625 lieferbar in 2RS, ZZ
 3.600N (abhängig von der Belastungsgrenze von Rohr und Achse)
 Umschlagseite beachten
 1,2 m/s
 -5 bis +80 C
 Mit Labyrinthabdichtung lieferbar
 Mit spezieller Fettung auch im Tiefkühlbereich (-28°C) einsetzbar
 Rollenboden im Rohr verschweißt

Bestellbeispiel

Typ	402 WO RS - 108x3,25 ST A20 SW 15x10 EL=950mm
Typ Lager
Kugellagerabdichtung.....
Rohr-Ø und Wandstärke
Rohrgüte
Achs-Ø
Achsende
Einbaulänge

Angetriebene Rollen

Typ	Bezeichnung	Seite
420	Kunststoff-Keilrippenriemenrad PJ Verzahnung	72
421	Stahl-Keilrippenriemenrad PJ Verzahnung	74
423	Kunststoff - Rundriemenrad mit 2 Sicken	76
432 / 433	Stahl-Doppelkettenrad 3/8x7/32" z=12	78
435 / 436	Stahl-Einfachkettenrad 3/8x7/32" z=10	80
437 / 438	Stahl-Einfachkettenrad 3/8x7/32" z=10	82
445 / 446	Kunststoff-Zahnriemenrad T8 z=20 Polychainverzahnung	84
445 R	Stahl-Zahnriemenrad T8 z=20 Polychainverzahnung	86
447	Stahl-Zahnriemenrad T8 z=20 Polychainverzahnung	88
450 / 451	Kunststoff-Einfachkettenrad 1/2x5/16" z=11	90
452 / 453	Kunststoff-Einfachkettenrad 1/2x5/16" z=11	92
454 / 455	Stahl-Einfachkettenrad 1/2x5/16" z=11	94
454 R	Stahl-Einfachkettenrad 1/2x5/16" z=11	96
456	Stahl-Einfachkettenrad 1/2x5/16" z=11	98
457 / 458	Stahl-Einfachkettenrad 1/2x5/16" z=11	100
462 / 463	Stahl-Einfachkettenrad 5/8x3/8" z=12	102
462R	Stahl-Einfachkettenrad 5/8x3/8" z=12	104
464	Stahl-Einfachkettenrad 5/8x3/8" z=12	106
470 / 471	Kunststoff-Einfachkettenrad 1/2x5/16" z=14	108
480 / 481	Kunststoff-Doppelkettenrad 1/2x5/16" z=14	110
500 / 501	Stahl-Doppelkettenrad 1/2x5/16" z=14	112
500R	Stahl-Doppelkettenrad 1/2x5/16" z=14	114
502	Stahl-Doppelkettenrad 1/2x5/16" z=14	116
506 / 507	Stahl-Einfachkettenrad 1/2x5/16" z=14	118
506 R	Stahl-Einfachkettenrad 1/2x5/16" z=14	120
508	Stahl-Einfachkettenrad 1/2x5/16" z=14	122
510	Stahl-Doppelkettenrad 5/8x3/8" z=15	124
511	Stahl-Einfachkettenrad 5/8x3/8" z=15	126
512	Stahl-Doppelkettenrad 3/4x7/16" z=13	128
513	Stahl-Einfachkettenrad 3/4x7/16" z=13	130
516	Kunststoff-Zahnriemenantrieb T8 z=30 Polychainverzahnung	132
517 z24/25	Kunststoff-Zahnriemenantrieb T8 z=24, 25 HTD-Verzahnung	134
517 z30/34	Kunststoff-Zahnriemenantrieb T8 z=30, 34 HTD-Verzahnung	136
518	Kunststoff-Doppelkettenrad 5/8x3/8" z=18	138
519	Kunststoff-Einfachkettenrad 5/8x3/8" z=18	140
520	Stahl-Doppelkettenrad 5/8x3/8" z=15	142
520R	Stahl-Doppelkettenrad 5/8x3/8" z=15	144
521	Stahl-Einfachkettenrad 5/8x3/8" z=15	146
521 R	Stahl-Doppelkettenrad 5/8x3/8" z=15	148
522	Kunststoff-Doppelkettenrad 5/8x3/8" z=15	150
523	Kunststoff-Einfachkettenrad 5/8x3/8" z=15	152
533 R	Stahl-Zahnriemenantrieb T8 z=30, 34 HTD-Verzahnung	154
534	Stahl-Zahnriemenantrieb T8 z=30, 34 HTD-Verzahnung	156
539	Stahl-Keilrippenriemenrad PK Verzahnung	158

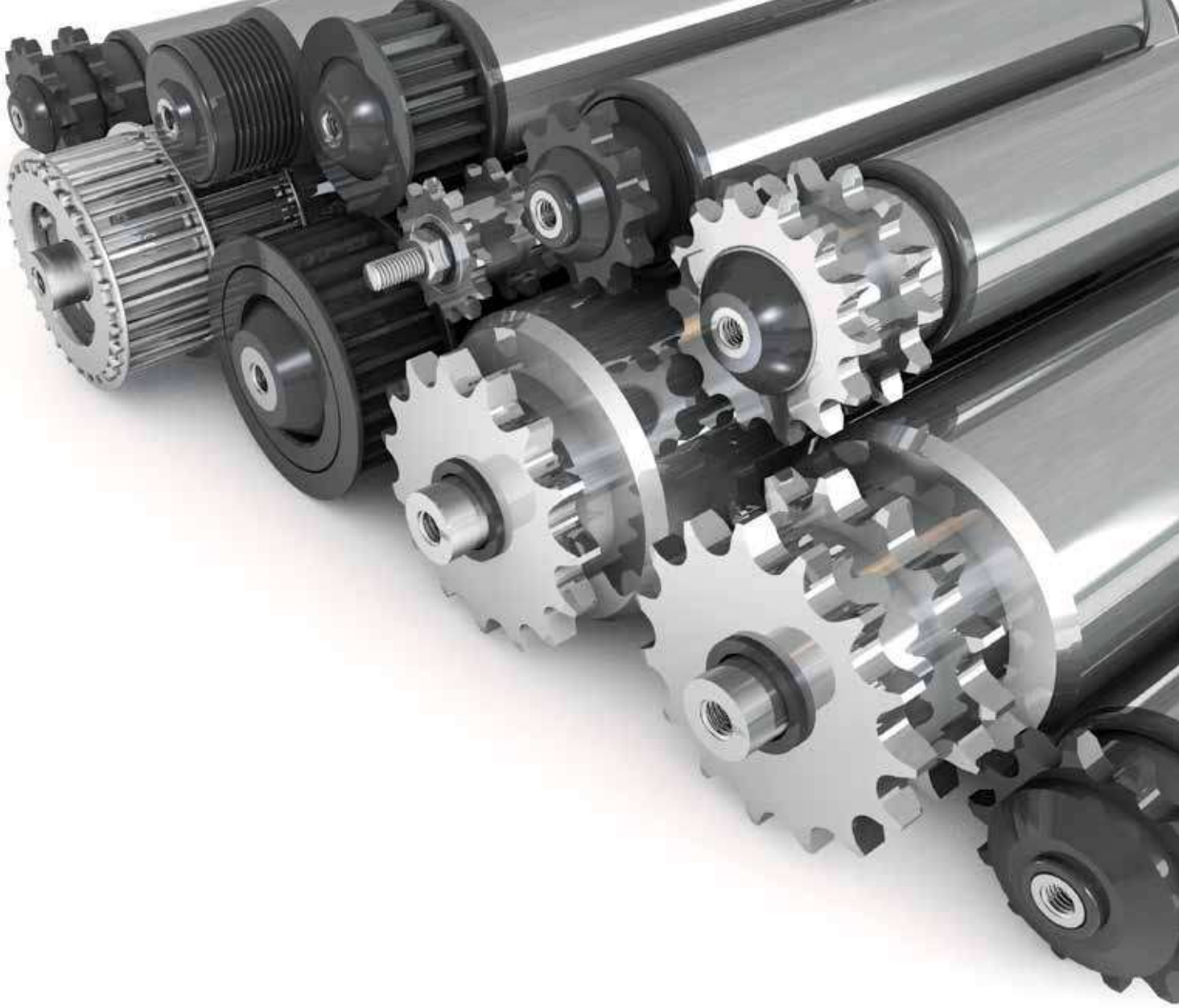

Tragrolle 420

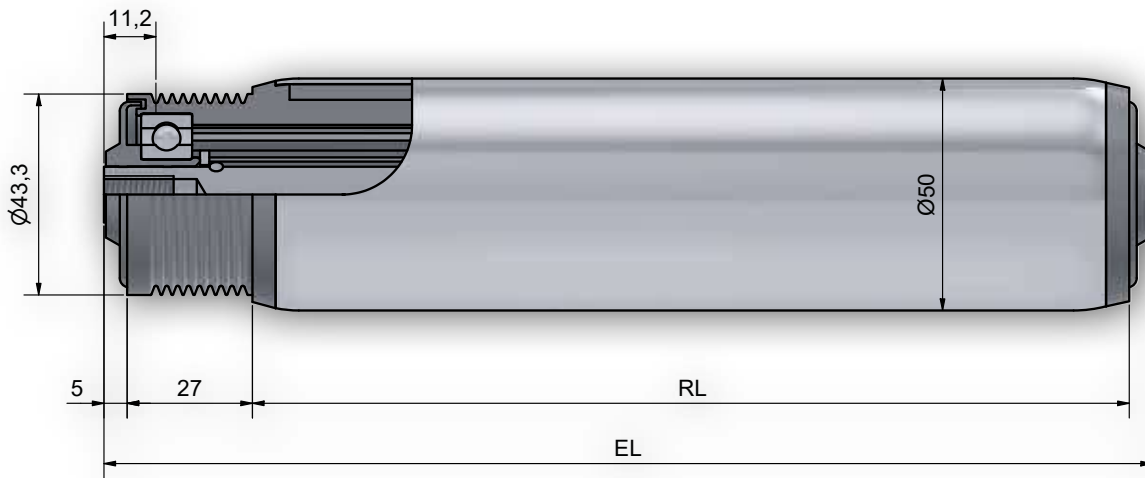

Achsausführungen

Bestell-Bezeichnung	A...M...	A...AGM...	A...IGM...	A...glatt	A...FA...
Achs-Ø	EL=				
10	RL+		37		37
S 11	RL+			37	37
12	RL+	51	37		37
14	RL+	53	37		37
15	RL+		37		37

Auswahl Gegenlagertyp für Rohr- und Achskombinationen

Rohrabm.	A10	ASK11	A12	A14	A15
50 x 1,5	302	302	302	302	302

Tragrolle 420

Antriebselement

Lagerung	Präzisionskugellager (Serie 6202) nach DIN 625 lieferbar in 2RS, ZZ Standard Serie 6202 ZZ
Tragfähigkeit	500N (abhängig von der Belastungsgrenze von Rohr und Achse)
max. Geschwindigkeit	1,2 m/s
Temperaturbereich	-5 bis +40 C
Antriebsart	Festantrieb wobei das Antriebselement kraftschlüssig mit dem Rohr verbunden ist.
Hinweis	Tragrollen werden mit einem 2-rippigen oder 3-rippigen Riemen angetrieben. Antistatische Ausführung

Bestellbeispiel

Typ	420 ZZ / 302 ZZ - 50x1,5 STI A14 IGM 10x15 EL=700mm
Typ Antrieb	420 ZZ / 302 ZZ
Kugellagerabdichtung	50x1,5
Typ Gegenlager	STI
Kugellagerabdichtung	A14
Rohr-Ø und Wandstärke	IGM 10x15
Rohrgüte	EL=700mm
Achs-Ø	
Achsende	
Einbaulänge	

Tragrolle 421ST

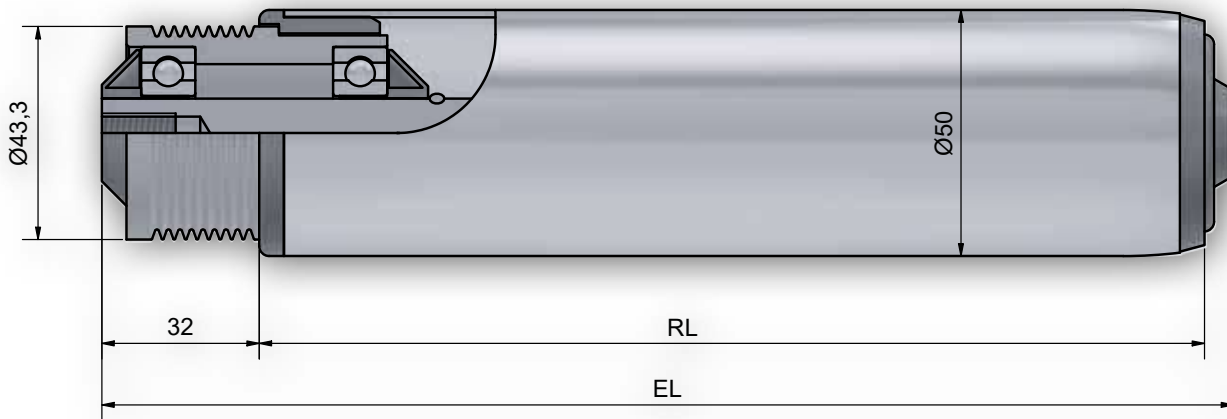

Achsausführungen

Bestell-Bezeichnung	A...M...	A...AGM...	A...IGM...	A...glatt	A...FA...
Achs-Ø	EL=				
10	RL+	37	37		37
S 11	RL+			37	37
12	RL+	51	37		37
14	RL+	53	37		37
15	RL+		37		

Auswahl Gegenlagertyp für Rohr- und Achskombinationen

Rohrabm.	A10	A12	A14	A15
50 x 1,5	302	302	302	302

Tragrolle 421ST

Antriebselement

Lagerung	Präzisionskugellager (Serie 6202) nach DIN 625 lieferbar in 2RS, ZZ Standard Serie 6202 ZZ
Tragfähigkeit	500N (abhängig von der Belastungsgrenze von Rohr und Achse)
max. Geschwindigkeit	0,5 m/s
Temperaturbereich	-5 bis +40 C
Antriebsart	Friktionsantrieb mit einem Staudruck ab 5% des Fördergutgewichts
Hinweis	Tragrollen werden mit einem 2-rippigen oder 3-rippigen Riemen angetrieben. Auch als verschweißter Kopf erhältlich (Typ 422)

Bestellbeispiel

Typ	421 ZZ / 302 ZZ - 50x1,5 STI A14 IGM 10x15 EL=700mm
Typ Antrieb	421 ZZ / 302 ZZ
Kugellagerabdichtung	50x1,5
Typ Gegenlager	STI
Kugellagerabdichtung	A14
Rohr-Ø und Wandstärke	IGM 10x15
Rohrgüte	EL=700mm
Achs-Ø	
Achsende	
Einbaulänge	

Tragrolle 423

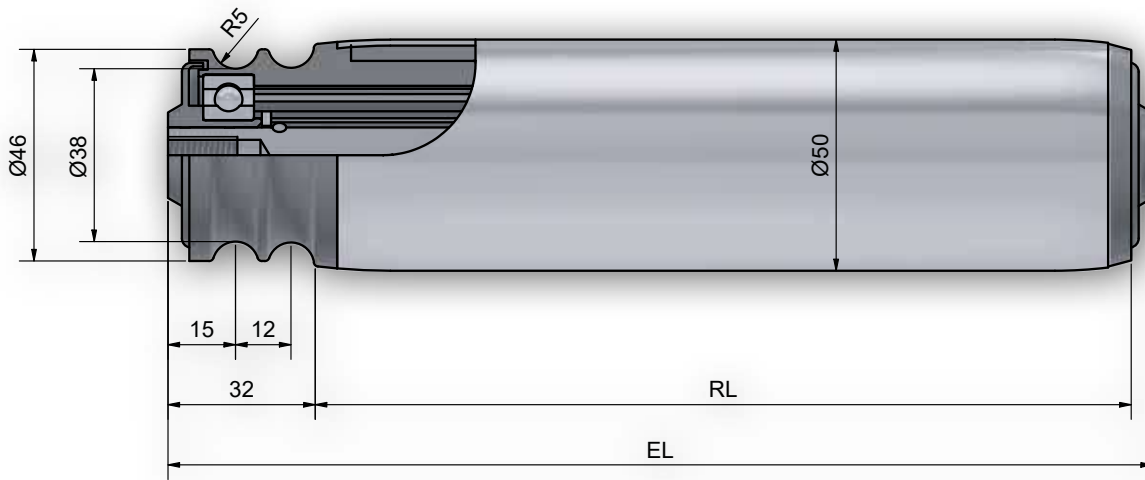

Achsausführungen

Bestell-Bezeichnung	A...M...	A...AGM...	A...IGM...	A...glatt	A...FA...
Achs-Ø	EL=				
10	RL+	37	37		37
S 11	RL+			37	37
12	RL+	51	37		37
14	RL+	53	37		37
15	RL+		37		

Auswahl Gegenlagertyp für Rohr- und Achskombinationen

Rohrabm.	A10	ASK11	A12	A14	A15
50 x 1,5	302	302	302	302	302

Tragrolle 423

Antriebselement

Lagerung
 Tragfähigkeit
 max. Geschwindigkeit
 Temperaturbereich
 Antriebsart
 Hinweis

Kunststoff - Rundriemenrad mit 2 Sicken

Präzisionskugellager (Serie 6202) nach DIN 625 lieferbar in 2RS, ZZ Standard Serie 6202 ZZ
 300N (abhängig von der Belastungsgrenze von Rohr und Achse)
 1,2 m/s
 -5 bis +40 C
 Festantrieb wobei das Antriebselement kraftschlüssig mit dem Rohr verbunden ist.
 Tragrollen werden mit einem Rundriemen Ø 5mm angetrieben.
 Antistatische Ausführung

Bestellbeispiel

Typ	423 ZZ / 302 ZZ - 50x1,5 STI A14 IGM 10x15 EL=500mm
Typ Antrieb
Kugellagerabdichtung.....
Typ Gegenlager.....
Kugellagerabdichtung
Rohr-Ø und Wandstärke
Rohrgüte
Achs-Ø
Achsende
Einbaulänge

Tragrolle 432 / 433

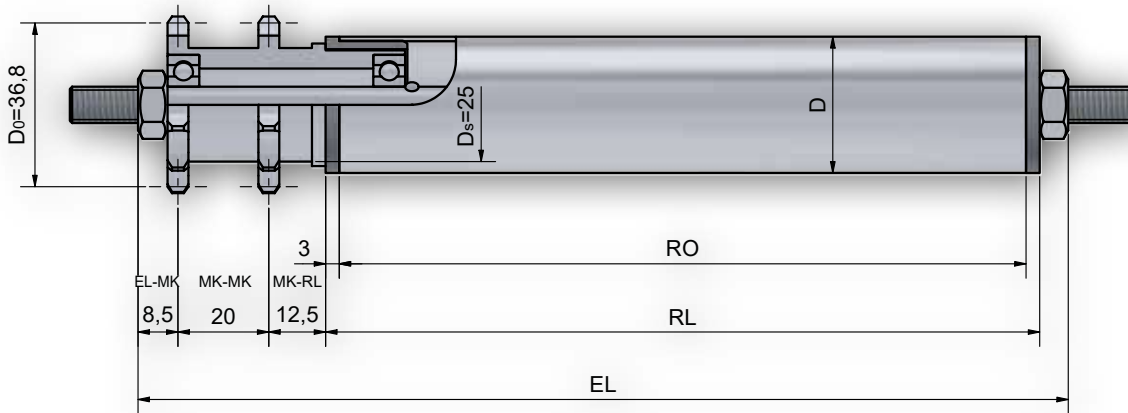

Achsausführungen

Bestell-Bezeichnung	A...M...	A...IGM...			
Achs-Ø	EL=				
		Typ 50	Typ 60	Typ 50	Typ 60
8	RL+	51	48	51	48

Auswahl Gegenlagertyp für Rohr- und Achskombinationen

Rohrabm.	A8
30 x 1	50 / 51 / 60
30 x 1,8 KB/ KGH	50 / 51 / 60
32 x 2	50 / 51 / 60

Optional Beschichtungen S. 10

Tragrolle 432 / 433

Antriebsэлемент	Stahl - Doppelkettenrad 3/8" x 7/32" z=12 (Normalverzahnung)
Lagerung	Präzisionskugellager (Serie 608) nach DIN 625 lieferbar in 2RS, ZZ Standard Serie 608 ZZ Kugelreihe
Tragfähigkeit	400N (abhängig von der Belastungsgrenze von Rohr und Achse)
max. Geschwindigkeit	0,5 m/s
Temperaturbereich	-5 bis +40 C
Antriebsart	Typ 432 Friktionsantrieb mit einem Staudruck ab 5% des Fördergutgewichts Typ 433 Festantrieb wobei das Antriebsэлемент kraftschlüssig über eine Buchse mit dem Rohr verbunden ist.
Hinweis	Festantrieb nur bei kontinuierlicher Förderung einsetzen

Bestellbeispiel

Typ	432 ZZ / 60 ZZ - 30x1 STI A8 M8x15 EL=300mm
Typ Antrieb	432
Kugellagerabdichtung	ZZ
Typ Gegenlager	60
Kugellagerabdichtung	ZZ
Rohr-Ø und Wandstärke	30x1
Rohrgüte	STI
Achs-Ø	A8
Achsende	M8x15
Einbaulänge	EL=300mm

Tragrolle 435 / 436

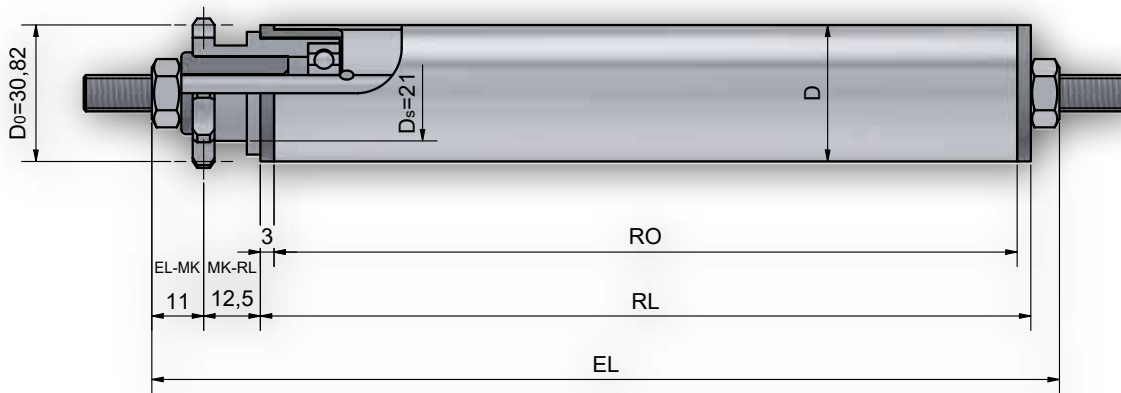

Achsausführungen

Bestell-Bezeichnung	A...M...	A...IGM...
Achs-Ø	EL=	EL
	Typ 50	Typ 60
8	33	30

Auswahl Gegenlagertyp für Rohr- und Achskombinationen

Rohrabm.	A8
30 x 1	50 / 51 / 60
30 x 1,8 KB/ KGH	50 / 51 / 60
32 x 2	50 / 51 / 60

Optional Beschichtungen S. 10

Tragrolle 435 / 436

Antriebsэлемент	Stahl - Einfachkettenrad 3/8" x 7/32" z=10 (Triebstock-Verzahnung)
Lagerung	Präzisionskugellager (Serie 608) nach DIN 625 lieferbar in 2RS, ZZ Standard Serie 608 ZZ Kugelreihe
Tragfähigkeit	400N (abhängig von der Belastungsgrenze von Rohr und Achse)
max. Geschwindigkeit	0,3 m/s
Temperaturbereich	-5 bis +40 C
Antriebsart	Typ 435 Friktionsantrieb mit einem Staudruck ab 5% des Fördergutgewichts Typ 436 Festantrieb wobei das Antriebsэлемент kraftschlüssig über eine Buchse mit dem Rohr verbunden ist.
Hinweis	Festantrieb nur bei kontinuierlicher Förderung einsetzen

Bestellbeispiel

Typ	435 ZZ / 60 ZZ - 30x1 STI A8 M8x15 EL=300mm
Typ Antrieb	435
Kugellagerabdichtung	ZZ
Typ Gegenlager	60
Kugellagerabdichtung	ZZ
Rohr-Ø und Wandstärke	30x1
Rohrgüte	STI
Achs-Ø	A8
Achsende	M8x15
Einbaulänge	EL=300mm

Tragrolle 437 / 438

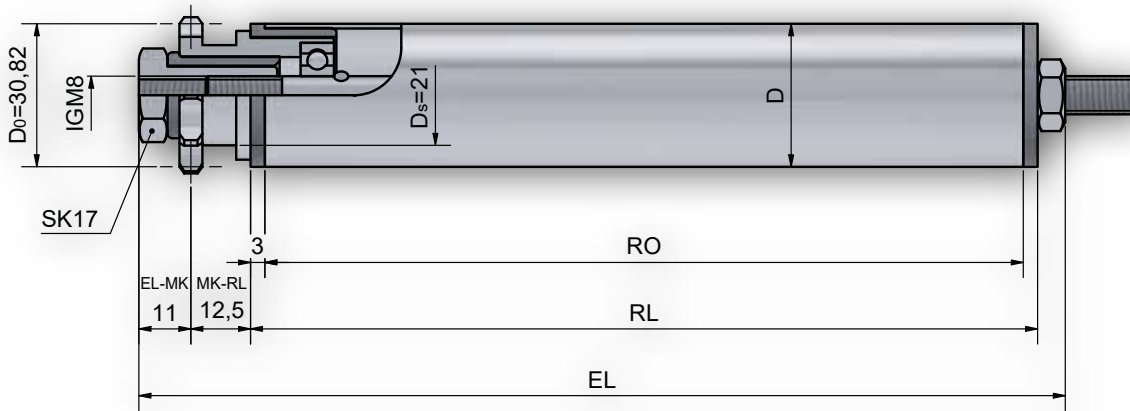

Achsausführungen

Bestell-Bezeichnung		A...M...	
Achs-Ø	EL=	Typ 50	Typ 60
8	RL+	33	30

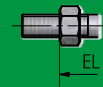

Auswahl Gegenlagertyp für Rohr- und Achskombinationen

Rohrabm.	A8
30 x 1	60
30 x 1,8 KB/ KGH	60
32 x 2	60

Optional Beschichtungen S. 10

Tragrolle 437 / 438

Antriebsselement	Stahl - Einfachkettenrad 3/8" x 7/32" z=10 (Triebstock-Verzahnung)
Lagerung	Präzisionskugellager (Serie 608) nach DIN 625 lieferbar in 2RS, ZZ Standard Serie 608 ZZ Kugelreihe
Tragfähigkeit	400N (abhängig von der Belastungsgrenze von Rohr und Achse)
max. Geschwindigkeit	0,3 m/s
Temperaturbereich	-5 bis +40 C
Antriebsart	Typ 437 Friktionsantrieb mit einem Staudruck ab 5% des Fördergutgewichts Typ 438 Festantrieb wobei das Antriebsselement kraftschlüssig über eine Buchse mit dem Rohr verbunden ist.
Hinweis	Festantrieb nur bei kontinuierlicher Förderung einsetzen

Bestellbeispiel

Typ	437 ZZ / 60 ZZ - 30x1 STI A8 M8x15 EL=300mm
Typ Antrieb	437
Kugellagerabdichtung.....	ZZ
Typ Gegenlager.....	60
Kugellagerabdichtung.....	ZZ
Rohr-Ø und Wandstärke	30x1
Rohrgüte	STI
Achs-Ø	A8
Achsende	M8x15
Einbaulänge	EL=300mm

Tragrolle 445 / 446

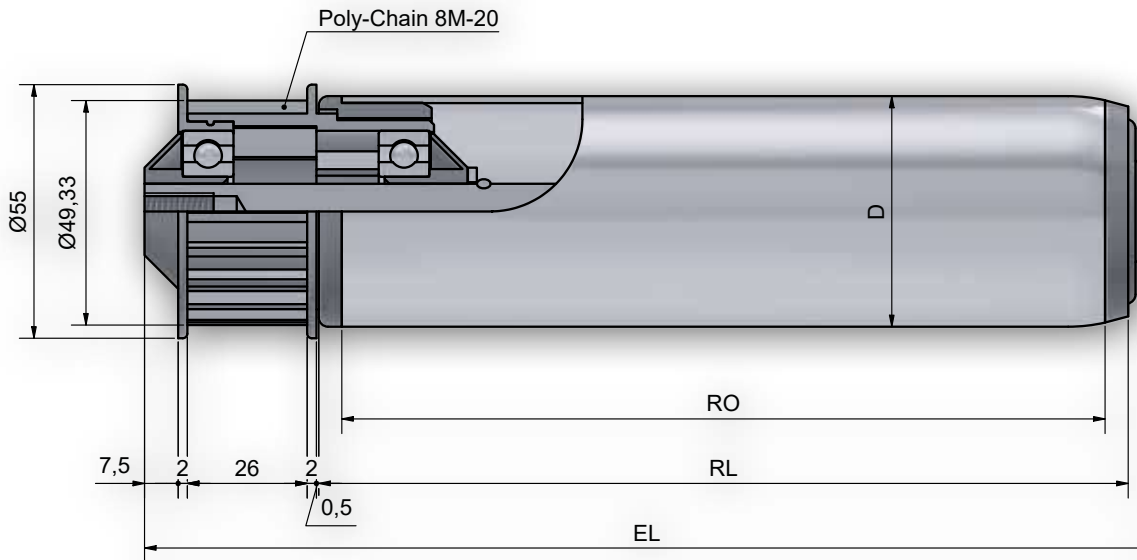

Achsausführungen

Bestell-Bezeichnung	A...M...	A...IGM...
Achs-Ø	EL=	
12	RL+ 58	44
14	RL+ 60	44
15	RL+ 60	44

Auswahl Gegenlagertyp für Rohr- und Achskombinationen

Rohrabm.	A12	A14	A15
50 x 1,5	250 / 300 / 302	250 / 300 / 302	251 / 302
50 x 2	250 / 300	250 / 300	251
50 x 2,8 KB/ KGH	300	300	
50 x 3	250 / 300	250 / 300	251
60,3 x 1,65	300	300	301
60 x 2	250 / 300 / 302	250 / 300 / 302	251 / 302
60 x 3	250 / 300	250 / 300	251
63 x 3 KB/KGH	300	300	
63,5 x 2,9	300	300	301
80 x 2	300	300	301
Optional	Beschichtungen S. 10		

Tragrolle 445 / 446

Antriebsselement	Kunststoff - Zahnriemenrad 8M z=20 (Poly-Chain-Verzahnung)
Lagerung	Präzisionskugellager (Serie 6202) nach DIN 625 lieferbar in 2RS, ZZ Standard Serie 6202 ZZ
Tragfähigkeit	600N (abhängig von der Belastungsgrenze von Rohr und Achse)
max. Geschwindigkeit	0,8 m/s
Temperaturbereich	-5 bis +40 C
Antriebsart	Typ 445 Friktionsantrieb mit einem Staudruck ab 5% des Fördergutgewichts Typ 446 Festantrieb wobei das Antriebsselement kraftschlüssig über eine Buchse mit dem Rohr verbunden ist.
Hinweis	Festantrieb nur bei kontinuierlicher Förderung einsetzen - bei Stop-And-Go Betrieb Typ 447 wählen Bei unebenen Fördergütern einstellbare Staurollen (Typ 445R ST) einsetzen.

Bestellbeispiel

Typ	445 ZZ / 302 ZZ - 50x1,5 STI A14 IGM 10x15 EL=700mm
Typ Antrieb
Kugellagerabdichtung.....
Typ Gegenlager.....
Kugellagerabdichtung.....
Rohr-Ø und Wandstärke
Rohrgüte
Achs-Ø
Achsende
Einbaulänge

Tragrolle 445R ST

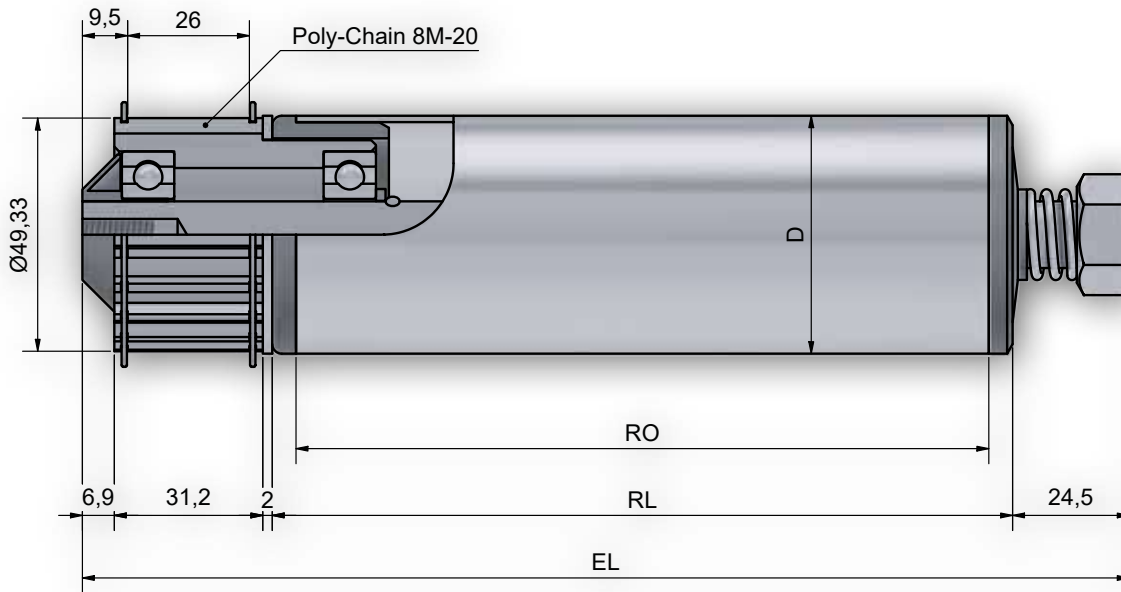

Achsausführungen

Bestell-Bezeichnung		A...IGM...
Achs- \varnothing	EL=	
15	RL+	64

Auswahl Gegenlagertyp für Rohr- und Achskombinationen

Rohrabm.	A15
50 x 1,5	301 / 302 / 402WT
50 x 2	301
50 x 2,8 KB/ KGH	301
50 x 3	301
60,3 x 1,65	301
60 x 2	301 / 302 / 402WT
60 x 3	301 / 402WT
63 x 3 KB/KGH	301
63,5 x 2,9	301 / 402WT
80 x 2	301 / 402WT

Optional Beschichtungen S. 10

Tragrolle 445R ST

Antriebselement	Stahl - Zahnriemenrad 8M z=20 (Poly-Chain-Verzahnung)
Lagerung	Präzisionskugellager (Serie 6202) nach DIN 625 lieferbar in 2RS, ZZ Standard Serie 6202 ZZ
Tragfähigkeit	1.000N (abhängig von der Belastungsgrenze von Rohr und Achse)
max. Geschwindigkeit	0,8 m/s
Temperaturbereich	-5 bis +40 C
Antriebsart	Friktionsantrieb mit einem Staudruck ab 5% des Fördergutgewichts (je nach Einstellung).
Hinweis	Die Mitnahmekraft ist manuell einstellbar

Bestellbeispiel

Typ	445R ST ZZ / 301 ZZ - 50x1,5 STI A15 IGM 10x15 EL=700mm
Typ Antrieb	
Kugellagerabdichtung.....	
Typ Gegenlager.....	
Kugellagerabdichtung.....	
Rohr-Ø und Wandstärke	
Rohrgüte	
Achs-Ø	
Achsende	
Einbaulänge	

Tragrolle 447

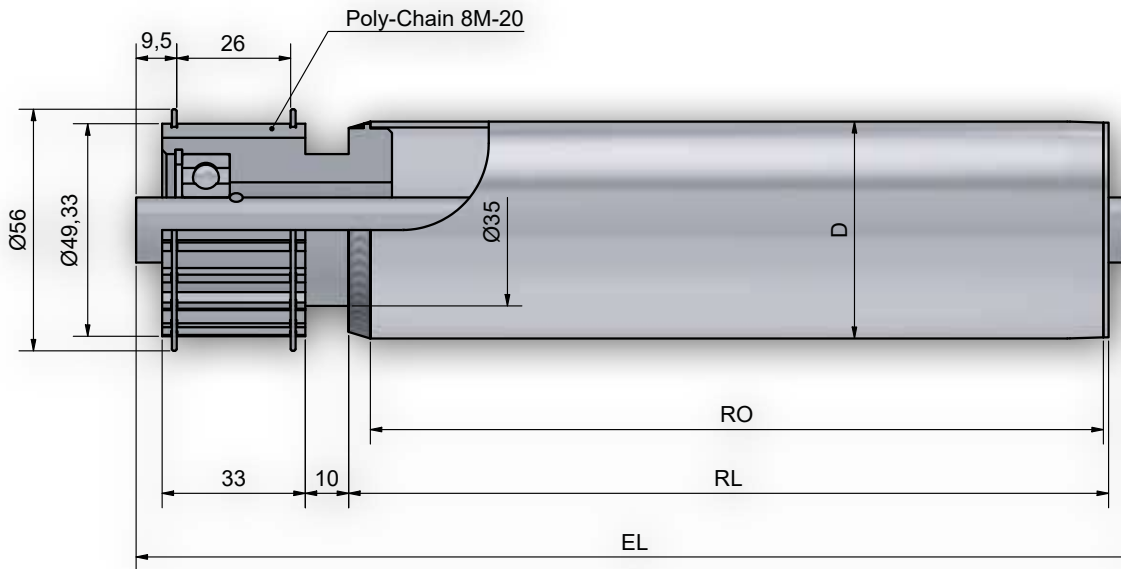

Achsausführungen

Bestell-Bezeichnung	A...M...	A...IGM...
Achs-Ø	EL=	EL
15	RL+	70
17	RL+	70

Auswahl Gegenlagertyp für Rohr- und Achskombinationen

Rohrabm.	A15	A17
50 x 1,5	250	250
50 x 2	250	250
50 x 3	250	250
60,3 x 1,65		
60 x 2	250	250
60 x 3	250	250
63,5 x 2,9		
80 x 2	250 / 260	250 / 260
80 x 3	250	250 / 260
88,9 x 2,9		260

Optional Beschichtungen S. 10

Tragrolle 447

Antriebsэлемент

Lagerung	Präzisionskugellager (Serie 6202) nach DIN 625 lieferbar in 2RS, ZZ Standard Serie 6202 ZZ
Tragfähigkeit	1.500N (abhängig von der Belastungsgrenze von Rohr und Achse)
max. Geschwindigkeit	1,2 m/s
Temperaturbereich	-5 bis +40 C
Antriebsart	Festantrieb mit dem Rohr verschweißt
Hinweis	Tragrollen können mit geänderter Lagerung auch im Tiefkühlbereich eingesetzt werden. Die gewünschte Eigenschaft bitte im Auftragsfall mit angeben.

Bestellbeispiel

Typ	447 ZZ / 250 ZZ - 50x1,5 STI A14 IGM 10x15 EL=700mm
Typ Antrieb	
Kugellagerabdichtung.....	
Typ Gegenlager.....	
Kugellagerabdichtung.....	
Rohr-Ø und Wandstärke	
Rohrgüte	
Achs-Ø	
Achsende	
Einbaulänge	

Tragrolle 450 / 451

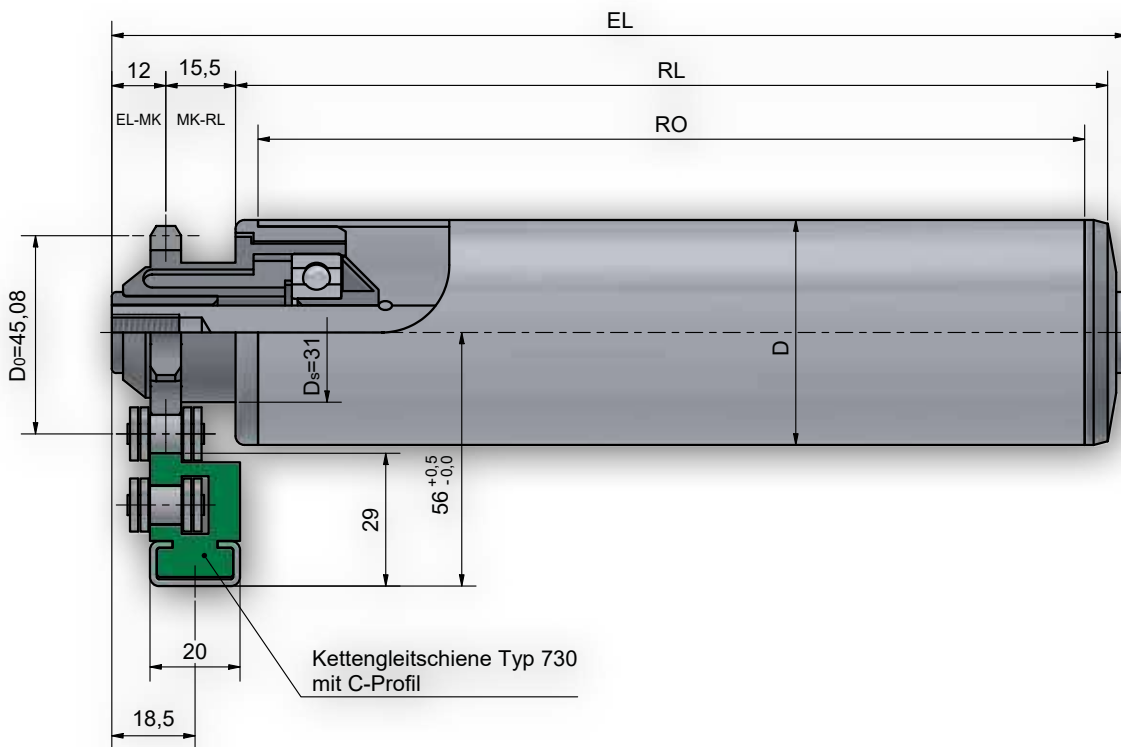

Achsausführungen

Bestell-Bezeichnung		A...M...	A...IGM...
Achs-Ø	EL=		
10	RL+	45	
12	RL+	47	33
14	RL+	49	33

Auswahl Gegenlagertyp für Rohr- und Achskombinationen

Rohrabm.	A10	A12	A14
50 x 1,5	250 / 300 / 302	250 / 300 / 302	250 / 300 / 302
50 x 2	250 / 300	250 / 300	250 / 300
50 x 2,8 KB/KGH	300	300	300
60,3 x 1,65	300	300	300
63 x 3 KB/KGH	300	300	300
60 x 2	250 / 300 / 302	250 / 300 / 302	250 / 300 / 302
70 x 2	300	300	300
80 x 2	250 / 300	250 / 300	250 / 300
90 x 7 KB/KGH	300	300	300

Optional Beschichtungen S. 10

Tragrolle 450 / 451

Antriebsэлемент	Kunststoff - Einfachkettenrad 1/2" x 5/16" z=11
Lagerung	Präzisionskugellager (Serie 6202, 6003) nach DIN 625 lieferbar in 2RS, ZZ Standard Serie 6202 ZZ
Tragfähigkeit	400N (abhängig von der Belastungsgrenze von Rohr und Achse)
max. Geschwindigkeit	0,3 m/s
Temperaturbereich	-5 bis +40 C
Antriebsart	Typ 450 Friktionsantrieb mit einem Staudruck ab 5% des Fördergutgewichts Typ 451 Festantrieb wobei das Antriebsэлемент kraftschlüssig über eine Buchse mit dem Rohr verbunden ist.
Hinweis	Festantrieb nur bei kontinuierlicher Förderung einsetzen



Bestellbeispiel

Typ	450 ZZ / 300 ZZ - 50x1,5 STI A14 IGM 10x15 EL=700mm
Typ Antrieb	450 ZZ / 300 ZZ
Kugellagerabdichtung	50x1,5 STI
Typ Gegenlager	A14
Kugellagerabdichtung	IGM
Rohr-Ø und Wandstärke	10x15
Rohrgüte	EL=700mm
Achs-Ø	
Achsende	
Einbaulänge	

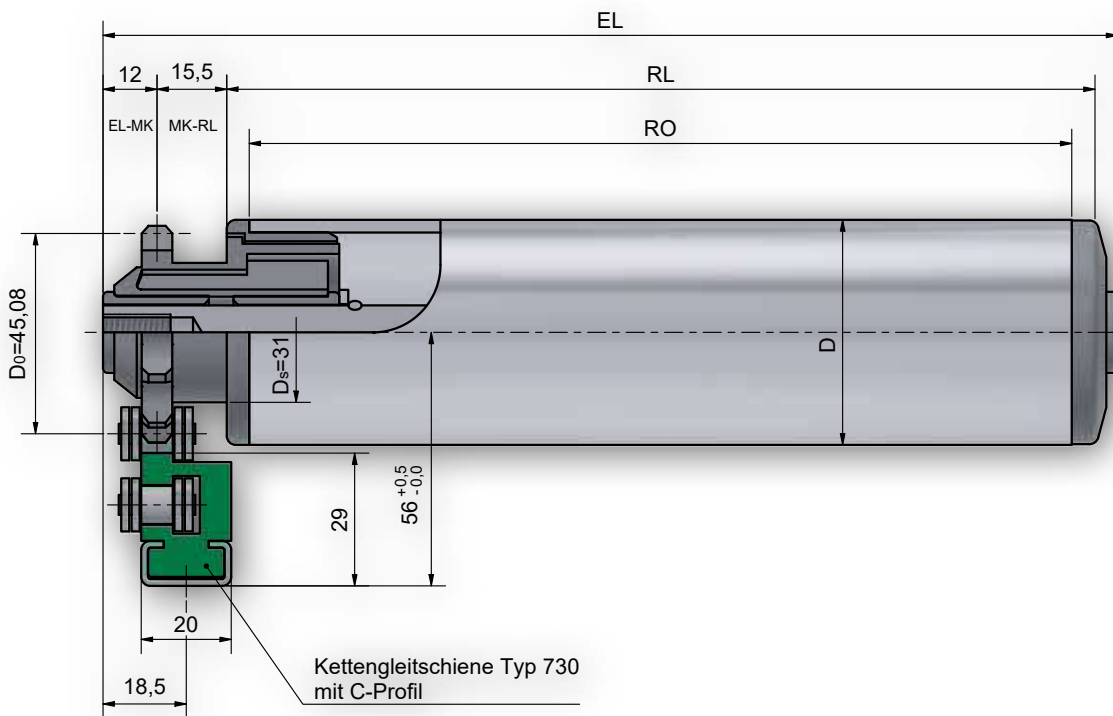
Tragrolle 452 / 453



Achsausführungen

Bestell-Bezeichnung		A...M...	A...IGM...
Achs-Ø	EL=		
10	RL+	45	
12	RL+	47	33
14	RL+	49	33

Auswahl Gegenlagertyp für Rohr- und Achskombinationen

Rohrabm.	A10	A12	A14
50 x 1,5	150	150	150
50 x 2	150	150	150
50 x 2,8 KB/ KGH	150	150	150
60,3 x 1,65	150	150	150
63 x 3 KB/KGH	150	150	150
60 x 2	150	150	150
70 x 2	150	150	150
80 x 2	150	150	150
90 x 7 KB/KGH	150	150	150

Optional Beschichtungen S. 10

Tragrolle 452 / 453

Antriebselement	Kunststoff - Einfachkettenrad 1/2" x 5/16" z=11
Lagerung	Gleitlager
Tragfähigkeit	400N (abhängig von der Belastungsgrenze von Rohr und Achse)
max. Geschwindigkeit	0,3 m/s
Temperaturbereich	-5 bis +40 C
Antriebsart	Typ 452 Friktionsantrieb mit einem Staudruck ab 5% des Fördergutgewichts Typ 453 Festantrieb wobei das Antriebselement kraftschlüssig über eine Buchse mit dem Rohr verbunden ist.
Hinweis	Festantrieb nur bei kontinuierlicher Förderung einsetzen

Bestellbeispiel

Typ	452 / 150 ZZ - 50x1,5 STI A12 IGM 10x15 EL=700mm
Typ Antrieb	452
Typ Gegenlager	150
Kugellagerabdichtung	ZZ
Rohr-Ø und Wandstärke	50x1,5
Rohrgüte	STI
Achs-Ø	A12
Achsende	IGM
Einbaulänge	10x15 EL=700mm

Tragrolle 454 / 455

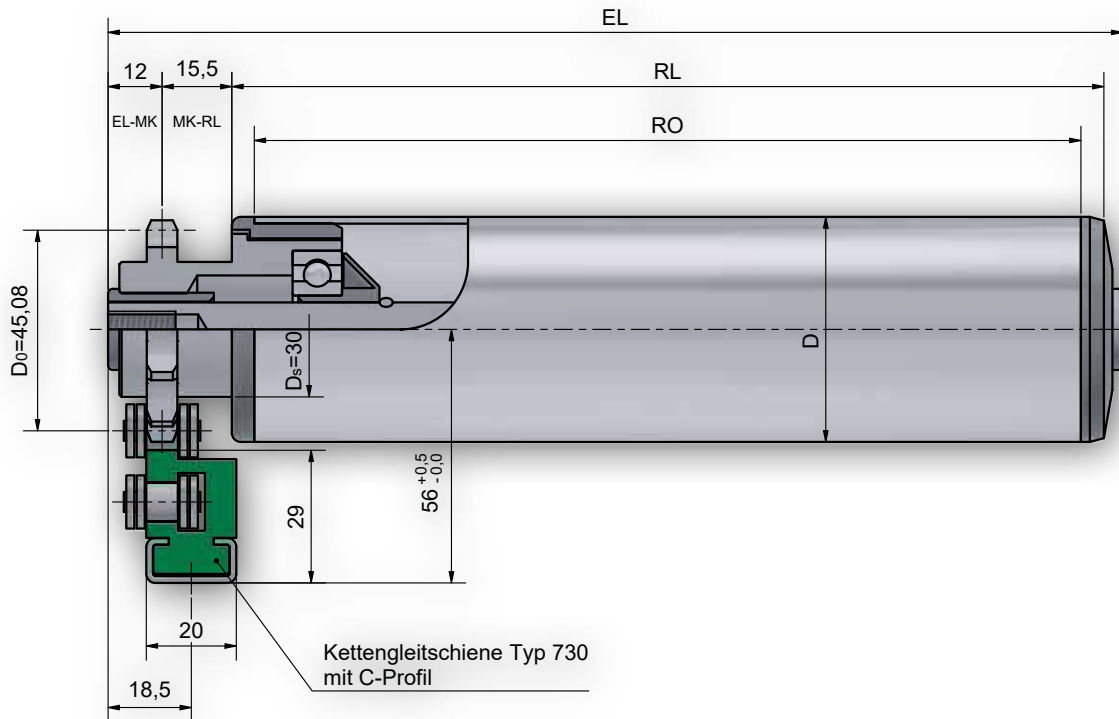

Achsausführungen

Bestell-Bezeichnung		A...M...	A...IGM...
Achs-Ø	EL=		
10	RL+	45	
12	RL+	47	33
14	RL+	49	33

Auswahl Gegenlagertyp für Rohr- und Achskombinationen

Rohrabm.	A10	A12	A14
50 x 1,5	250 / 300 / 302	250 / 300 / 302	250 / 300 / 302
50 x 2	250 / 300	250 / 300	250 / 300
50 x 2,8 KB/KGH	300	300	300
60,3 x 1,65	300	300	300
60 x 2	250 / 300 / 302	250 / 300 / 302	250 / 300 / 302
60 x 3	250 / 300	250 / 300	250 / 300
63 x 3 KB/KGH	300	300	300
63,5 x 2,9	300	300	300
70 x 2	300	300	300
80 x 2	250 / 300	250 / 300	250 / 300
90 x 7 KB/KGH	300	300	300

Optional Beschichtungen S. 10

Tragrolle 454 / 455

Antriebsэлемент	Stahl - Einfachkettenrad 1/2" x 5/16" z=11 (Triebstock-Verzahnung)
Lagerung	Präzisionskugellager (Serie 6202, 6003) nach DIN 625 lieferbar in 2RS, , ZZ Standard Serie 6202 ZZ
Tragfähigkeit	1.000N (abhängig von der Belastungsgrenze von Rohr und Achse)
max. Geschwindigkeit	0,3 m/s
Temperaturbereich	-5 bis +40 C
Antriebsart	Typ 454 Friktionsantrieb mit einem Staudruck ab 5% des Fördergutgewichts Typ 455 Festantrieb wobei das Antriebsэлемент kraftschlüssig über eine Buchse mit dem Rohr verbunden ist.
Hinweis	Festantrieb nur bei kontinuierlicher Förderung einsetzen

Bestellbeispiel

Typ	454 ZZ / 300 ZZ - 50x1,5 STI A14 IGM 10x15 EL=700mm
Typ Antrieb
Kugellagerabdichtung.....
Typ Gegenlager.....
Kugellagerabdichtung.....
Rohr-Ø und Wandstärke
Rohrgüte
Achs-Ø
Achsende
Einbaulänge

Tragrolle 454R

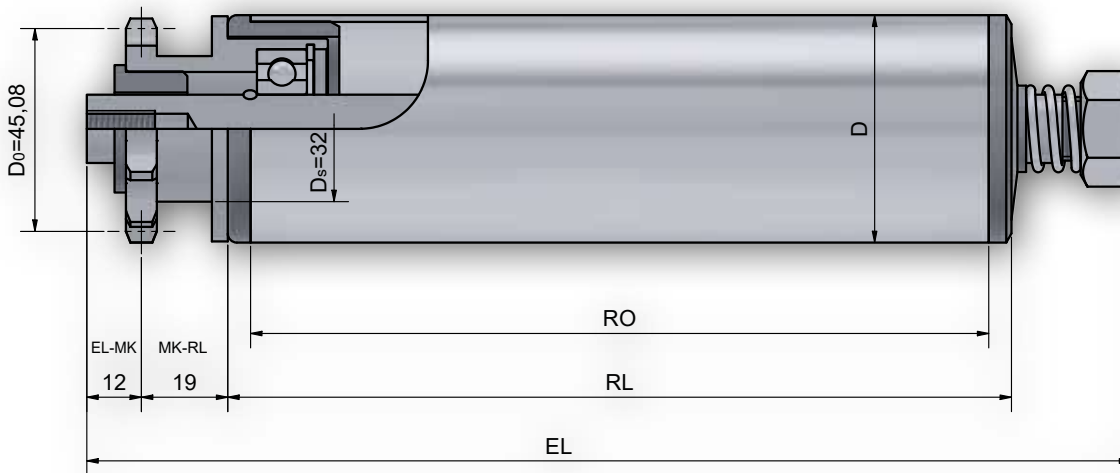

Achsausführungen

Bestell-Bezeichnung		A...IGM...
Achs-Ø	EL=	
15	RL+	56

Auswahl Gegenlagertyp für Rohr- und Achskombinationen

Rohrabm.	A15
50 x 1,5	301 / 302 / 402WT
50 x 2	301
50 x 2,8 KB/ KGH	301
50 x 3	301
60,3 x 1,65	301
60 x 2	301 / 302 / 402WT
60 x 3	301 / 402WT
63 x 3 KB/KGH	301
63,5 x 2,9	301 / 402WT
70 x 2	301
80 x 2	301 / 402WT
Optional	Beschichtungen S. 10

Tragrolle 454R

Antriebselement

Stahl - Einfachkettenrad 1/2" x 5/16" z=11 (Triebstock-Verzahnung)

Lagerung	Präzisionskugellager (Serie 6202) nach DIN 625 lieferbar in 2RS, ZZ Standard Serie 6202 ZZ
Tragfähigkeit	1.000N (abhängig von der Belastungsgrenze von Rohr und Achse)
max. Geschwindigkeit	0,3 m/s
Temperaturbereich	-5 bis +40 C
Antriebsart	Friktionsantrieb mit einem Staudruck ab 5% des Fördergutgewichts (je nach Einstellung).
Hinweis	Die Mitnahmekraft ist manuell einstellbar



Bestellbeispiel

Typ	454R ZZ / 301 ZZ - 50x1,5 STI A15 IGM 10x15 EL=700mm
Typ Antrieb	
Kugellagerabdichtung.....	
Typ Gegenlager.....	
Kugellagerabdichtung.....	
Rohr-Ø und Wandstärke	
Rohrgüte	
Achs-Ø	
Achsende	
Einbaulänge	

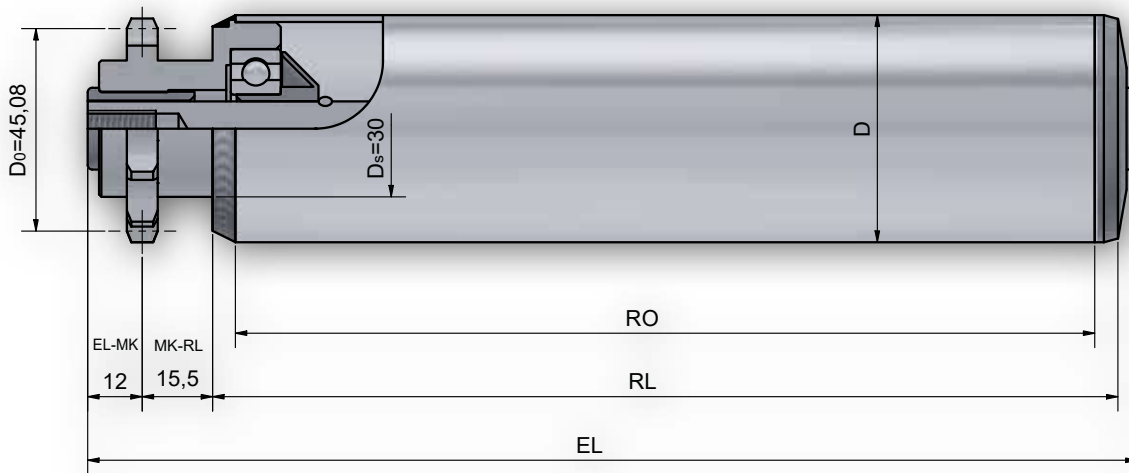
Tragrolle 456



Achsausführungen

Bestell-Bezeichnung		A...M...	A...IGM...
Achs-Ø	EL=		
10	RL+	45	
12	RL+	47	33
14	RL+	49	33
17	RL+	49	33

Auswahl Gegenlagertyp für Rohr- und Achskombinationen

Rohrabm.	A10	A12	A14	A17
50 x 1,5	250 / 300 / 302	250 / 300 / 302	250 / 300 / 302	250
50 x 2	250 / 300	250 / 300	250 / 300	250
60,3 x 1,65	300	300	300	
60 x 2	250 / 300 / 302	250 / 300 / 302	250 / 300 / 302	250 / 402
60 x 3	250 / 300	250 / 300	250 / 300	250
63,5 x 2,9	300	300		301
70 x 2	300	300	300	250
80 x 2	250 / 300	250 / 300	250 / 300	250 / 402

Optional Beschichtungen S. 10 Spurkränze S. 236

Tragrolle 456

Antriebsэлемент

Lagerung	Stahl - Einfachkettenrad 1/2" x 5/16" z=11 (Triebstock-Verzahnung) Präzisionskugellager (Serie 6003,6202,6303) nach DIN 625 lieferbar in 2RS, ZZ Standard Serie 6202 ZZ
Tragfähigkeit	1.000N (abhängig von der Belastungsgrenze von Rohr und Achse)
max. Geschwindigkeit	0,3 m/s
Temperaturbereich	-5 bis +40 C
Antriebsart	Festantrieb mit dem Rohr verschweißt
Hinweis	Tragrollen können mit geänderter Lagerung auch im Tiefkühlbereich eingesetzt werden. Die gewünschte Eigenschaft bitte im Auftragsfall mit angeben.

Bestellbeispiel

Typ	456 ZZ / 300 ZZ - 60x2 STI A14 IGM 8x15 EL=700mm
Typ Antrieb
Kugellagerabdichtung.....
Typ Gegenlager.....
Kugellagerabdichtung.....
Rohr-Ø und Wandstärke
Rohrgüte
Achs-Ø
Achsende
Einbaulänge

Tragrolle 457 / 458

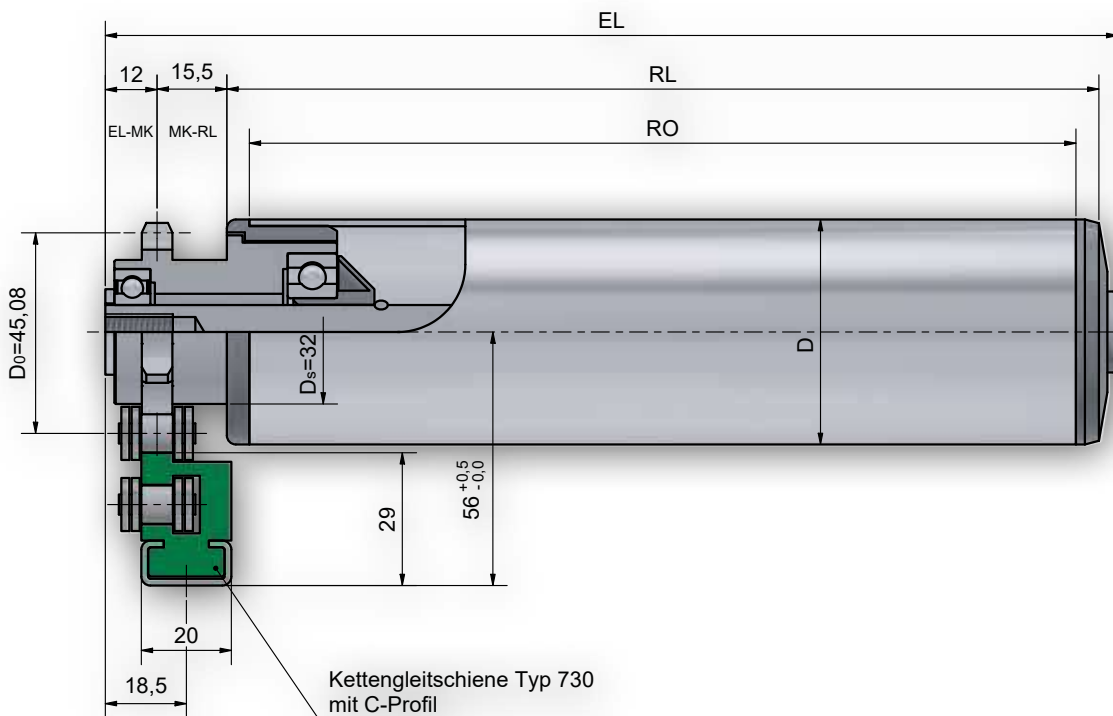

Achsausführungen

Bestell-Bezeichnung	A...M...	A...IGM...
Achs-Ø	EL=	
12	RL+	

Auswahl Gegenlagertyp für Rohr- und Achskombinationen

Rohrabm.	A12
50 x 1,5	250 / 300 / 302
50 x 2	250 / 300
50 x 2,8 KB/ KGH	300
60,3 x 1,65	300
60 x 2	250 / 300 / 302
60 x 3	250 / 300
63 x 3 KB/KGH	300
63,5 x 2,9	300
70 x 2	300
80 x 2	250 / 300
90 x 7 KB/KGH	300
Optional	Beschichtungen S. 10

Tragrolle 457 /458

Antriebsselement	Stahl - Einfachkettenrad 1/2" x 5/16" z=11 (Normalverzahnung)
Lagerung	Präzisionskugellager (Serie 6202, 6003) nach DIN 625 lieferbar in 2RS, ZZ Standard Serie 6202 ZZ
Tragfähigkeit	1.000N (abhängig von der Belastungsgrenze von Rohr und Achse)
max. Geschwindigkeit	0,3 m/s
Temperaturbereich	-5 bis +40 C
Antriebsart	Typ 457 Friktionsantrieb mit einem Staudruck ab 5% des Fördergutgewichts Typ 458 Festantrieb wobei das Antriebsselement kraftschlüssig über eine Buchse mit dem Rohr verbunden ist.
Hinweis	Festantrieb nur bei kontinuierlicher Förderung einsetzen. Tragrolle kann auch als Umlenkrolle eingesetzt werden (Normalverzahnung).

Bestellbeispiel

Typ	457 ZZ / 300 ZZ - 50x1,5 STI A12 IGM 8x15 EL=700mm
Typ Antrieb	457 ZZ / 300 ZZ
Kugellagerabdichtung.....	ZZ
Typ Gegenlager.....	50x1,5
Kugellagerabdichtung.....	STI
Rohr-Ø und Wandstärke	A12
Rohrgüte	IGM
Achs-Ø	8x15
Achsende	EL=700mm
Einbaulänge	

Tragrolle 462 / 463

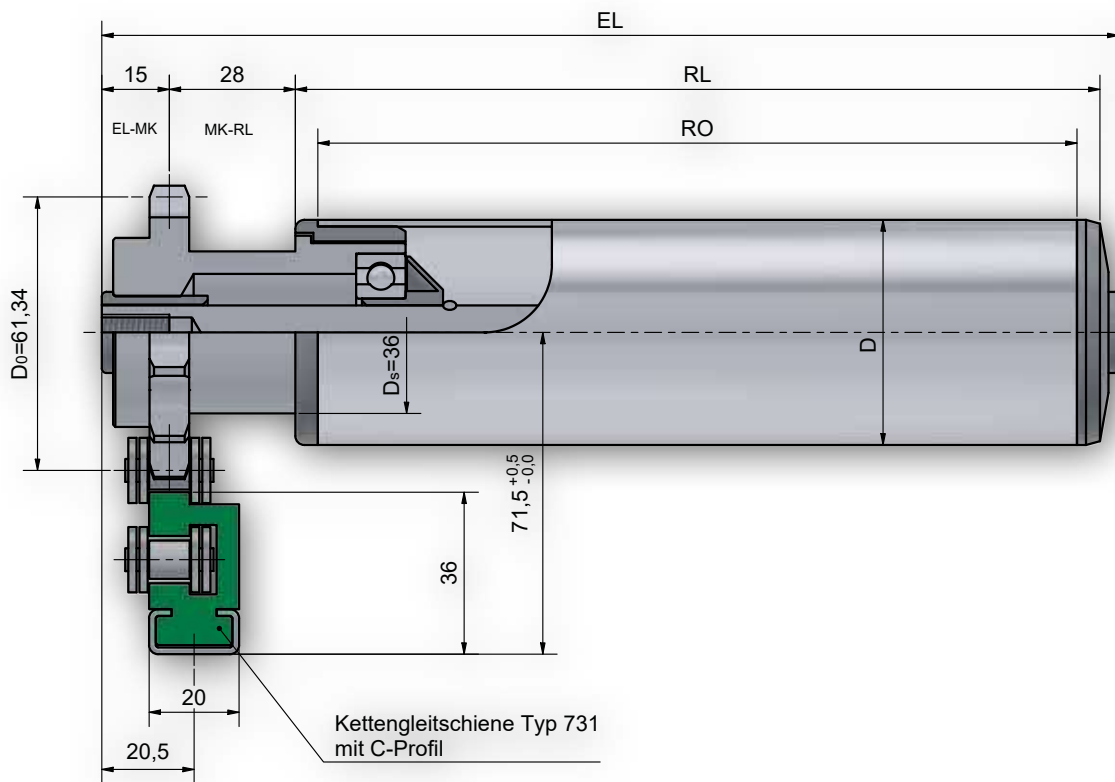

Achsausführungen

Bestell-Bezeichnung	A...M...	A...IGM...	
Achs-Ø	EL=		
10	RL+	61	
12	RL+	63	49
14	RL+	65	49
17	RL+	65	49

Auswahl Gegenlagertyp für Rohr- und Achskombinationen

Rohrabm.	A10	A12	A14	A17
50 x 1,5	250 / 300 / 302	250 / 300 / 302	250 / 300 / 302	301
50 x 2	250 / 300	250 / 300	250 / 300	301
50 x 2,8 KB/KGH	300	300	300	301
60,3 x 1,65	300	300	300	301
60 x 2	250 / 300 / 302	250 / 300 / 302	250 / 300 / 302	301 / 402
60 x 3	250 / 300	250 / 300	250 / 300	301
63 x 3 KB/KGH	300	300	300	301
63,5 x 2,9	300	300	300	402
70 x 2	300	300	300	301
80 x 2	250 / 300	250 / 300	250 / 300	301 / 402
90 x 7 KB/KGH	300	300	300	
Optional	Beschichtungen S. 5			

Tragrolle 462 / 463

Antriebsэлемент	Stahl - Einfachkettenrad 5/8" x 3/8" z=12 (Triebstock-Verzahnung)
Lagerung	Präzisionskugellager (Serie 6003,6202,6303) nach DIN 625 lieferbar in 2RS, ZZ Standard Serie 6202 ZZ
Tragfähigkeit	1.000N (abhängig von der Belastungsgrenze von Rohr und Achse)
max. Geschwindigkeit	0,3 m/s
Temperaturbereich	-5 bis +40 C
Antriebsart	Typ 462 Friktionsantrieb mit einem Staudruck ab 5% des Fördergutgewichts Typ 463 Festantrieb wobei das Antriebsэлемент kraftschlüssig über eine Buchse mit dem Rohr verbunden ist.
Hinweis	Festantrieb nur bei kontinuierlicher Förderung einsetzen - bei Stop-And-Go Betrieb Typ 464 wählen Bei unebenen Fördergütern einstellbare Staurollen (Typ 462R) einsetzen Staurolle nicht mit Achsdurchmesse 17 mm

Bestellbeispiel

Typ	462 ZZ / 300 ZZ - 60x2 STI A14 IGM 8x15 EL=700mm
Typ Antrieb	462 ZZ / 300 ZZ
Kugellagerabdichtung.....	60x2
Typ Gegenlager.....	STI
Kugellagerabdichtung.....	A14
Rohr-Ø und Wandstärke	IGM 8x15
Rohrgüte	EL=700mm
Achs-Ø	
Achsende	
Einbaulänge	

Tragrolle 462R

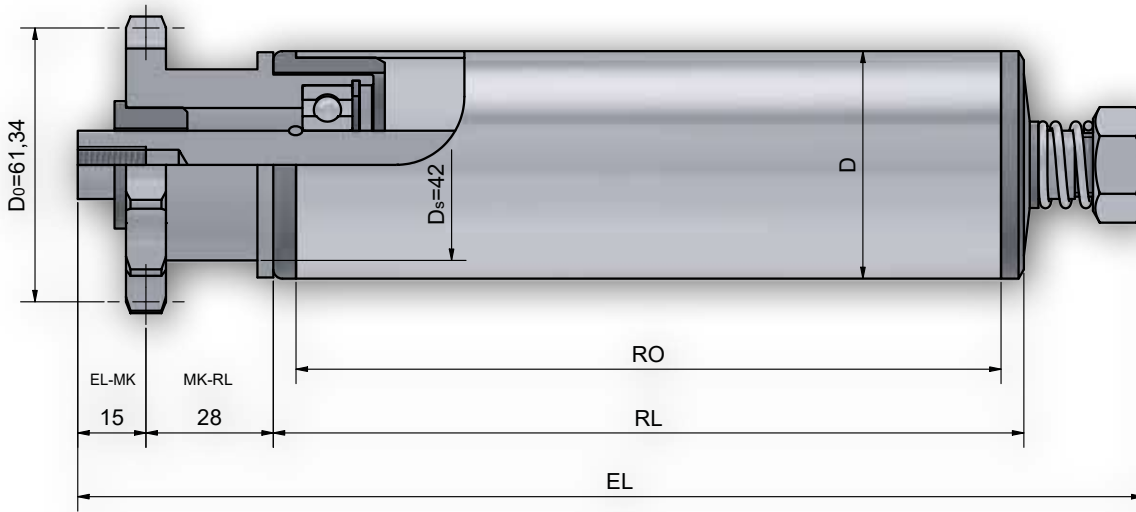

Achsausführungen

Bestell-Bezeichnung		A...IGM...
Achs-Ø	EL=	
15	RL+	68

Auswahl Gegenlagertyp für Rohr- und Achskombinationen

Rohrabm.	A15
50 x 1,5	301 / 302 / 402WT
50 x 2	301
50 x 2,8 KB/ KGH	301
50 x 3	301
60,3 x 1,65	301
60 x 2	301 / 302 / 402WT
60 x 3	301 / 402WT
63 x 3 KB/KGH	301
63,5 x 2,9	301 / 402WT
80 x 2	301 / 402WT

Optional Beschichtungen S. 10

Tragrolle 462R

Antriebselement

Stahl - Einfachkettenrad 5/8" x 3/8" z=12 (Triebstock-Verzahnung)

Lagerung	Präzisionskugellager (Serie6003, 6202,6204) nach DIN 625 lieferbar in 2RS, ZZ Standard Serie 6202 ZZ
Tragfähigkeit	1.000N (abhängig von der Belastungsgrenze von Rohr und Achse)
max. Geschwindigkeit	0,3 m/s
Temperaturbereich	-5 bis +40 C
Antriebsart	Friktionsantrieb mit einem Staudruck ab 5% des Fördergutgewichts (je nach Einstellung).
Hinweis	Die Mitnahmekraft ist manuell einstellbar

Bestellbeispiel

Typ	462R ZZ / 301 ZZ - 60x2 STI A15 IGM 8x15 EL=700mm
Typ Antrieb	
Kugellagerabdichtung.....	
Typ Gegenlager.....	
Kugellagerabdichtung.....	
Rohr-Ø und Wandstärke	
Rohrgüte	
Achs-Ø	
Achsende	
Einbaulänge	

Tragrolle 464

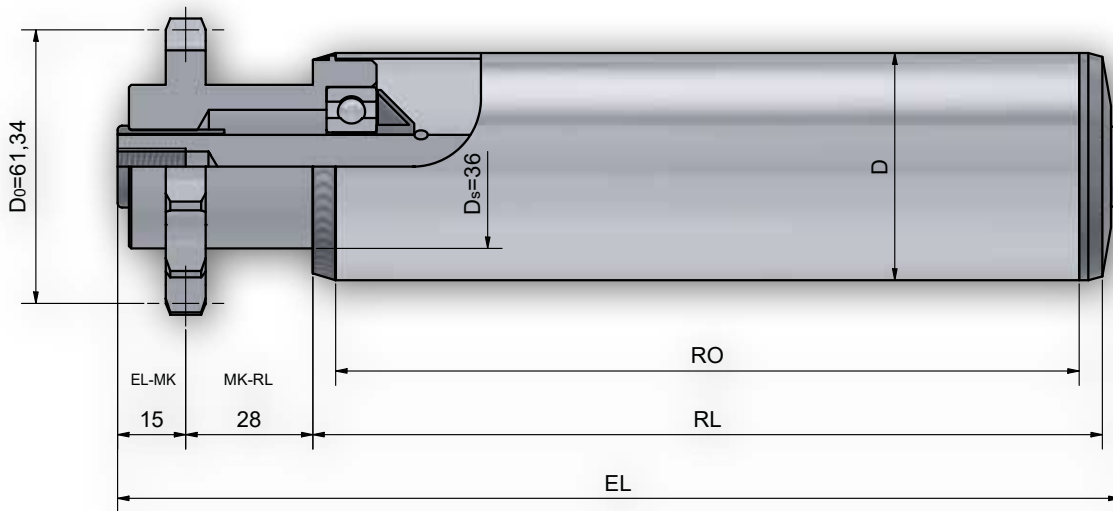

Achsausführungen

Bestell-Bezeichnung	A...M...	A...IGM...
Achs-Ø	EL=	
10	RL+	61
12	RL+	63
14	RL+	65
17	RL+	65

Auswahl Gegenlagertyp für Rohr- und Achskombinationen

Rohrabm.	A10	A12	A14	A17
50 x 1,5	250 / 300 / 302	250 / 300 / 302	250 / 300 / 302	250
50 x 2	250 / 300	250 / 300	250 / 300	250
50 x 2,8 KB/KGH	300	300	300	
60,3 x 1,65	300	300	300	
60 x 2	250 / 300 / 302	250 / 300 / 302	250 / 300 / 302	250 / 402
60 x 3	250 / 300	250 / 300	250 / 300	250
63 x 3 KB/KGH	300	300	300	
63,5 x 2,9	300	300	300	402 / 250
70 x 2	300	300	300	
80 x 2	250 / 300	250 / 300	250 / 300	250 / 402
90 x 7 KB/KGH	300	300	300	

Optional Beschichtungen S. 10 Spurkränze S. 236

Tragrolle 464

Antriebselement

Lagerung	Stahl - Einfachkettenrad 5/8" x 3/8" z=12 (Triebstock-Verzahnung) Präzisionskugellager (Serie 6003,6202,6303) nach DIN 625 lieferbar in 2RS, ZZ Standard Serie 6202 ZZ
Tragfähigkeit	1.500N (abhängig von der Belastungsgrenze von Rohr und Achse)
max. Geschwindigkeit	0,3 m/s
Temperaturbereich	-5 bis +40 C
Antriebsart	Festantrieb mit dem Rohr verschweißt
Hinweis	Tragrollen können mit geänderter Lagerung auch im Tiefkühlbereich eingesetzt werden. Die gewünschte Eigenschaft bitte im Auftragsfall mit angeben.

Bestellbeispiel

Typ	464 ZZ / 300 ZZ - 60x2 STI A14 IGM 8x15 EL=700mm
Typ Antrieb
Kugellagerabdichtung.....
Typ Gegenlager.....
Kugellagerabdichtung.....
Rohr-Ø und Wandstärke
Rohrgüte
Achs-Ø
Achsende
Einbaulänge

Tragrolle 470 / 471

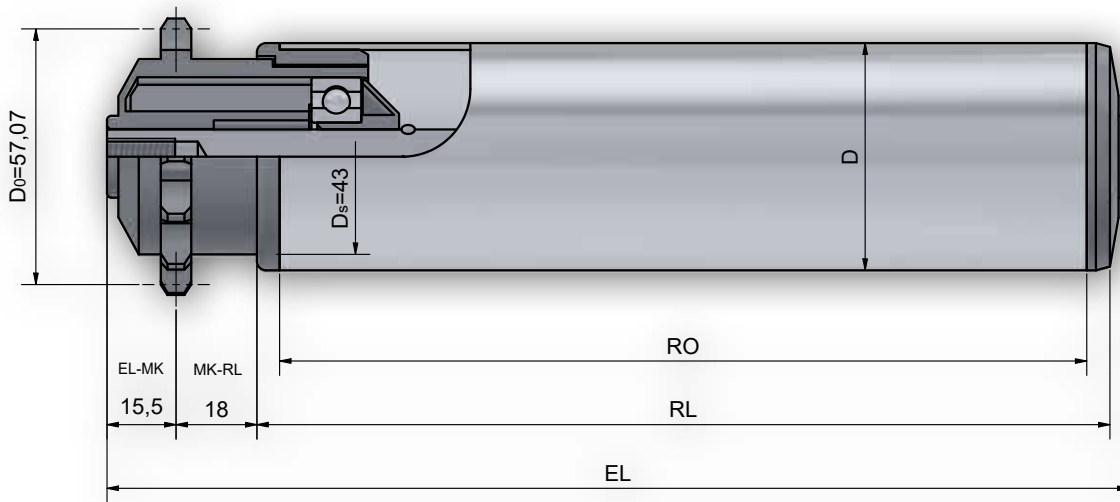

Achsausführungen

Bestell-Bezeichnung	A...M...	A...IGM...
Achs-Ø	EL=	
10	RL+	51
12	RL+	53
14	RL+	55

Auswahl Gegenlagertyp für Rohr- und Achskombinationen

Rohrabm.	A10	A12	A14
50 x 1,5	250 / 300 / 302	250 / 300 / 302	250 / 300 / 302
50 x 2	250 / 300	250 / 300	250 / 300
50 x 2,8 KB/KGH	300	300	300
60,3 x 1,65	300	300	300
63 x 3 KB/KGH	300	300	300
60 x 2	250 / 300 / 302	250 / 300 / 302	250 / 300 / 302
70 x 2	300	300	300
80 x 2	250 / 300	250 / 300	250 / 300
90 x 7 KB/KGH	300	300	300

Optional Beschichtungen S. 10

Tragrolle 470 /471

Antriebsselement	Kunststoff - Einfachkettenrad 1/2" x 5/16" z=14 (Triebstock-Verzahnung)
Lagerung	Präzisionskugellager (Serie 6202) nach DIN 625 lieferbar in 2RS, ZZ Standard Serie 6202 ZZ
Tragfähigkeit	400N (abhängig von der Belastungsgrenze von Rohr und Achse)
max. Geschwindigkeit	0,3 m/s
Temperaturbereich	-5 bis +40 C
Antriebsart	Typ 470 Friktionsantrieb mit einem Staudruck ab 5% des Fördergutgewichts Typ 471 Festantrieb wobei das Antriebsselement kraftschlüssig über eine Buchse mit dem Rohr verbunden ist.
Hinweis	Festantrieb nur bei kontinuierlicher Förderung einsetzen - bei Stop-And-Go Betrieb Typ 508 wählen Bei unebenen Fördergütern einstellbare Staurollen (Typ 506R) einsetzen.

Bestellbeispiel

Typ	470 ZZ / 300 ZZ - 50x1,5 STI A14 IGM 8x15 EL=700mm
Typ Antrieb
Kugellagerabdichtung.....
Typ Gegenlager.....
Kugellagerabdichtung.....
Rohr-Ø und Wandstärke
Rohrgüte
Achs-Ø
Achsende
Einbaulänge

Tragrolle 480 / 481

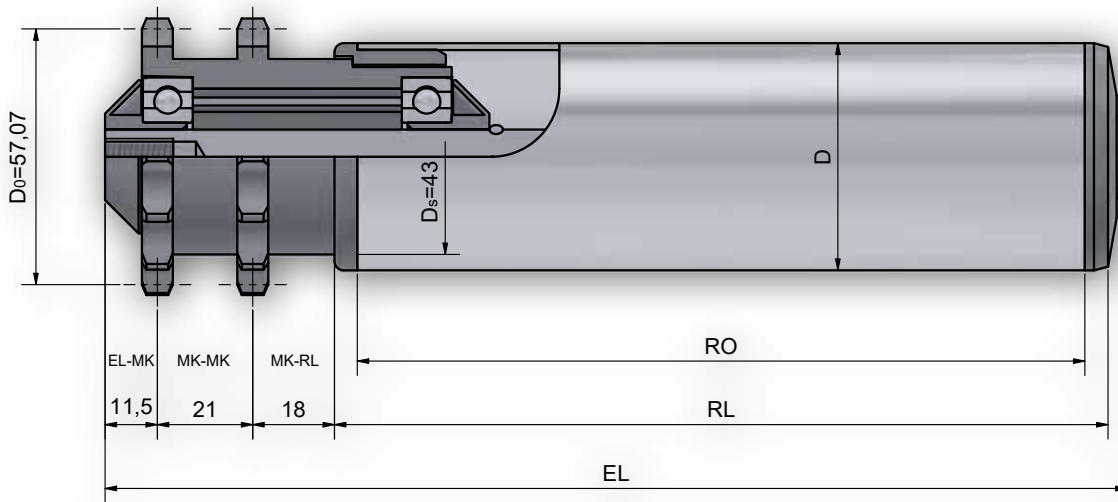

Achsausführungen

Bestell-Bezeichnung	A...M...	A...IGM...
Achs-Ø	EL=	
10	RL+	69
12	RL+	71
14	RL+	73

Auswahl Gegenlagertyp für Rohr- und Achskombinationen

Rohrabm.	A10	A12	A14
50 x 1,5	250 / 300 / 302	250 / 300 / 302	250 / 300 / 302
50 x 2	250 / 300	250 / 300	250 / 300
50 x 2,8 KB/KGH	300	300	300
60,3 x 1,65	300	300	300
63 x 3 KB/KGH	300	300	300
60 x 2	250 / 300 / 302	250 / 300 / 302	250 / 300 / 302
70 x 2	300	300	300
80 x 2	250 / 300	250 / 300	250 / 300
90 x 7 KB/KGH	300	300	300

Optional Beschichtungen S. 10

Tragrolle 480 / 481

Antriebsselement	Kunststoff - Doppelkettenrad 1/2" x 5/16" z=14
Lagerung	Präzisionskugellager (Serie 6202) nach DIN 625 lieferbar in 2RS, ZZ Standard Serie 6202 ZZ
Tragfähigkeit	400N (abhängig von der Belastungsgrenze von Rohr und Achse)
max. Geschwindigkeit	0,5 m/s
Temperaturbereich	-5 bis +40 C
Antriebsart	Typ 480 Friktionsantrieb mit einem Staudruck ab 5% des Fördergutgewichts Typ 481 Festantrieb wobei das Antriebsselement kraftschlüssig über eine Buchse mit dem Rohr verbunden ist.
Hinweis	Festantrieb nur bei kontinuierlicher Förderung einsetzen - bei Stop-And-Go Betrieb Typ 502 wählen Bei unebenen Fördergütern einstellbare Staurollen (Typ 500R) einsetzen.

Bestellbeispiel

Typ	480 ZZ / 300 ZZ - 50x1,5 STI A14 IGM 8x15 EL=700mm
Typ Antrieb
Kugellagerabdichtung.....
Typ Gegenlager.....
Kugellagerabdichtung.....
Rohr-Ø und Wandstärke
Rohrgüte
Achs-Ø
Achsende
Einbaulänge

Tragrolle 500 / 501

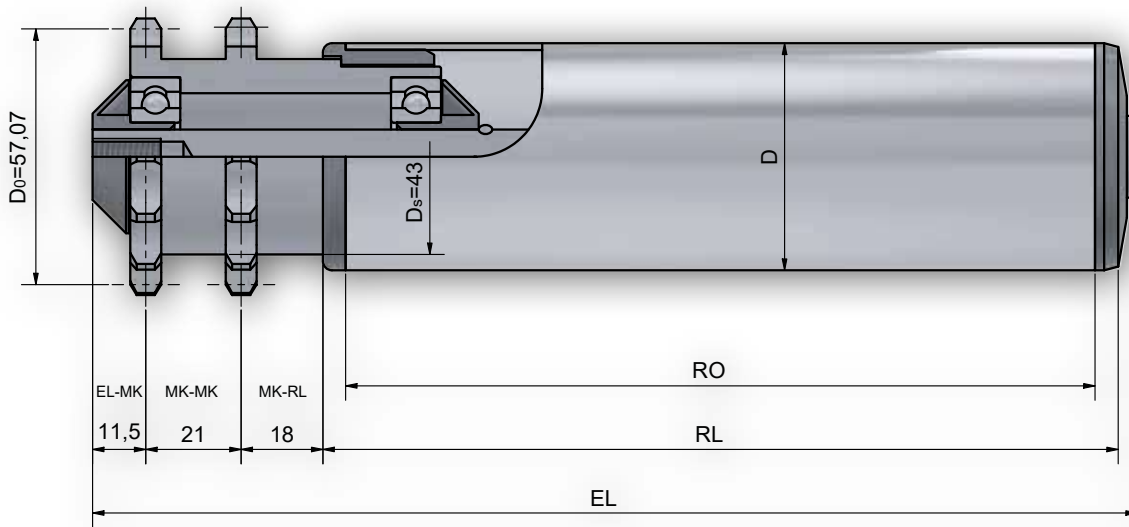

Achsausführungen

Bestell-Bezeichnung	A...M...	A...IGM...
Achs-Ø	EL=	
10	RL+	69
12	RL+	71
14	RL+	73
15	RL+	73
17	RL+	73

Auswahl Gegenlagertyp für Rohr- und Achskombinationen

Rohrabm.	A10	A12	A14	A17
50 x 1,5	250 / 300 / 302	250 / 300 / 302	250 / 300 / 302	301
50 x 2	250 / 300	250 / 300	250 / 300	301
50 x 2,8 KB/KGH	300	300	300	
60,3 x 1,65	300	300	300	
60 x 2	250 / 300 / 302	250 / 300 / 302	250 / 300 / 302	301 / 402
60 x 3	250 / 300	250 / 300	250 / 300	301
63 x 3 KB/KGH	300	300	300	
63,5 x 2,9	300	300	300	402
70 x 2	300	300	300	
80 x 2	250 / 300	250 / 300	250 / 300	301 / 402
90 x 7 KB/KGH	300	300	300	

Optional Beschichtungen S. 10

Tragrolle 500 / 501

Antriebsselement	Stahl - Doppelkettenrad 1/2" x 5/16" z=14 (Normalverzahnung)
Lagerung	Präzisionskugellager (Serie 6202, 6003) nach DIN 625 lieferbar in 2RS, ZZ Standard Serie 6202 ZZ
Tragfähigkeit	1.000N (abhängig von der Belastungsgrenze von Rohr und Achse)
max. Geschwindigkeit	0,5 m/s
Temperaturbereich	-5 bis +40 C
Antriebsart	Typ 500 Friktionsantrieb mit einem Staudruck ab 5% des Fördergutgewichts Typ 501 Festantrieb wobei das Antriebsselement kraftschlüssig über eine Buchse mit dem Rohr verbunden ist.
Hinweis	Festantrieb nur bei kontinuierlicher Förderung einsetzen - bei Stop-And-Go Betrieb Typ 502 wählen Bei unebenen Fördergütern einstellbare Staurollen (Typ 500R) einsetzen Förderrollen der Typenreihe 500 auch als Doppelfriktionsrolle Typ 500DF lieferbar.

Bestellbeispiel

Typ	500 ZZ / 300 ZZ - 50x1,5 STI A14 IGM 8x15 EL=700mm
Typ Antrieb
Kugellagerabdichtung.....
Typ Gegenlager.....
Kugellagerabdichtung.....
Rohr-Ø und Wandstärke
Rohrgüte
Achs-Ø
Achsende
Einbaulänge

Tragrolle 500R

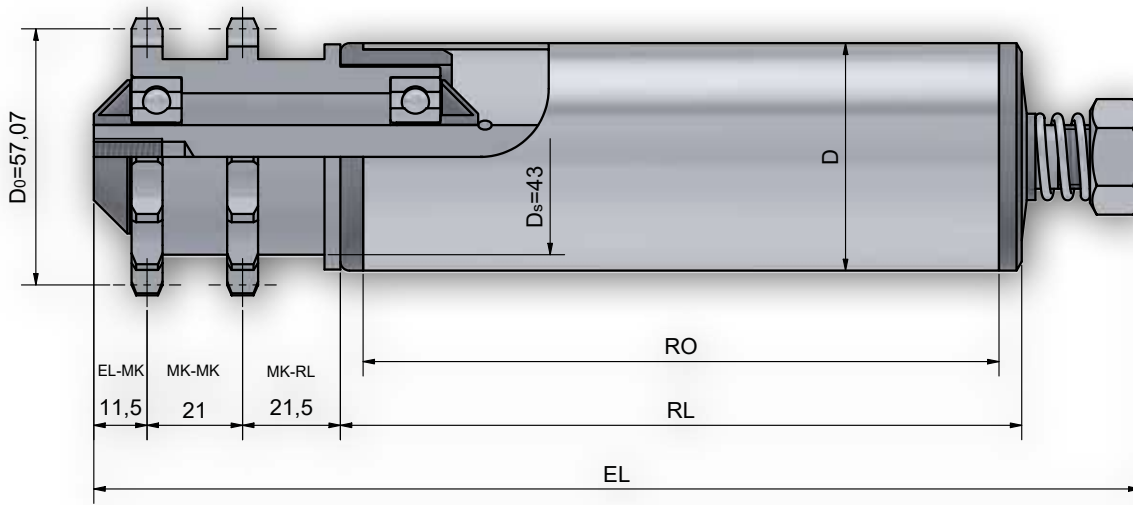

Achsausführungen

Bestell-Bezeichnung		A...IGM...
Achs-Ø	EL=	
14	RL+	79
15	RL+	79

Auswahl Gegenlagertyp für Rohr- und Achskombinationen

Rohrabm.	A15
50 x 1,5	301 / 402WT
50 x 2	301
50 x 2,8 KB/ KGH	301
50 x 3	301
60,3 x 1,65	301
60 x 2	301 / 402WT
60 x 3	301 / 402WT
63 x 3 KB/KGH	301
63,5 x 2,9	301
70 x 2	301
80 x 2	301

Optional Beschichtungen S. 10

Tragrolle 500R

Antriebselement

Lagerung	Stahl - Doppelkettenrad 1/2" x 5/16" z=14 (Normalverzahnung) Präzisionskugellager (Serie 6202) nach DIN 625 lieferbar in 2RS, ZZ Standard Serie 6202 ZZ
Tragfähigkeit	1.000N (abhängig von der Belastungsgrenze von Rohr und Achse)
max. Geschwindigkeit	0,5 m/s
Temperaturbereich	-5 bis +40 C
Antriebsart	Friktionsantrieb mit einem Staudruck ab 5% des Fördergutgewichts (je nach Einstellung).
Hinweis	Die Mitnahmekraft ist manuell einstellbar



Bestellbeispiel

Typ	500R ZZ / 301 ZZ - 50x1,5 STI A14 IGM 8x15 EL=700mm
Typ Antrieb	500R ZZ / 301 ZZ
Kugellagerabdichtung	ZZ
Typ Gegenlager	50x1,5
Kugellagerabdichtung	STI
Rohr-Ø und Wandstärke	A14
Rohrgüte	IGM
Achs-Ø	8x15
Achsende	EL=700mm
Einbaulänge	

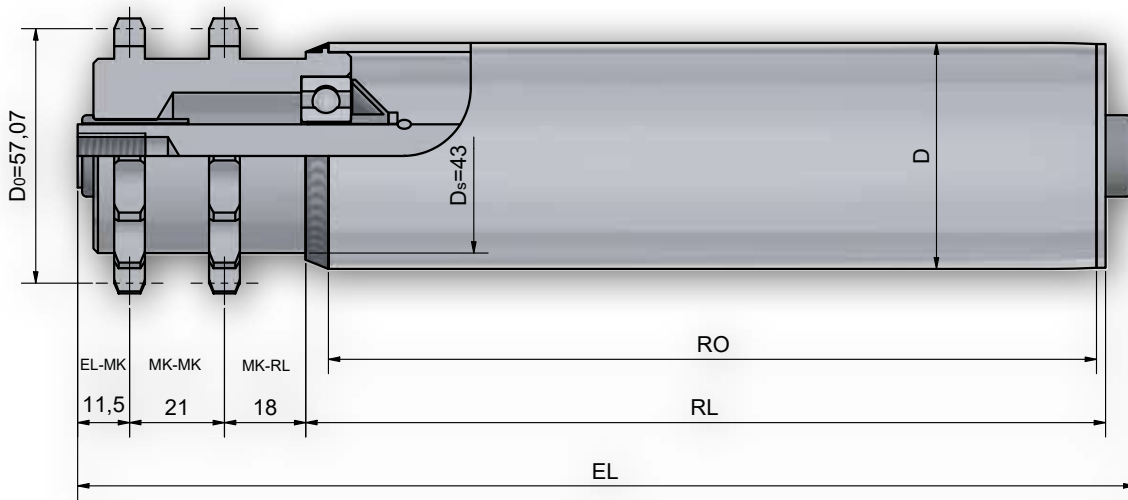
Tragrolle 502



Achsausführungen

Bestell-Bezeichnung	A...M...	A...IGM...	
Achs-Ø	EL=		
10	RL+	69	
12	RL+	71	57
14	RL+	73	57
15	RL+	73	57
17	RL+	73	57

Auswahl Gegenlagertyp für Rohr- und Achskombinationen

Rohrabm.	A10	A12	A14	A15	A17	A20
40 x 1,5	290	250 / 290	290			
50 x 1,5	251	250 / 300 / 302	250 / 300 / 302	250 / 302	250	
50 x 2	250 / 300	250 / 300	250 / 300	250	250	
50 x 3	250 / 300	250 / 300	250 / 300	250	250	
60,3 x 1,65	300	300	300			
60 x 2	250 / 300 / 302	250 / 300 / 302	250 / 300 / 302	250 / 301 / 302	250	
60 x 3	250 / 300	250 / 300	250 / 300	250	250	
63,5 x 2,9	300	300	300			260
70 x 2	300	300	300			
70 x 2,9						260
80 x 2	250 / 300	250 / 300	250 / 300	250	250	260
80 x 3	250 / 300	250 / 300	250 / 300	250	250	260
88,9 x 2,9					260	260
Optional	Beschichtungen S. 10	Spurkränze S. 236				

Tragrolle 502

Antriebsэлемент

Lagerung	Stahl - Doppelkettenrad 1/2" x 5/16" z=14 (Normalverzahnung) Präzisionskugellager (Serie 6202, 6003) nach DIN 625 lieferbar in 2RS, ZZ Standard Serie 6202 ZZ
Tragfähigkeit	1.500N (abhängig von der Belastungsgrenze von Rohr und Achse)
max. Geschwindigkeit	0,5 m/s
Temperaturbereich	-5 bis +40 C
Antriebsart	Festantrieb mit dem Rohr verschweißt
Hinweis	Tragrollen können mit geänderter Lagerung auch im Tiefkühlbereich eingesetzt werden. Die gewünschte Eigenschaft bitte im Auftragsfall mit angeben.

Bestellbeispiel

Typ	502 ZZ / 250 ZZ - 60x2 STI A14 IGM 8x15 EL=700mm
Typ Antrieb	
Kugellagerabdichtung.....	
Typ Gegenlager.....	
Kugellagerabdichtung.....	
Rohr-Ø und Wandstärke	
Rohrgüte	
Achs-Ø	
Achsende	
Einbaulänge	

Tragrolle 506 / 507

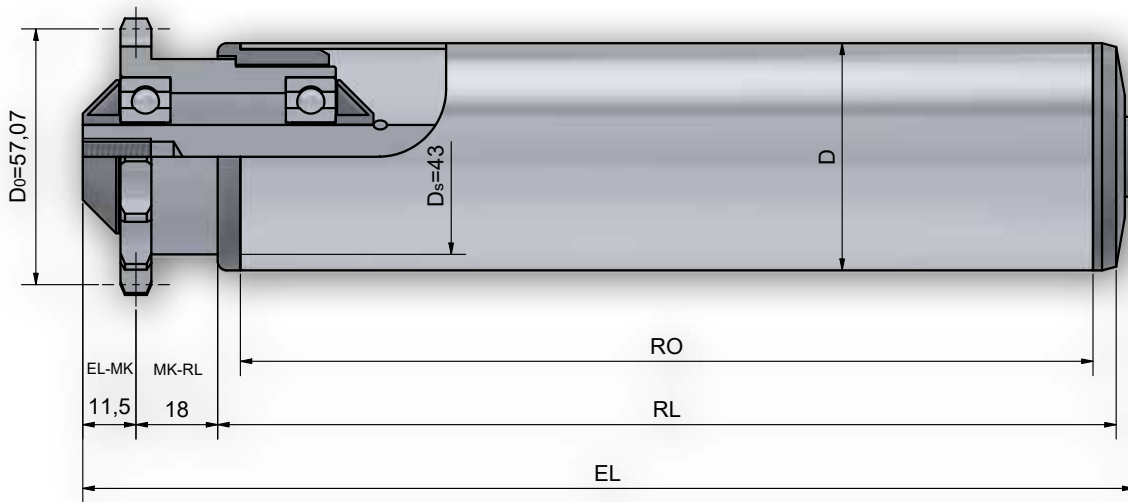

Achsausführungen

Bestell-Bezeichnung		A...M...	A...IGM...
Achs-Ø	EL=		
10	RL+	48	
12	RL+	50	36
14	RL+	52	36
15	RL+	52	36
17	RL+	52	36

Auswahl Gegenlagertyp für Rohr- und Achskombinationen

Rohrabm.	A10	A12	A14	A17
50 x 1,5	250 / 300 / 302	250 / 300 / 302	250 / 300 / 302	250
50 x 2	250 / 300	250 / 300	250 / 300	250
50 x 2,8 KB/ KGH	300	300	300	
60,3 x 1,65	300	300	300	
60 x 2	250 / 300 / 302	250 / 300 / 302	250 / 300 / 302	250 / 402
60 x 3	250 / 300	250 / 300	250 / 300	250
63 x 3 KB/KGH	300	300	300	
63,5 x 2,9	300	300	300	402
70 x 2	300	300	300	
80 x 2	250 / 300	250 / 300	250 / 300	250 / 402
90 x 7 KB/KGH	300	300	300	

Optional Beschichtungen S. 10

Tragrolle 506 / 507

Antriebsselement	Stahl - Einfachkettenrad 1/2" x 5/16" z=14 (Triebstock-Verzahnung)
Lagerung	Präzisionskugellager (Serie 6202, 6003) nach DIN 625 lieferbar in 2RS, Z, ZZ Standard Serie 6202 ZZ
Tragfähigkeit	1.000N (abhängig von der Belastungsgrenze von Rohr und Achse)
max. Geschwindigkeit	0,3 m/s
Temperaturbereich	-5 bis +40 C
Antriebsart	Typ 506 Friktionsantrieb mit einem Staudruck ab 5% des Fördergutgewichts Typ 507 Festantrieb wobei das Antriebsselement kraftschlüssig über eine Buchse mit dem Rohr verbunden ist.
Hinweis	Festantrieb nur bei kontinuierlicher Förderung einsetzen - bei Stop-And-Go Betrieb Typ 508 wählen Bei unebenen Fördergütern einstellbare Staurollen (Typ 506R) einsetzen Förderrollen der Typenreihe 506 auch als Doppelfriktionsrolle Typ 506DF lieferbar.

Bestellbeispiel

Typ	506 ZZ / 300 ZZ - 50x1,5 STI A14 IGM 8x15 EL=700mm
Typ Antrieb	506 ZZ / 300 ZZ
Kugellagerabdichtung.....	ZZ
Typ Gegenlager.....	300 ZZ
Kugellagerabdichtung.....	ZZ
Rohr-Ø und Wandstärke	50x1,5
Rohrgüte	STI
Achs-Ø	A14
Achsende	IGM 8x15
Einbaulänge	EL=700mm

Tragrolle 506R

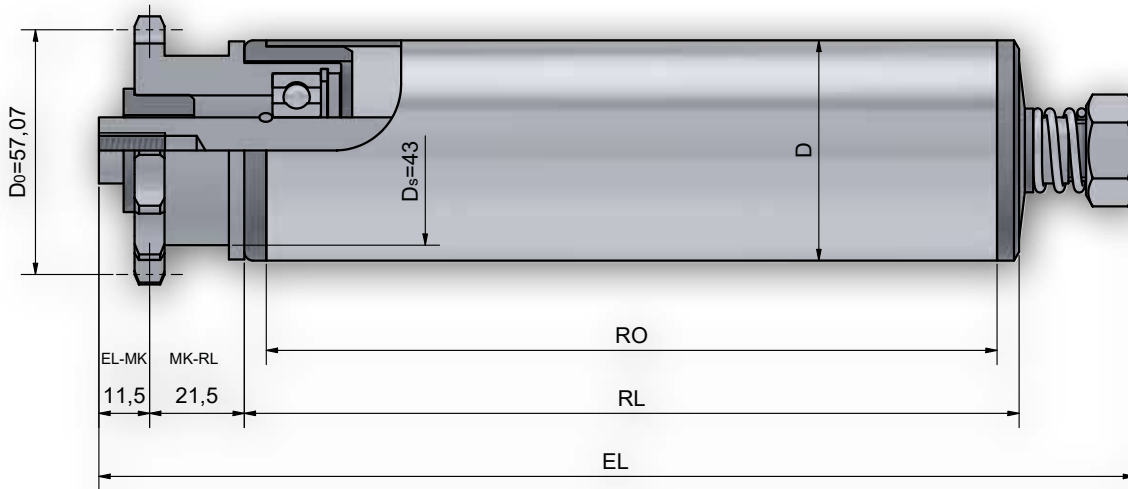

Achsausführungen

Bestell-Bezeichnung		A...IGM...
Achs-Ø	EL=	
15	RL+	58

Auswahl Gegenlagertyp für Rohr- und Achskombinationen

Rohrabm.	A15
50 x 1,5	301 / 302 / 402WT
50 x 2	301
50 x 2,8 KB/ KGH	301
50 x 3	301
60,3 x 1,65	301
60 x 2	301 / 302 / 402WT
60 x 3	301 / 402WT
63 x 3 KB/KGH	301
63,5 x 2,9	301 / 402WT
80 x 2	301 / 402WT

Optional Beschichtungen S. 10

Tragrolle 506R

Antriebselement	Stahl - Einfachkettenrad 1/2" x 5/16" z=14 (Triebstock-Verzahnung)
Lagerung	Präzisionskugellager (Serie 6202) nach DIN 625 lieferbar in 2RS, ZZ Standard Serie 6202 ZZ
Tragfähigkeit	1.000N (abhängig von der Belastungsgrenze von Rohr und Achse)
max. Geschwindigkeit	0,3 m/s
Temperaturbereich	-5 bis +40 C
Antriebsart	Friktionsantrieb mit einem Staudruck ab 5% des Fördergutgewichts (je nach Einstellung).
Hinweis	Die Mitnahmekraft ist manuell einstellbar



Bestellbeispiel

Typ	506R ZZ / 301 ZZ - 50x1,5 STI A14 IGM 8x15 EL=700mm
Typ Antrieb	506R ZZ / 301 ZZ
Kugellagerabdichtung	ZZ
Typ Gegenlager	50x1,5
Kugellagerabdichtung	STI
Rohr-Ø und Wandstärke	A14
Rohrgüte	IGM
Achs-Ø	8x15
Achsende	EL=700mm
Einbaulänge	

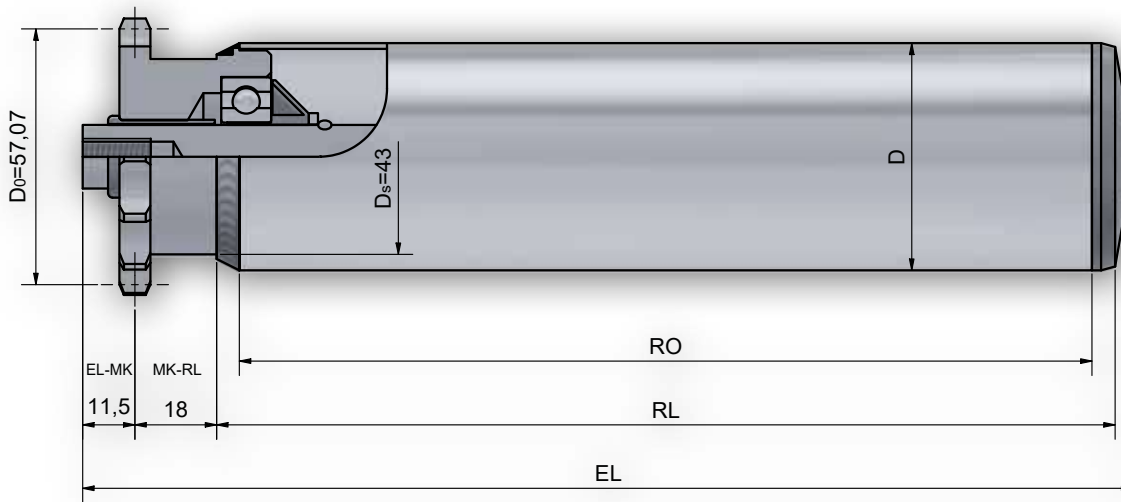
Tragrolle 508



Achsausführungen

Bestell-Bezeichnung		A...M...	A...IGM...
Achs-Ø	EL=		
10	RL+	48	
12	RL+	50	36
14	RL+	52	36
15	RL+	52	36
17	RL+	52	36

Auswahl Gegenlagertyp für Rohr- und Achskombinationen

Rohrabm.	A10	A12	A14	A17
50 x 1,5	250 / 300 / 302	250 / 300 / 302	250 / 300 / 302	250
50 x 2	250 / 300	250 / 300	250 / 300	250
60,3 x 1,65	300	300	300	
60 x 2	250 / 300 / 302	250 / 300 / 302	250 / 300 / 302	250 / 402
60 x 3	250 / 300	250 / 300	250 / 300	250
63,5 x 2,9	300	300	300	402
70 x 2	300	300	300	
80 x 2	250 / 300	250 / 300	250 / 300	250 / 402

Tragrolle 508

Antriebsэлемент

Lagerung	Stahl - Einfachkettenrad 1/2" x 5/16" z=14 (Triebstock-Verzahnung) Präzisionskugellager (Serie 6202, 6003) nach DIN 625 lieferbar in 2RS, ZZ Standard Serie 6202 ZZ
Tragfähigkeit	1.500N (abhängig von der Belastungsgrenze von Rohr und Achse)
max. Geschwindigkeit	0,3 m/s
Temperaturbereich	-5 bis +40 C
Antriebsart	Festantrieb mit dem Rohr verschweißt
Hinweis	Tragrollen können mit geänderter Lagerung auch im Tiefkühlbereich eingesetzt werden. Die gewünschte Eigenschaft bitte im Auftragsfall mit angeben.

Bestellbeispiel

Typ	508 ZZ / 250 ZZ - 60x2 STI A14 IGM 8x15 EL=700mm
Typ Antrieb
Kugellagerabdichtung.....
Typ Gegenlager.....
Kugellagerabdichtung.....
Rohr-Ø und Wandstärke
Rohrgüte
Achs-Ø
Achsende
Einbaulänge

Tragrolle 510

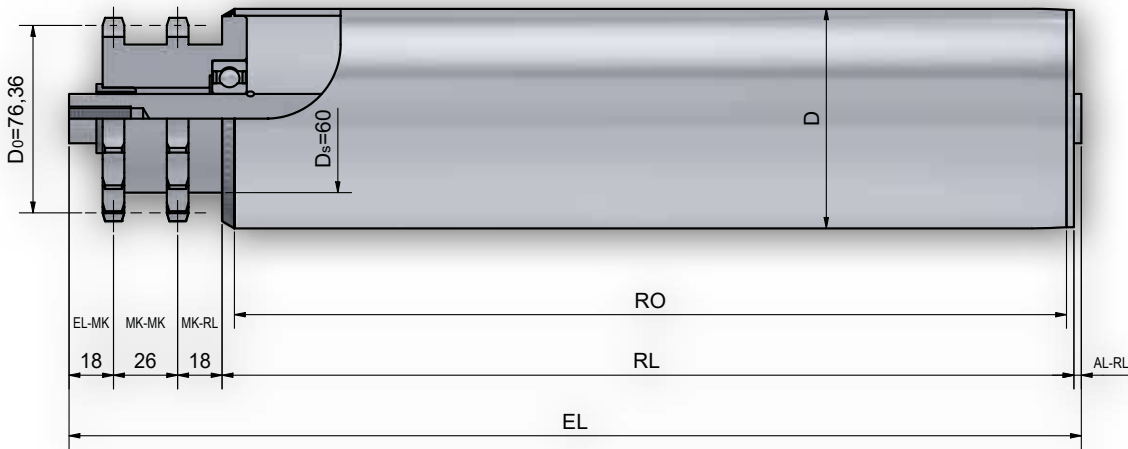

Achsausführungen

Bestell-Bezeichnung	A...M...	A...IGM...
Achs-Ø	EL=	
20	RL+	85
25	RL+	67

Auswahl Gegenlagertyp für Rohr- und Achskombinationen

Rohrabm.	A20	A25
63,5 x 2,9	260	
80 x 2	260	260 / 402WO*
80 x 3	260	260 / 402WO*
88,9 x 2,9	260	260 / 402WO*
108 x 3,25	260	260 / 402WO*
133 x 3,6	402WO	402WO

* bei Gegenlager 402WO Kettenrad mit Aussenlagerung

Tragrolle 510

Antriebselement

Lagerung	Präzisionskugellager (Serie 6004, 6204, 6005) nach DIN 625 lieferbar in 2RS, ZZ
Tragfähigkeit	3.400N (abhängig von der Belastungsgrenze von Rohr und Achse)
max. Geschwindigkeit	0,5 m/s
Temperaturbereich	-5 bis +80 C
Antriebsart	Festantrieb mit dem Rohr verschweißt
Hinweis	Tragrollen können mit geänderter Lagerung auch im Tiefkühlbereich eingesetzt werden. Die gewünschte Eigenschaft bitte im Auftragsfall mit angeben.

Bestellbeispiel

Typ	510 RS / 260I RS - 88,9x2,9 STI A20 IGM 12x20 EL=1100mm
Typ Antrieb	
Kugellagerabdichtung.....	
Typ Gegenlager.....	
Kugellagerabdichtung.....	
Rohr-Ø und Wandstärke	
Rohrgüte	
Achs-Ø	
Achsende	
Einbaulänge	

Tragrolle 511

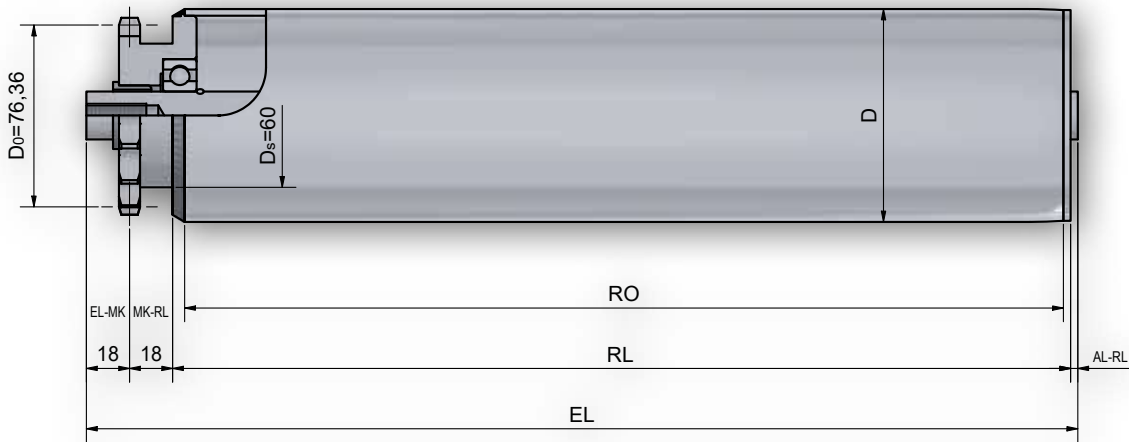

Achsausführungen

Bestell-Bezeichnung	A...M...	A...IGM...
Achs-Ø	EL=	
20	RL+	59
25	RL+	41

Auswahl Gegenlagertyp für Rohr- und Achskombinationen

Rohrabm.	A20	A25
63,5 x 2,9	260	
80 x 2	260	260
80 x 3	260	260
88,9 x 2,9	260	260
108 x 3,25	260	260
133 x 3,6	402WO	402WO

Tragrolle 511

Antriebselement

Lagerung	Präzisionskugellager (Serie 6004, 6204, 6005) nach DIN 625 lieferbar in 2RS, ZZ
Tragfähigkeit	3.400N (abhängig von der Belastungsgrenze von Rohr und Achse)
max. Geschwindigkeit	0,3 m/s
Temperaturbereich	-5 bis +80 C
Antriebsart	Festantrieb mit dem Rohr verschweißt
Hinweis	Tragrollen können mit geänderter Lagerung auch im Tiefkühlbereich eingesetzt werden. Die gewünschte Eigenschaft bitte im Auftragsfall mit angeben.



Bestellbeispiel

Typ	511 RS / 260I RS - 88,9x2,9 STI A20 IGM 12x20 EL=1100mm
Typ Antrieb	
Kugellagerabdichtung.....	
Typ Gegenlager.....	
Kugellagerabdichtung.....	
Rohr-Ø und Wandstärke	
Rohrgüte	
Achs-Ø	
Achsende	
Einbaulänge	

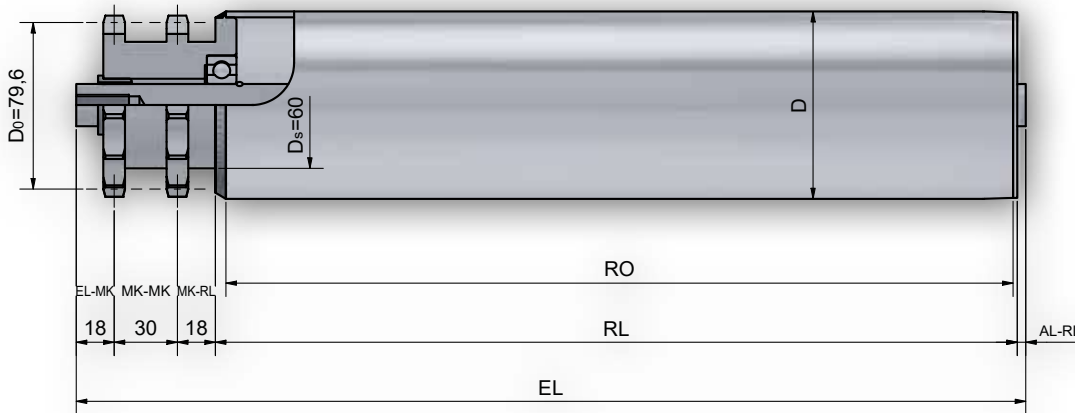
Tragrolle 512



Achsausführungen

Bestell-Bezeichnung		A...M...	A...IGM...
Achs-Ø	EL=		
20	RL+	89	71
25	RL+		71

Auswahl Gegenlagertyp für Rohr- und Achskombinationen

Rohrabm.	A20	A25
80 x 2	260	260
80 x 3	260	260
88,9 x 2,9	260	260
108 x 3,25	260	260
133 x 3,6	402WO	402WO

Tragrolle 512

Antriebselement

Lagerung	Präzisionskugellager (Serie 6204, 6005) nach DIN 625 lieferbar in 2RS, ZZ
Tragfähigkeit	4.000N (abhängig von der Belastungsgrenze von Rohr und Achse)
max. Geschwindigkeit	0,5 m/s
Temperaturbereich	-5 bis +80 C
Antriebsart	Festantrieb mit dem Rohr verschweißt
Hinweis	Tragrollen können mit geänderter Lagerung auch im Tiefkühlbereich eingesetzt werden. Die gewünschte Eigenschaft bitte im Auftragsfall mit angeben.

Bestellbeispiel

Typ	512 RS / 260I RS - 88,9x2,9 STI A20 IGM 12x20 EL=1100mm
Typ Antrieb	
Kugellagerabdichtung.....	
Typ Gegenlager.....	
Kugellagerabdichtung.....	
Rohr-Ø und Wandstärke	
Rohrgüte	
Achs-Ø	
Achsende	
Einbaulänge	

Tragrolle 513

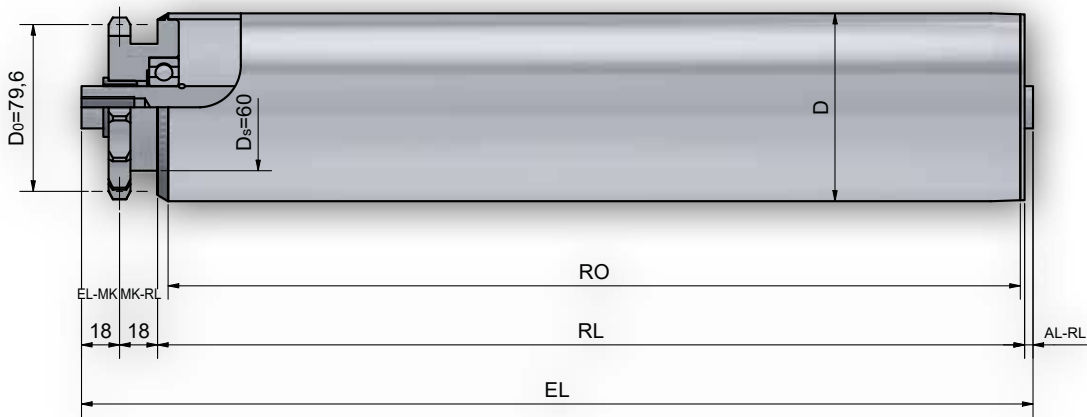

Achsausführungen

Bestell-Bezeichnung		A...M...	A...IGM...
Achs-Ø	EL=		
20	RL+	59	41
25	RL+		41

Auswahl Gegenlagertyp für Rohr- und Achskombinationen

Rohrabm.	A20	A25
80 x 2	260	260
80 x 3	260	260
88,9 x 2,9	260	260
108 x 3,25	260	260
133 x 3,6	402WO	402WO

Tragrolle 513

Antriebselement

Lagerung
 Tragfähigkeit
 max. Geschwindigkeit
 Temperaturbereich
 Antriebsart
 Hinweis

Stahl - Einfachkettenrad 3/4" x 7/16" Z=13 (Triebstock-Verzahnung)

Präzisionskugellager (Serie 6204, 6005) nach DIN 625 lieferbar in 2RS, ZZ
 4.000N (abhängig von der Belastungsgrenze von Rohr und Achse)
 0,3 m/s
 -5 bis +80 C
 Festantrieb mit dem Rohr verschweißt
 Tragrollen können mit geänderter Lagerung auch im Tiefkühlbereich eingesetzt werden. Die gewünschte Eigenschaft bitte im Auftragsfall mit angeben.

Bestellbeispiel

Typ	513 RS / 260I RS - 88,9x2,9 STI A20 IGM 12x20 EL=1100mm
Typ Antrieb	
Kugellagerabdichtung.....	
Typ Gegenlager.....	
Kugellagerabdichtung.....	
Rohr-Ø und Wandstärke.....	
Rohrgüte	
Achs-Ø	
Achsende	
Einbaulänge	

Tragrolle 516

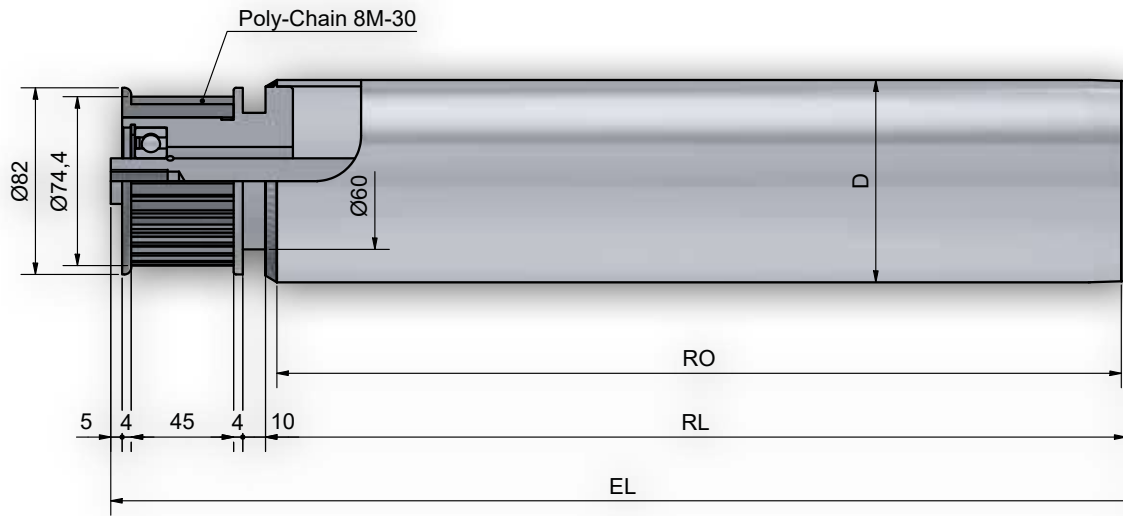

Achsausführungen

Bestell-Bezeichnung		A...IGM...
Achs-Ø	EL=	
20	RL+	73

Auswahl Gegenlagertyp für Rohr- und Achskombinationen

Rohrabm.	A20
80 x 2	260
80 x 3	260
88,9 x 2,9	260
108 x 3,25	260

Tragrolle 516

Antriebselement

Lagerung	Präzisionskugellager (Serie 6204) nach DIN 625 lieferbar in 2RS, ZZ
Tragfähigkeit	1.800N (abhängig von der Belastungsgrenze von Rohr und Achse)
max. Geschwindigkeit	0,8 m/s
Temperaturbereich	-5 bis +80 C
Antriebsart	Festantrieb verschweißter Stahlkern mit formschlüssig verbundenem Kunststoffelement.
Hinweis	Tragrollen werden mit einem 21mm breiten Zahnriemen (Poly Chain- Verzahnung) angetrieben.

Bestellbeispiel

Typ	516 RS / 260I RS - 88,9x2,9 STI A20 IGM 12x20 EL=1100mm
Typ Antrieb	
Kugellagerabdichtung.....	
Typ Gegenlager.....	
Kugellagerabdichtung.....	
Rohr-Ø und Wandstärke	
Rohrgüte	
Achs-Ø	
Achsende	
Einbaulänge	

Tragrolle 517 z24 / z25

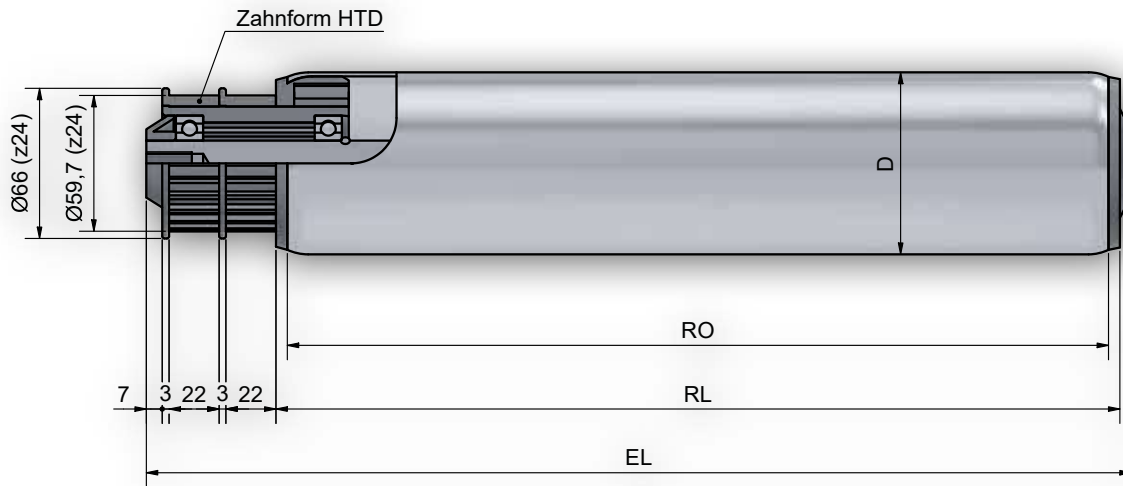

Achsausführungen

Bestell-Bezeichnung		A...IGM...
Achs-Ø	EL=	
20	RL+	62

Auswahl Gegenlagertyp für Rohr- und Achskombinationen

Rohrabm.	A20
80 x 2	402
88,9 x 2,9	402
108 x 3,25	402

Tragrolle 517 z24 / z25

Antriebsselement

Lagerung
 Tragfähigkeit
 max. Geschwindigkeit
 Temperaturbereich
 Antriebsart
 Hinweis

Kunststoff- Zahnriemenrad 8M z=24/z=25 (HTD-Verzahnung)

Präzisionskugellager (Serie 6204) nach DIN 625 lieferbar in 2RS, ZZ
 1.200N (abhängig von der Belastungsgrenze von Rohr und Achse)
 0,8 m/s
 -5 bis +40 C
 Das Antriebsselement ist formschlüssig mit dem Rohr verbunden.
 Tragrollen werden mit einem 20mm breiten Zahnriemen (HTD- Verzahnung) angetrieben.

Bestellbeispiel

Typ	517z24 RS / 402 RS - 80x2 STI A20 IGM 12x20 EL=1100mm
Typ Antrieb	
Kugellagerabdichtung.....	
Typ Gegenlager.....	
Kugellagerabdichtung.....	
Rohr-Ø und Wandstärke	
Rohrgüte	
Achs-Ø	
Achsende	
Einbaulänge	

Tragrolle 517 z30 / z34

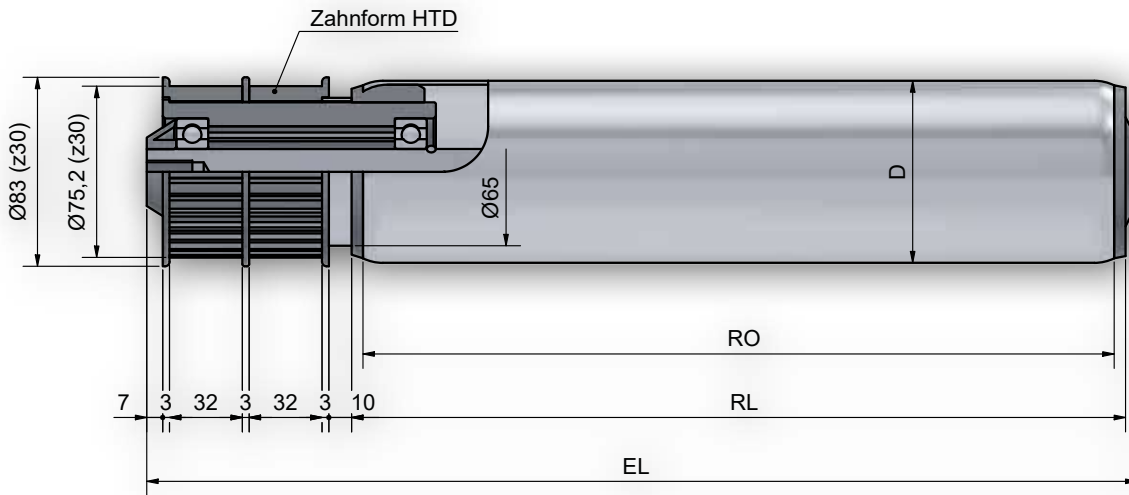

Achsausführungen

Bestell-Bezeichnung		A...IGM...
Achs-Ø	EL=	
20	RL+	95
25	RL+	95

Auswahl Gegenlagertyp für Rohr- und Achskombinationen

Rohrabm.	A20
80 x 2	402
88,9 x 2,9	402

Tragrolle 517 z30 / z34

Antriebsэлемент

Lagerung
 Tragfähigkeit
 max. Geschwindigkeit
 Temperaturbereich
 Antriebsart
 Hinweis

Kunststoff- Zahnriemenrad 8M z=30/z=34 (HTD-Verzahnung)

Präzisionskugellager (Serie 6204, 6005) nach DIN 625 lieferbar in 2RS, ZZ
 1.800N (abhängig von der Belastungsgrenze von Rohr und Achse)
 0,8 m/s
 -5 bis +40 C
 Das Antriebsэлемент ist formschlüssig mit dem Rohr verbunden.
 Tragrollen werden mit einem 30mm breiten Zahnriemen (HTD- Verzahnung) angetrieben.

Bestellbeispiel

Typ	517z30 RS / 402 RS - 88,9x2,9 STI A20 IGM 12x20 EL=1100mm
Typ Antrieb
Kugellagerabdichtung.....
Typ Gegenlager.....
Kugellagerabdichtung.....
Rohr-Ø und Wandstärke
Rohrgüte
Achs-Ø
Achsende
Einbaulänge

Tragrolle 518

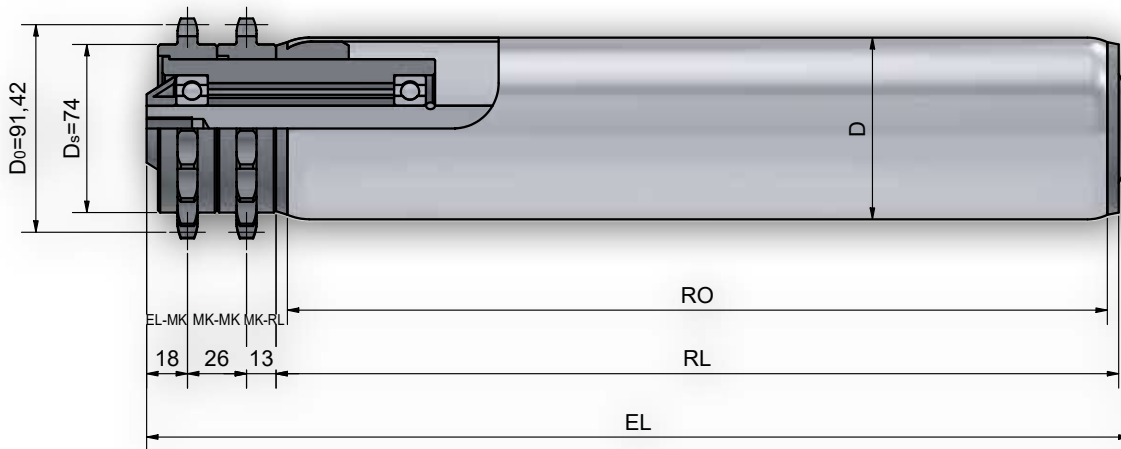

Achsausführungen

Bestell-Bezeichnung		A...IGM...
Achs-Ø	EL=	
20	RL+	62

Auswahl Gegenlagertyp für Rohr- und Achskombinationen

Rohrabm.	A20
80 x 2	402
88,9 x 2,9	402
108 x 3,25	402

Tragrolle 518

Antriebselement

Lagerung
 Tragfähigkeit
 max. Geschwindigkeit
 Temperaturbereich
 Antriebsart

Kunststoff- Doppelkettenrad 5/8" x 3/8" z=18

Präzisionskugellager (Serie 6204, 6005) nach DIN 625 lieferbar in 2RS, ZZ
 1.800N (abhängig von der Belastungsgrenze von Rohr und Achse)
 0,5 m/s
 -5 bis +40 C
 Festantrieb wobei das Antriebselement formschlüssig mit dem Rohr verbunden ist.

Hinweis

Bestellbeispiel

Typ	518 RS / 402 RS - 88,9x2,9 STI A20 IGM 12x20 EL=1100mm
Typ Antrieb
Kugellagerabdichtung.....
Typ Gegenlager.....
Kugellagerabdichtung.....
Rohr-Ø und Wandstärke
Rohrgüte
Achs-Ø
Achsende
Einbaulänge

Tragrolle 519

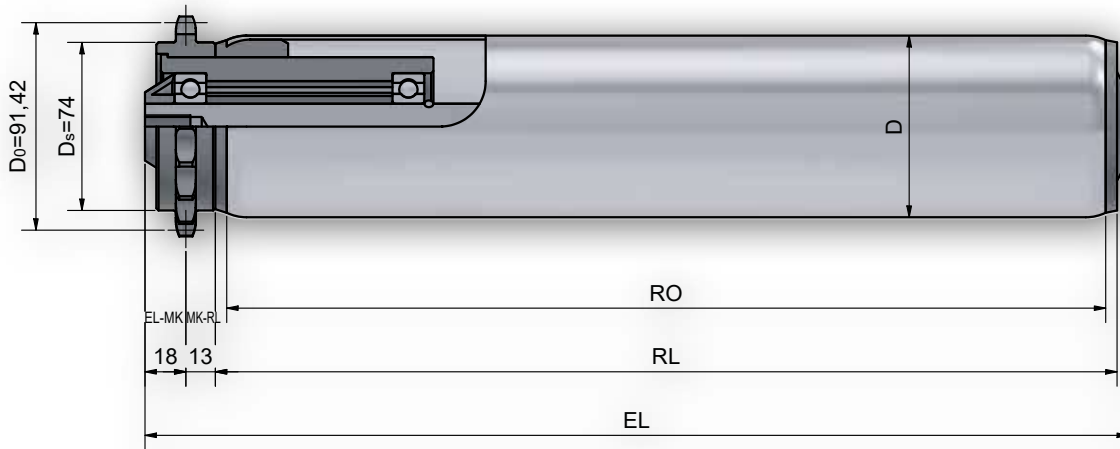

Achsausführungen

Bestell-Bezeichnung		A...IGM...
Achs-Ø	EL=	
20	RL+	36

Auswahl Gegenlagertyp für Rohr- und Achskombinationen

Rohrabm.	A20
80 x 2	402
88,9 x 2,9	402
108 x 3,25	402

Tragrolle 519

Antriebsэлемент

Lagerung
 Tragfähigkeit
 max. Geschwindigkeit
 Temperaturbereich
 Antriebsart
 Hinweis

Kunststoff- Einfachkettenrad 5/8" x 3/8" z=18

Präzisionskugellager (Serie 6204, 6005) nach DIN 625 lieferbar in 2RS, ZZ
 1.800N (abhängig von der Belastungsgrenze von Rohr und Achse)
 0,3 m/s
 -5 bis +40 C
 Das Antriebsэлемент ist formschlüssig mit dem Rohr verbunden.
 Antriebsэлемент in Normalverzahnung

Bestellbeispiel

Typ	519 RS / 402 RS - 88,9x2,9 STI A20 IGM 12x20 EL=1100mm
Typ Antrieb	519 RS / 402 RS
Kugellagerabdichtung	88,9x2,9
Typ Gegenlager	STI
Kugellagerabdichtung	A20
Rohr-Ø und Wandstärke	IGM 12x20
Rohrgüte	EL=1100mm
Achs-Ø	
Achsende	
Einbaulänge	

Tragrolle 520

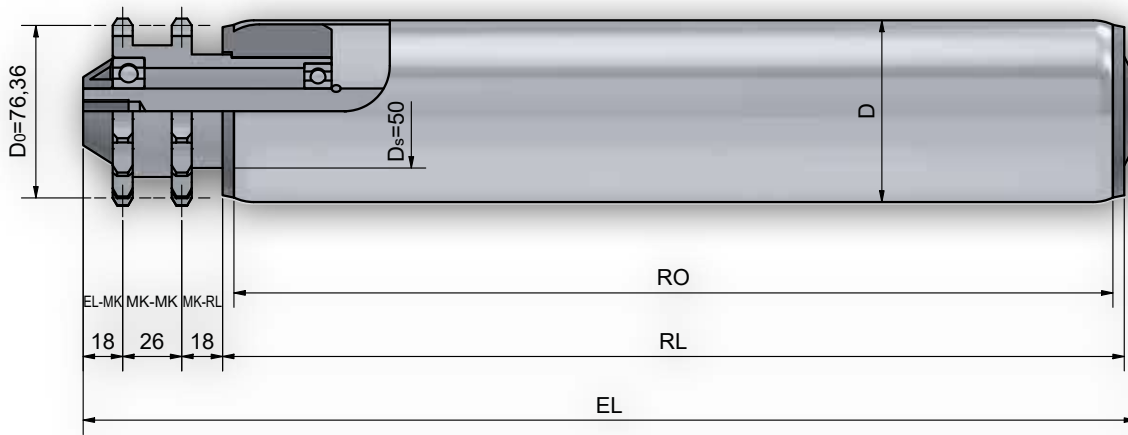

Achsausführungen

Bestell-Bezeichnung		A...IGM...
Achs-Ø	EL=	
20	RL+	67

Auswahl Gegenlagertyp für Rohr- und Achskombinationen

Rohrabm.	A20
80 x 2	402
88,9 x 2,9	402
108 x 3,25	402

Optional Beschichtungen S. 10

Tragrolle 520

Antriebselement

Lagerung	Stahl - Doppelkettenrad 5/8" x 3/8" z=15 (Normalverzahnung)
Tragfähigkeit	Präzisionskugellager (Serie 6004, 6204) nach DIN 625 lieferbar in 2RS, ZZ
max. Geschwindigkeit	1.800N (abhängig von der Belastungsgrenze von Rohr und Achse)
Temperaturbereich	0,5 m/s
Antriebsart	-5 bis +40 C
Hinweis	Friktionsantrieb mit einem Staudruck ab 5% des Fördergutgewichts
	Bei unebenen Fördergütern einstellbare Staurollen (Typ 520R) einsetzen

Bestellbeispiel

Typ	520 RS / 402 RS - 88,9x2,9 STI A20 IGM 12x20 EL=1100mm
Typ Antrieb	
Kugellagerabdichtung.....	
Typ Gegenlager.....	
Kugellagerabdichtung.....	
Rohr-Ø und Wandstärke	
Rohrgüte	
Achs-Ø	
Achsende	
Einbaulänge	

Tragrolle 520R

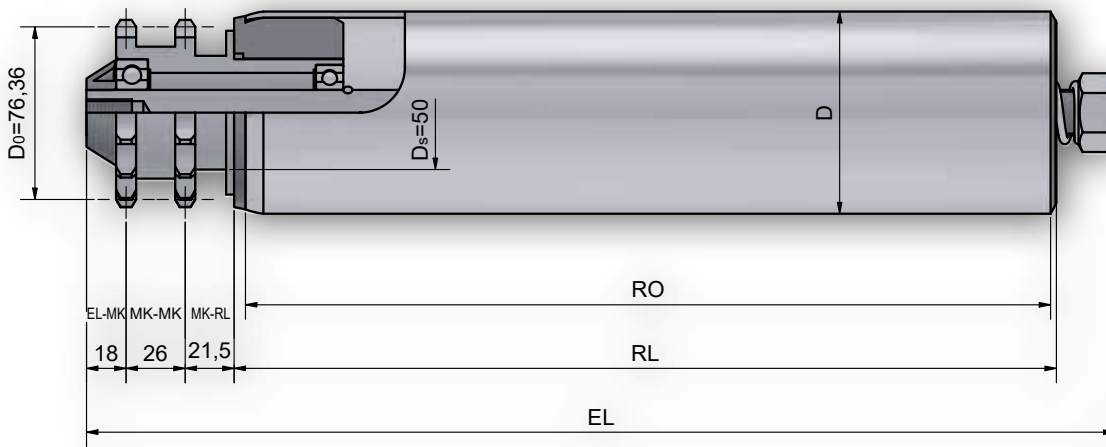

Achsausführungen

Bestell-Bezeichnung		A...IGM...
Achs-Ø	EL=	
20	RL+	89

Auswahl Gegenlagertyp für Rohr- und Achskombinationen

Rohrabm.	A20
80 x 2	402WO / 402WT
88,9 x 2,9	402WO / 402WT
108 x 3,25	402WO / 402WT

Optional Beschichtungen S. 10

Tragrolle 520R

Antriebselement

Lagerung	Stahl - Doppelkettenrad 5/8" x 3/8" z=15 (Normalverzahnung)
Tragfähigkeit	Präzisionskugellager (Serie 6004, 6204) nach DIN 625 lieferbar in 2RS, ZZ
max. Geschwindigkeit	1.800N (abhängig von der Belastungsgrenze von Rohr und Achse)
Temperaturbereich	0,5 m/s
Antriebsart	-5 bis +40 C
Hinweis	Friktionsantrieb mit einem Staudruck ab 5% des Fördergutgewichts (je nach Einstellung)
	Die Mitnahmekraft ist manuell einstellbar

Bestellbeispiel

Typ	520R RS / 402WTI RS - 88,9x2,9 STI A20 M20 IGM 12x20 EL=1100mm
Typ Antrieb	520R RS
Kugellagerabdichtung	402WTI RS
Typ Gegenlager	88,9x2,9
Kugellagerabdichtung	STI
Rohr-Ø und Wandstärke	A20
Rohrgüte	M20
Achs-Ø	IGM
Achsende	12x20
Einbaulänge	EL=1100mm

Tragrolle 521

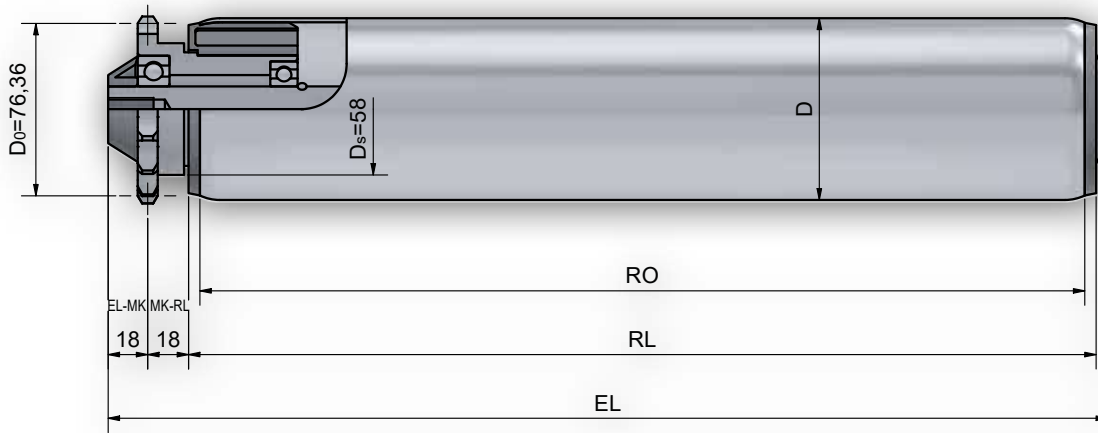

Achsausführungen

Bestell-Bezeichnung	A...M...	A...IGM...
Achs-Ø	EL=	
20	RL+	
	59	41

Auswahl Gegenlagertyp für Rohr- und Achskombinationen

Rohrabm.	A20
80 x 2	402
88,9 x 2,9	402
108 x 3,25	402

Tragrolle 521

Antriebselement

Lagerung	Stahl - Einfachkettenrad 5/8" x 3/8" z=15 (Triebstock-Verzahnung)
Tragfähigkeit	Präzisionskugellager (Serie 6004, 6204) nach DIN 625 lieferbar in 2RS, ZZ
max. Geschwindigkeit	1.800N (abhängig von der Belastungsgrenze von Rohr und Achse)
Temperaturbereich	0,3 m/s
Antriebsart	-5 bis +40 C
Hinweis	Friktionsantrieb mit einem Staudruck ab 5% des Fördergutgewichts
	Bei unebenen Fördergütern einstellbare Staurollen (Typ 521R) einsetzen

Bestellbeispiel

Typ	521 RS / 402 RS - 88,9x2,9 STI A20 IGM 12x20 EL=1100mm
Typ Antrieb	
Kugellagerabdichtung.....	
Typ Gegenlager.....	
Kugellagerabdichtung.....	
Rohr-Ø und Wandstärke	
Rohrgüte	
Achs-Ø	
Achsende	
Einbaulänge	

Tragrolle 521R

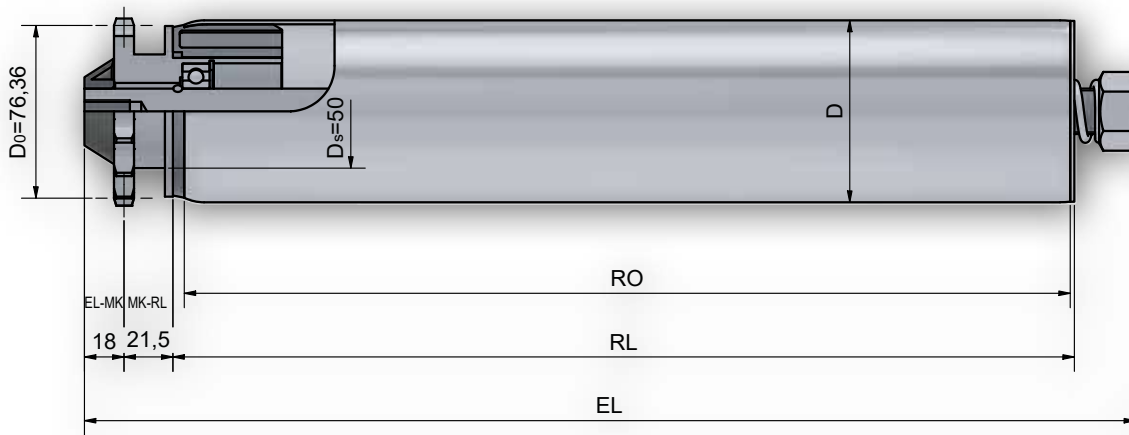

Achsausführungen

Bestell-Bezeichnung		A...IGM...
Achs-Ø	EL=	
20	RL+	63

Auswahl Gegenlagertyp für Rohr- und Achskombinationen

Rohrabm.	A20
80 x 2	402WO / 402WT
88,9 x 2,9	402WO / 402WT
108 x 3,25	402WO / 402WT

Tragrolle 521R

Antriebselement

Lagerung	Stahl - Einfachkettenrad 5/8" x 3/8" z=15 (Triebstock-Verzahnung)
Tragfähigkeit	Präzisionskugellager (Serie 6004, 6204) nach DIN 625 lieferbar in 2RS, ZZ
max. Geschwindigkeit	1.800N (abhängig von der Belastungsgrenze von Rohr und Achse)
Temperaturbereich	0,3 m/s
Antriebsart	-5 bis +40 C
	Friktionsantrieb mit einem Staudruck ab 5% des Fördergutgewichts (je nach Einstellung)

Bestellbeispiel

Typ	521R RS / 402WTI RS - 88,9x2,9 STI A20 M20 IGM 12x20 EL=1100mm
Typ Antrieb
Kugellagerabdichtung.....
Typ Gegenlager.....
Kugellagerabdichtung.....
Rohr-Ø und Wandstärke
Rohrgüte
Achs-Ø
Achsende
Einbaulänge

Tragrolle 522

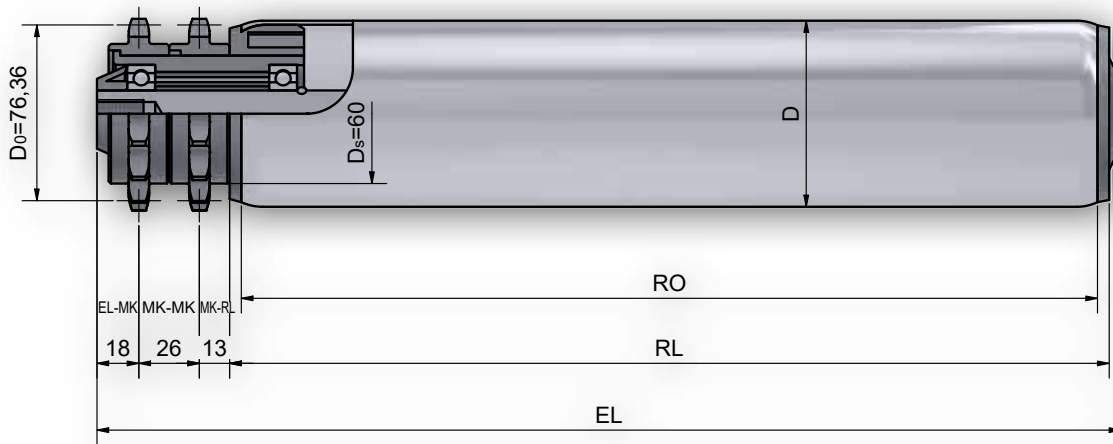

Achsausführungen

Bestell-Bezeichnung		A...IGM...
Achs-Ø	EL=	
20	RL+	62

Auswahl Gegenlagertyp für Rohr- und Achskombinationen

Rohrabm.	A20
80 x 2	402
88,9 x 2,9	402

Tragrolle 522

Antriebselement

Lagerung
 Tragfähigkeit
 max. Geschwindigkeit
 Temperaturbereich
 Antriebsart
 Hinweis

Kunststoff- Doppelkettenrad 5/8" x 3/8" z=15

Präzisionskugellager (Serie 6004) nach DIN 625 lieferbar in 2RS, ZZ
 1.200N (abhängig von der Belastungsgrenze von Rohr und Achse)
 0,5 m/s
 -5 bis +40 C
 Das Antriebselement ist formschlüssig mit dem Rohr verbunden.
 Die Mitnahmekraft ist manuell einstellbar

Bestellbeispiel

Typ	522 RS / 402 RS - 88,9x2,9 STI A20 IGM 12x20 EL=1100mm
Typ Antrieb	522 RS / 402 RS
Kugellagerabdichtung	88,9x2,9
Typ Gegenlager	STI
Kugellagerabdichtung	A20
Rohr-Ø und Wandstärke	IGM 12x20
Rohrgüte	EL=1100mm
Achs-Ø	
Achsende	
Einbaulänge	

Tragrolle 523

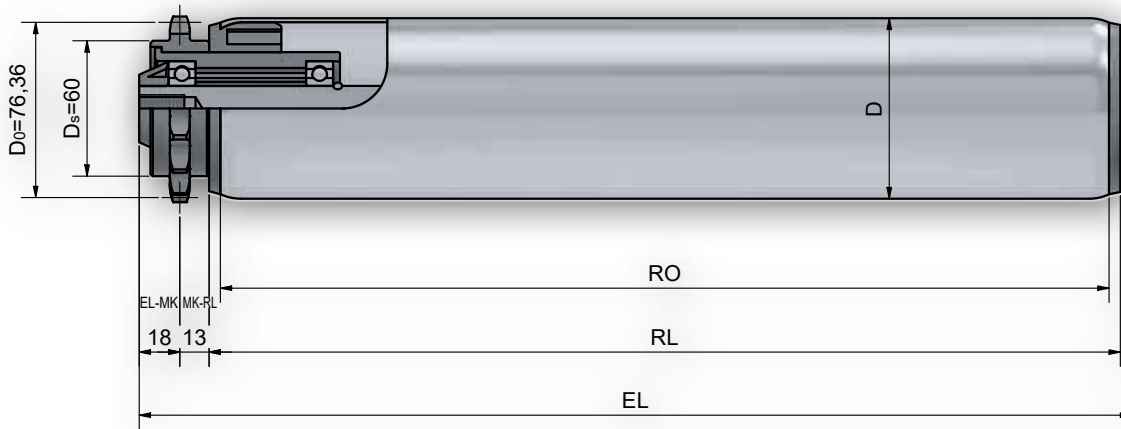

Achsausführungen

Bestell-Bezeichnung		A...IGM...
Achs-Ø	EL=	
20	RL+	36

Auswahl Gegenlagertyp für Rohr- und Achskombinationen

Rohrabm.	A20
80 x 2	402
88,9 x 2,9	402

Tragrolle 523

Antriebsэлемент

Lagerung
 Tragfähigkeit
 max. Geschwindigkeit
 Temperaturbereich
 Antriebsart
 Hinweis

Kunststoff- Einfachkettenrad 5/8" x 3/8" z=15

Präzisionskugellager (Serie 6004) nach DIN 625 lieferbar in 2RS, ZZ
 800N (abhängig von der Belastungsgrenze von Rohr und Achse)
 0,3 m/s
 -5 bis +40 C
 Das Antriebsэлемент ist formschlüssig mit dem Rohr verbunden.
 Antriebsэлемент in Normalverzahnung

Bestellbeispiel

Typ	523 RS / 402 RS - 88,9x2,9 STI A20 IGM 12x20 EL=1100mm
Typ Antrieb	
Kugellagerabdichtung.....	
Typ Gegenlager.....	
Kugellagerabdichtung.....	
Rohr-Ø und Wandstärke	
Rohrgüte	
Achs-Ø	
Achsende	
Einbaulänge	

Tragrolle 533R z30 / z34

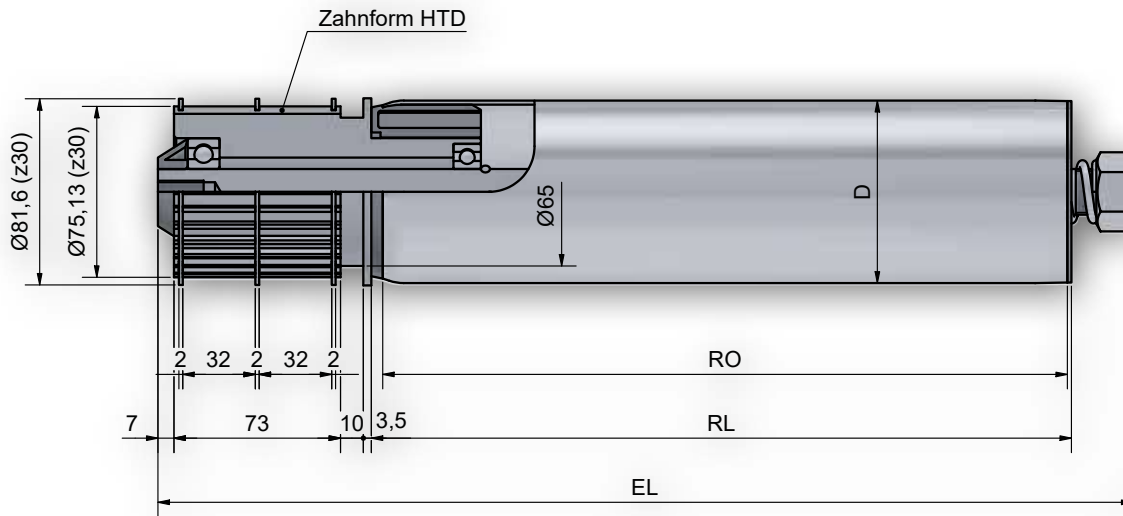

Achsausführungen

Bestell-Bezeichnung		A...IGM...
Achs-Ø	EL=	
20	RL+	114

Auswahl Gegenlagertyp für Rohr- und Achskombinationen

Rohrabm.	A20
80 x 2	402WO / 402WT
88,9 x 2,9	402WO / 402WT
108 x 3,25	402WO / 402WT

Optional Beschichtungen S. 10

Tragrolle 533R z30 / z34

Antriebselement

Stahl - Zahnriemenrad 8M z=30/z=34 (HTD- Verzahnung)

Lagerung	Präzisionskugellager (Serie 6204) nach DIN 625 lieferbar in 2RS, ZZ
Tragfähigkeit	1.800N (abhängig von der Belastungsgrenze von Rohr und Achse)
max. Geschwindigkeit	0,8 m/s
Temperaturbereich	-5 bis +40 C
Antriebsart	Friktionsantrieb mit einem Staudruck ab 5% des Fördergutgewichts (je nach Einstellung)
Hinweis	Die Mitnahmekraft ist manuell einstellbar

Bestellbeispiel

Typ	533R z30 RS / 402WTI RS - 88,9x2,9 STI A20 M20 IGM 12x20 EL=1100mm
Typ Antrieb	533R z30 RS
Kugellagerabdichtung.....	402WTI RS
Typ Gegenlager.....	88,9x2,9
Kugellagerabdichtung.....	STI
Rohr-Ø und Wandstärke	A20 M20
Rohrgüte	IGM 12x20
Achs-Ø	EL=1100mm
Achsende	
Einbaulänge	

Tragrolle 534 z30 / z34

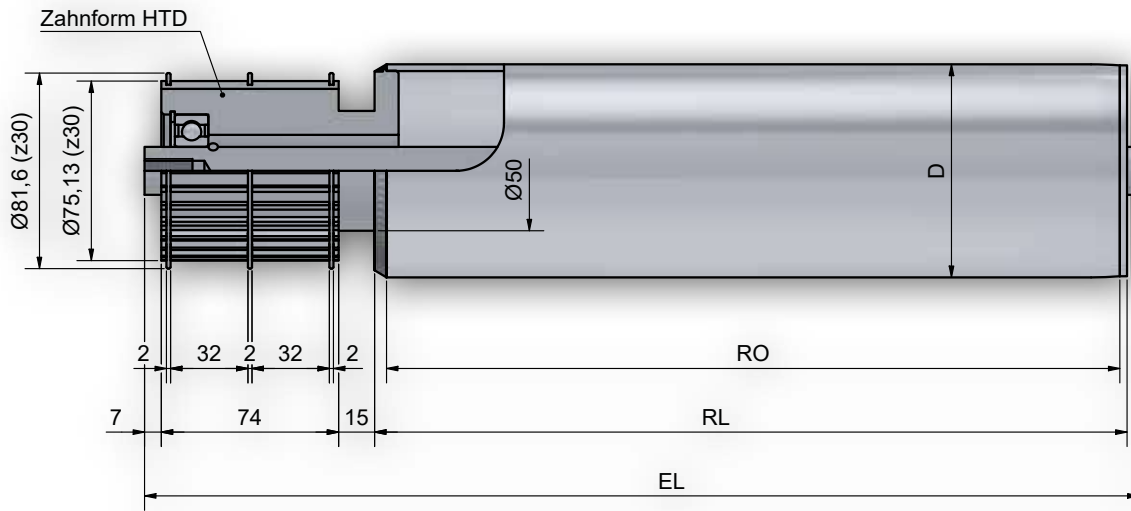

Achsausführungen

Bestell-Bezeichnung		A...IGM...
Achs-Ø	EL=	
20	RL+	101
25	RL+	101

Auswahl Gegenlagertyp für Rohr- und Achskombinationen

Rohrabm.	A20	A25
80 x 2	260	
80 x 3	260	
88,9 x 2,9	260	260
108 x 3,25	260	260
133 x 3,6	402WO	402WO

Tragrolle 534 z30 / z34

Antriebselement

Lagerung
 Tragfähigkeit
 max. Geschwindigkeit
 Temperaturbereich
 Antriebsart
 Hinweis

Stahl- Zahnriemenrad 8M z=30/z=34 (HTD-Verzahnung)

Präzisionskugellager (Serie 6204, 6005) nach DIN 625 lieferbar in 2RS, ZZ
 2.000N (abhängig von der Belastungsgrenze von Rohr und Achse)
 0,8 m/s
 -5 bis +40 C
 Festantrieb mit dem Rohr verschweißt
 Tragrollen werden mit einem 30mm breiten Zahnriemen (HTD- Verzahnung) angetrieben.

Bestellbeispiel

Typ	534z34 RS / 260I RS - 88,9x2,9 STI A20 IGM 12x20 EL=1100mm
Typ Antrieb	534z34
Kugellagerabdichtung.....	RS
Typ Gegenlager.....	260I
Kugellagerabdichtung.....	RS
Rohr-Ø und Wandstärke	88,9x2,9
Rohrgüte	STI
Achs-Ø	A20
Achsende	IGM
Einbaulänge	12x20 EL=1100mm

Tragrolle 539

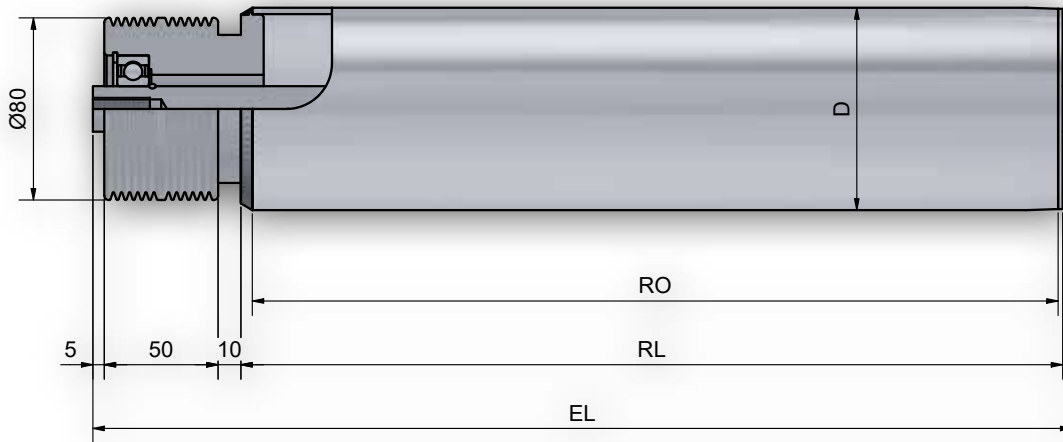

Achsausführungen

Bestell-Bezeichnung		A...IGM...
Achs- Ø	EL=	
20	RL+	70

Auswahl Gegenlagertyp für Rohr- und Achskombinationen

Rohrabm.	A20
80 x 2	260
80 x 3	260
88,9 x 2,9	260
108 x 3,25	260

Tragrolle 539

Antriebselement

Lagerung
 Tragfähigkeit
 max. Geschwindigkeit
 Temperaturbereich
 Antriebsart
 Hinweis

Stahl- Keilrippenriemenrad PK- Verzahnung (DIN 9982)

Präzisionskugellager (Serie 6204, 6005) nach DIN 625 lieferbar in 2RS, ZZ
 2.000N (abhängig von der Belastungsgrenze von Rohr und Achse)
 0,8 m/s
 -5 bis +40 C
 Festantrieb mit dem Rohr verschweißt
 Tragrollen werden mit einem 6-rippigen Riemen angetrieben.

Bestellbeispiel

Typ	539 RS / 260I RS - 88,9x2,9 STI A20 IGM 12x20 EL=1100mm
Typ Antrieb
Kugellagerabdichtung.....
Typ Gegenlager.....
Kugellagerabdichtung.....
Rohr-Ø und Wandstärke
Rohrgüte
Achs-Ø
Achsende
Einbaulänge

Konische Tragrollen

Typ	Bezeichnung	Seite
	Konizitäten	162
540 / 541	Kunststoff-Doppelkettenrad 1/2x5/16" z=14	164
542 / 543	Kunststoff-Einfachkettenrad 1/2x5/16" z=14	166
550 / 551	Stahl-Doppelkettenrad 1/2x5/16" z=14	168
552 / 553	Stahl-Einfachkettenrad 1/2x5/16" z=14	170
563	Stahl-Doppelkettenrad 3/8x7/32" z=12	172
566 / 567	Stahl-Doppelkettenrad 3/8x7/32" z=12	174
568	Kunststoff-Keilrippenriemenrad PJ Verzahnung	176
570	Kunststoffrundriemenrad mit 2 Sicken	178
600	Kunststoff-Lagerboden mit Präzisionskugellager	180
601	Kunststoff-Lagerboden mit Kugelreihe	182
602	Kunststoff-Lagerboden mit Präzisionskugellager o. Kugelreihe	184



Konizitäten

1. Konische Elemente

Typenreihe 563, 601

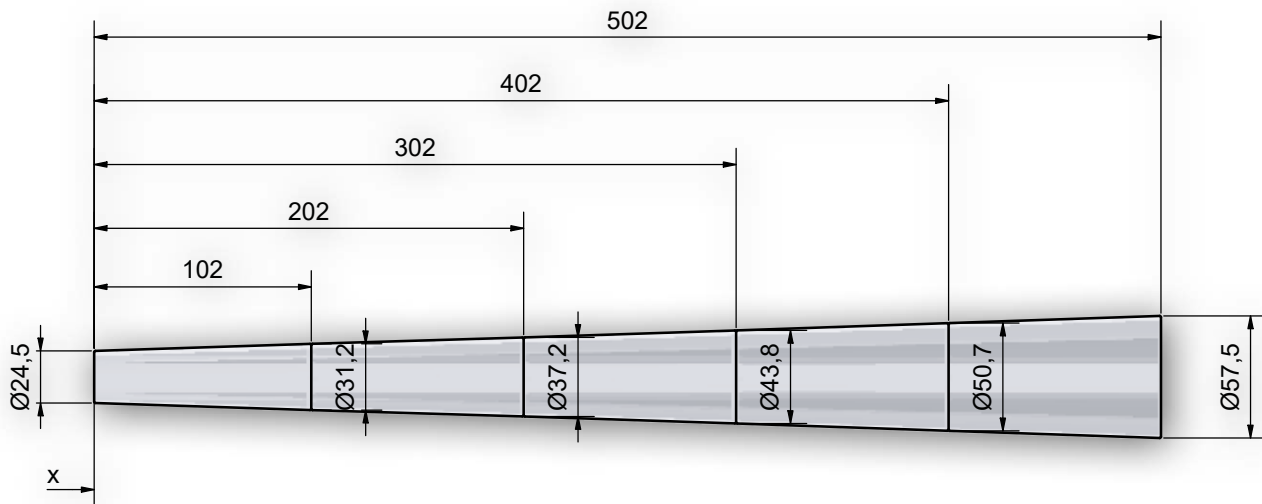

x= Innenradius 373 mm

Typenreihe 566, 567, 602

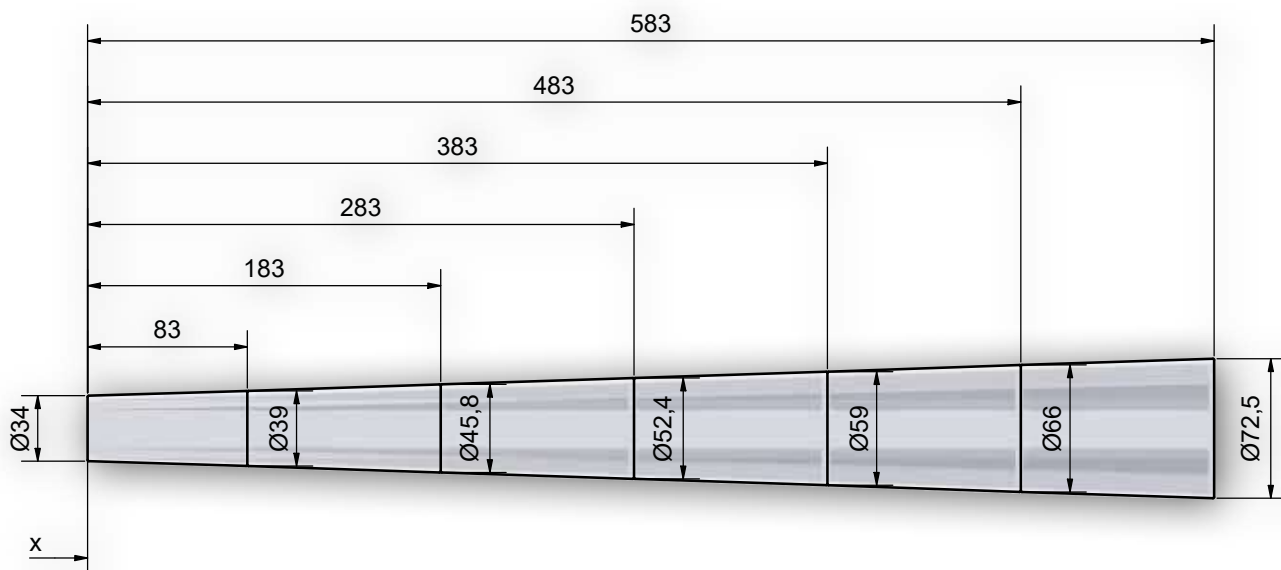

x= Innenradius 500 mm

Typenreihe 540, 541, 542, 543, 550, 551, 552, 553, 568, 570, 600

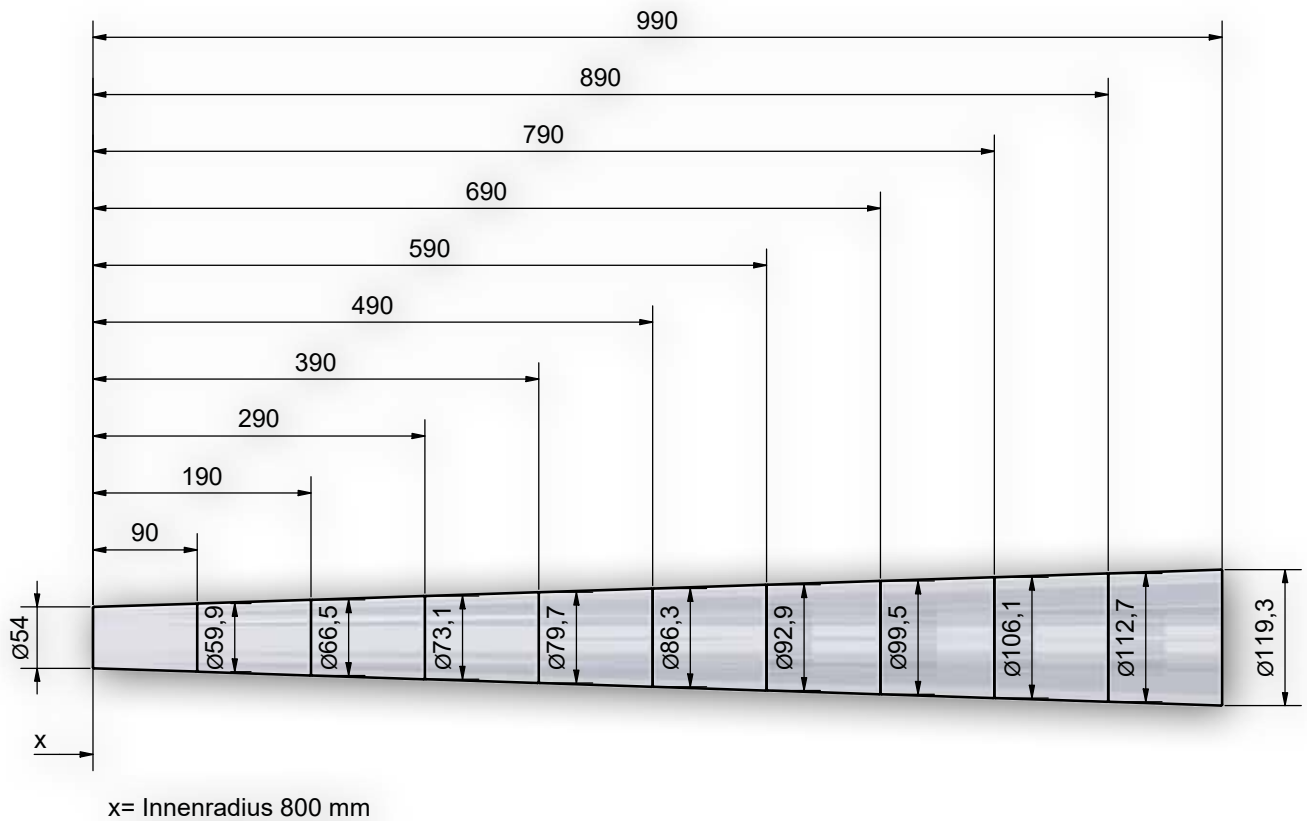

2. Konische PU-RIM Beschichtung auf zylindrischem Stahlrohr 73° Shore D

Die möglichen Konizitäten der Beschichtung erhalten Sie auf Anfrage.
Nicht statisch ableitend / nicht hitzebeständig.

Tragrolle 540 / 541

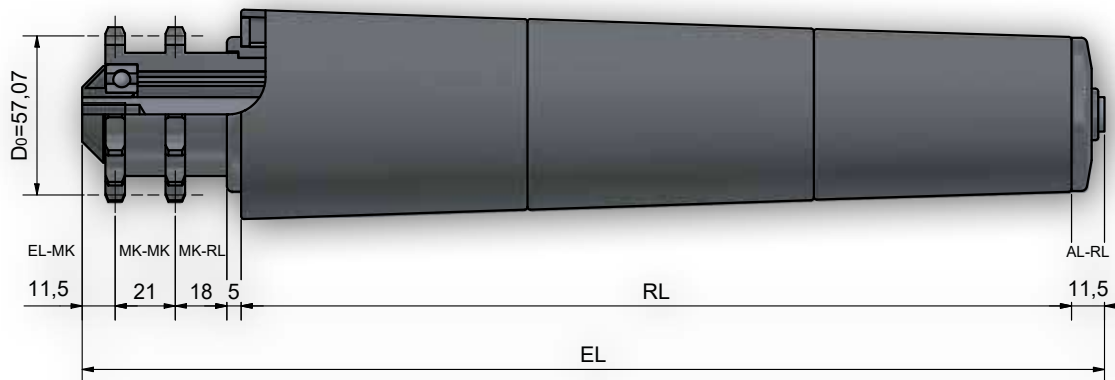

Achsausführungen

Bestell-Bezeichnung		A...M...	A...IGM...
Achs-Ø	EL=		
10	RL+	79	
12	RL+	81	67
14	RL+	83	67

Auswahl Gegenlagertyp für Rohr- und Achskombinationen

Rohrabm.	A10	A12	A14
50	300	300	300

Tragrolle 540 / 541

Antriebsэлемент	Kunststoff - Doppelkettenrad 1/2" x 5/16" z=14
Lagerung	Präzisionskugellager (Serie 6202) nach DIN 625 lieferbar in 2RS, ZZ Standard Serie 6202 ZZ
Tragfähigkeit	400N (abhängig von der Belastungsgrenze von Rohr und Achse)
max. Geschwindigkeit	0,5 m/s
Temperaturbereich	-5 bis +40 C
Antriebsart	Typ 540 Friktionsantrieb mit einem Staudruck ab 5% des Fördergewichts Typ 541 Festantrieb wobei das Antriebsэлемент kraftschlüssig mit dem Rohr verbunden ist.
Hinweis	Festantrieb nur bei kontinuierlicher Förderung einsetzen. Konen auch in antistatischer Ausführung lieferbar.

Bestellbeispiel

Typ	541 ZZ / 300 ZZ - 50x1,5 STI A14 IGM 10x15 EL=557mm
Typ Antrieb	541
Kugellagerabdichtung	ZZ
Typ Gegenlager	300
Kugellagerabdichtung	ZZ
Rohr-Ø und Wandstärke	50x1,5
Rohrgüte	STI
Achs-Ø	A14
Achsende	IGM
Einbaulänge	10x15 EL=557mm

Tragrolle 542 / 543

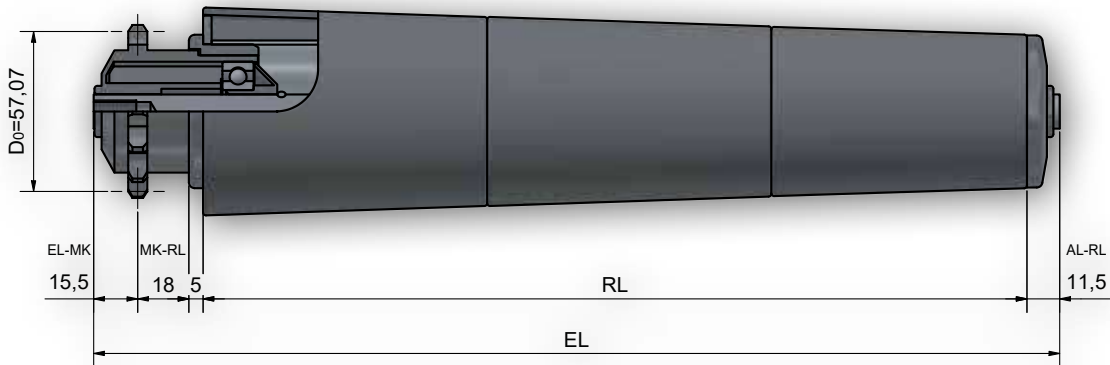

Achsausführungen

Bestell-Bezeichnung		A...M...	A...IGM...
Achs-Ø	EL=		
10	RL+	62	
12	RL+	64	50
14	RL+	66	50

Auswahl Gegenlagertyp für Rohr- und Achskombinationen

Rohrabm.	A10	A12	A14
50	300	300	300

Tragrolle 542 / 543

Antriebsэлемент	Kunststoff - Einfachkettenrad 1/2" x 5/16" z=14
Lagerung	Präzisionskugellager (Serie 6202) nach DIN 625 lieferbar in 2RS, ZZ Standard Serie 6202 ZZ
Tragfähigkeit	400N (abhängig von der Belastungsgrenze von Rohr und Achse)
max. Geschwindigkeit	0,5 m/s
Temperaturbereich	-5 bis +40 C
Antriebsart	Typ 542 Friktionsantrieb mit einem Staudruck ab 5% des Fördergewichts Typ 543 Festantrieb wobei das Antriebsэлемент kraftschlüssig mit dem Rohr verbunden ist.
Hinweis	Festantrieb nur bei kontinuierlicher Förderung einsetzen. Konen auch in antistatischer Ausführung lieferbar.

Bestellbeispiel

Typ	543 ZZ / 300 ZZ - 50x1,5 STI A14 IGM 10x15 EL=540mm
Typ Antrieb
Kugellagerabdichtung.....
Typ Gegenlager.....
Kugellagerabdichtung.....
Rohr-Ø und Wandstärke
Rohrgüte
Achs-Ø
Achsende
Einbaulänge

Tragrolle 550 / 551

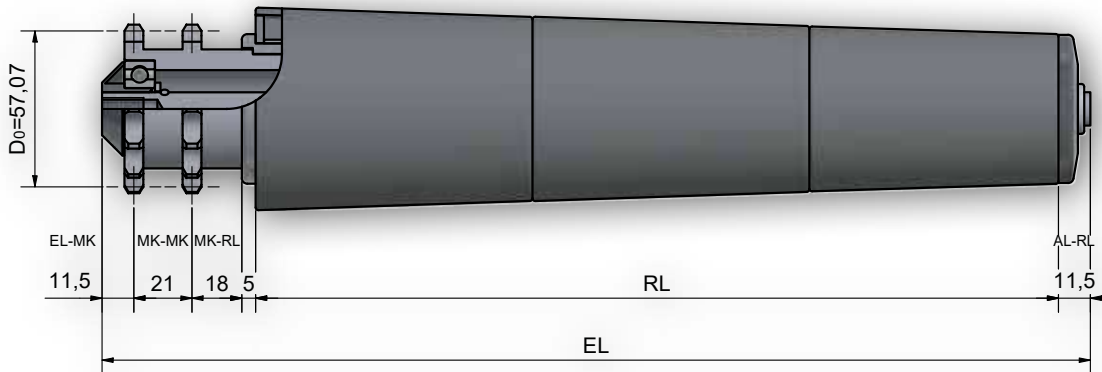

Achsausführungen

Bestell-Bezeichnung		A...M...	A...IGM...
Achs-Ø	EL=		
10	RL+	79	
12	RL+	81	67
14	RL+	83	67

Auswahl Gegenlagertyp für Rohr- und Achskombinationen

Rohrabm.	A10	A12	A14
50	300	300	300

Tragrolle 550 / 551

Antriebsselement	Stahl - Doppelkettenrad 1/2" x 5/16" z=14
Lagerung	Präzisionskugellager (Serie 6202) nach DIN 625 lieferbar in 2RS, ZZ Standard Serie 6202 ZZ
Tragfähigkeit	400N (abhängig von der Belastungsgrenze von Rohr und Achse)
max. Geschwindigkeit	0,5 m/s
Temperaturbereich	-5 bis +40 C
Antriebsart	Typ 550 Friktionsantrieb mit einem Staudruck ab 5% des Fördergewichts Typ 551 Festantrieb wobei das Antriebsselement kraftschlüssig mit dem Rohr verbunden ist.
Hinweis	Festantrieb nur bei kontinuierlicher Förderung einsetzen. Optional Typ 555 (Friktionsantrieb) und Typ 556 (Festantrieb) auch mit PU-RIM beschichtetem Rohr für andere Innenradien bzw. Rollendurchmesser möglich. Konen auch in antistatischer Ausführung lieferbar.

Bestellbeispiel

Typ	551 ZZ / 300 ZZ - 50x1,5 STI A14 IGM 10x15 EL=557mm
Typ Antrieb	551 ZZ / 300 ZZ
Kugellagerabdichtung	ZZ
Typ Gegenlager	50x1,5
Kugellagerabdichtung	STI
Rohr-Ø und Wandstärke	A14
Rohrgüte	IGM
Achs-Ø	10x15
Achsende	EL=557mm
Einbaulänge	

Tragrolle 552 / 553

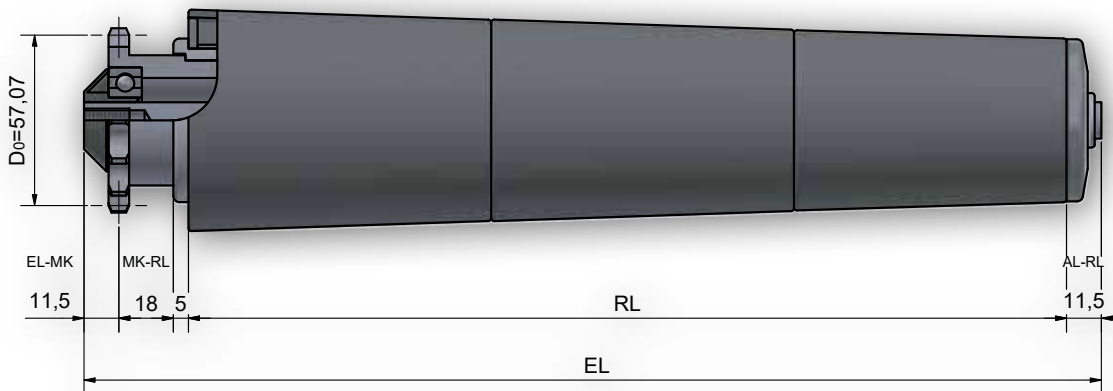

Achsausführungen

Bestell-Bezeichnung		A...M...	A...IGM...
Achs-Ø	EL=		
10	RL+	58	
12	RL+	60	46
14	RL+	62	46

Auswahl Gegenlagertyp für Rohr- und Achskombinationen

Rohrabm.	A10	A12	A14
50	300	300	300

Tragrolle 552 / 553

Antriebsselement	Stahl - Einfachkettenrad 1/2" x 5/16" z=14
Lagerung	Präzisionskugellager (Serie 6202) nach DIN 625 lieferbar in 2RS, ZZ Standard Serie 6202 ZZ
Tragfähigkeit	400N (abhängig von der Belastungsgrenze von Rohr und Achse)
max. Geschwindigkeit	0,5 m/s
Temperaturbereich	-5 bis +40 C
Antriebsart	Typ 552 Friktionsantrieb mit einem Staudruck ab 5% des Fördergewichts Typ 553 Festantrieb wobei das Antriebsselement kraftschlüssig mit dem Rohr verbunden ist.
Hinweis	Festantrieb nur bei kontinuierlicher Förderung einsetzen. Optional Typ 557 (Friktionsantrieb) und Typ 558 (Festantrieb) auch mit PU-RIM beschichtetem Rohr für andere Innenradien bzw. Rollendurchmesser möglich. Konen auch in antistatischer Ausführung lieferbar.

Bestellbeispiel

Typ	553 ZZ / 300 ZZ - 50x1,5 STI A14 IGM 10x15 EL=540mm
Typ Antrieb
Kugellagerabdichtung.....
Typ Gegenlager.....
Kugellagerabdichtung.....
Rohr-Ø und Wandstärke
Rohrgüte
Achs-Ø
Achsende
Einbaulänge

Tragrolle 563

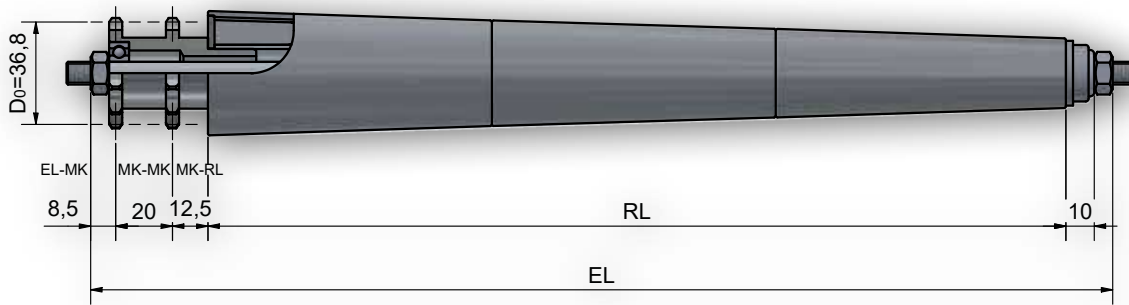

Achsausführungen

Bestell-Bezeichnung		A...M...	A...FA...
Achs-Ø	EL=		
8	RL+	59	52

Auswahl Gegenlagertyp für Rohr- und Achskombinationen

Rohrabm.	A8
20	51B

Tragrolle 563

Antriebs-element

Lagerung	Stahl - Doppelkettenrad 3/8" x 7/32" z=12
Tragfähigkeit	Präzisionskugellager (Serie 608) nach DIN 625 lieferbar in 2RS, ZZ
max. Geschwindigkeit	100N (abhängig von der Belastungsgrenze von Rohr und Achse)
Temperaturbereich	0,5 m/s
Antriebsart	-5 bis +40 C
Hinweis	Festantrieb wobei das Antriebs-element kraftschlüssig mit dem Rohr verbunden ist
	Festantrieb nur bei kontinuierlicher Förderung einsetzen

Bestellbeispiel

Typ	563 ZZ / 51B - 20x1,5 STI A8 M8x15 EL=631mm
Typ Antrieb	563 ZZ / 51B
Kugellagerabdichtung.....	ZZ
Typ Gegenlager.....	51B
Rohr-Ø und Wandstärke	20x1,5
Rohrgüte	STI
Achs-Ø	A8
Achsende	M8x15
Einbaulänge	EL=631mm

Tragrolle 566 / 567

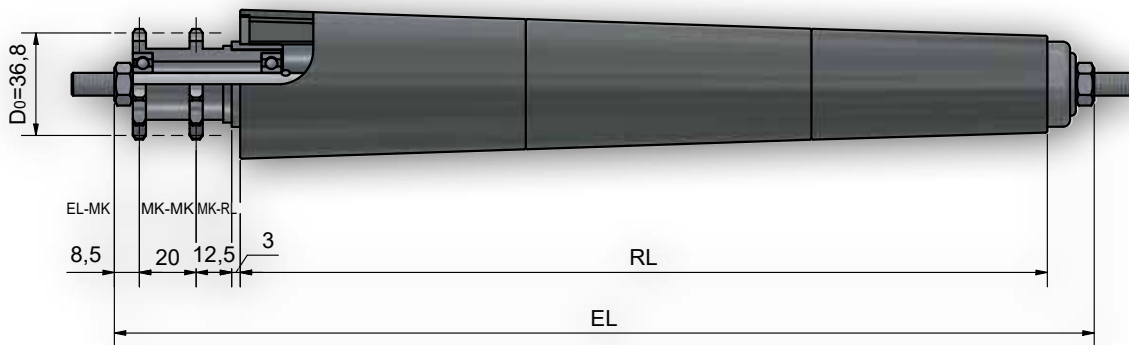

Achsausführungen

Bestell-Bezeichnung	A...M...	A...FA...
Achs-Ø	EL=	
	Typ 51 Typ 60	Typ 51 Typ 60
8	RL+	62 55 62 55

Auswahl Gegenlagertyp für Rohr- und Achskombinationen

Rohrabm.	A8
30	51 / 60

Tragrolle 566 / 567

Antriebselement	Stahl - Doppelkettenrad 3/8" x 7/32" z=12
Lagerung	Präzisionskugellager (Serie 608) nach DIN 625 lieferbar in 2RS, ZZ
Tragfähigkeit	200N (abhängig von der Belastungsgrenze von Rohr und Achse)
max. Geschwindigkeit	0,5 m/s
Temperaturbereich	-5 bis +40 C
Antriebsart	Typ 566 Friktionsantrieb mit einem Staudruck ab 5% des Fördergewichts Typ 567 Festantrieb wobei das Antriebselement kraftschlüssig mit dem Rohr verbunden ist.
Hinweis	Festantrieb nur bei kontinuierlicher Förderung einsetzen



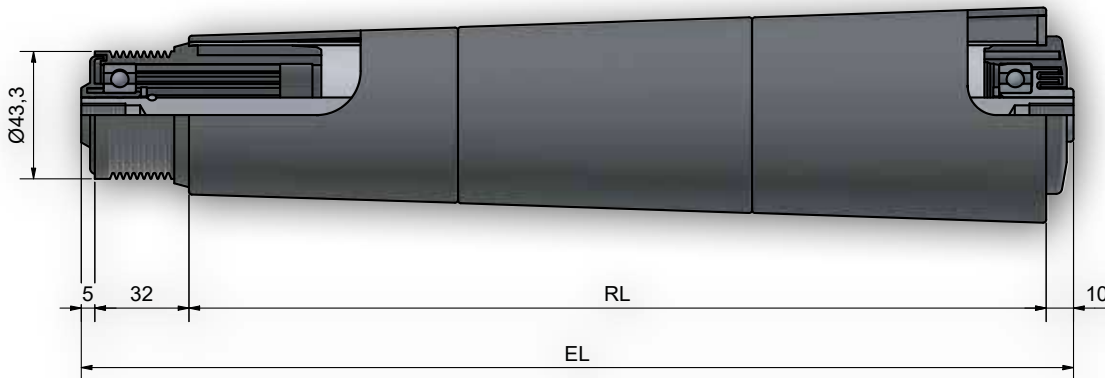

Bestellbeispiel

Typ	567 ZZ / 51B - 30x1 STI A8 M8x15 EL=438mm
Typ Antrieb	567 ZZ / 51B
Kugellagerabdichtung.....	ZZ
Typ Gegenlager.....	51B
Rohr-Ø und Wandstärke	30x1
Rohrgüte	STI
Achs-Ø	A8
Achsende	M8x15
Einbaulänge	EL=438mm

Tragrolle 568



Achsausführungen

Bestell-Bezeichnung		A...M...	A...AGM...	A...IGM...	A...glatt	A...FA...
Achs-Ø	EL=					
10	RL+		47	47		47
S 11	RL+				47	47
12	RL+	61	47	47		47
14	RL+	63	47	47		47

Auswahl Gegenlagertyp für Rohr- und Achskombinationen

Rohrabm.	A10	ASK11	A12	A14
50	302	302	302	302

Tragrolle 568

Antriebsselement

Lagerung	Präzisionskugellager (Serie 6202) nach DIN 625 lieferbar in 2RS, ZZ Standard Serie 6202 ZZ
Tragfähigkeit	400N (abhängig von der Belastungsgrenze von Rohr und Achse)
max. Geschwindigkeit	0,5 m/s
Temperaturbereich	-5 bis +40 C
Antriebsart	Festantrieb wobei das Antriebsselement kraftschlüssig mit dem Rohr verbunden ist.
Hinweis	Tragrollen werden mit einem 2-rippigen Riemen angetrieben. Können auch in antistatischer Ausführung lieferbar.



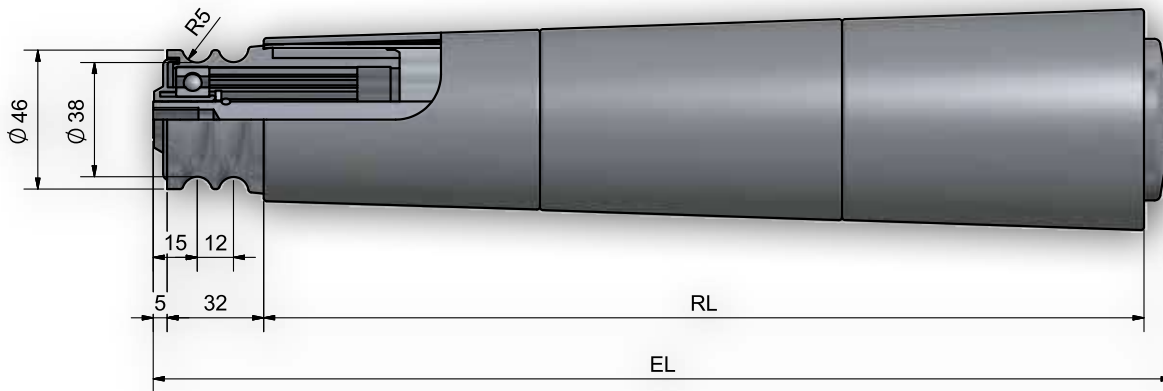

Bestellbeispiel

Typ	568 ZZ / 302 ZZ - 50x1,5 STI A14 IGM 10x15 EL=540mm
Typ Antrieb	568 ZZ / 302 ZZ - 50x1,5 STI A14 IGM 10x15 EL=540mm
Kugellagerabdichtung.....	568 ZZ / 302 ZZ - 50x1,5 STI A14 IGM 10x15 EL=540mm
Typ Gegenlager.....	568 ZZ / 302 ZZ - 50x1,5 STI A14 IGM 10x15 EL=540mm
Kugellagerabdichtung.....	568 ZZ / 302 ZZ - 50x1,5 STI A14 IGM 10x15 EL=540mm
Rohr-Ø und Wandstärke	568 ZZ / 302 ZZ - 50x1,5 STI A14 IGM 10x15 EL=540mm
Rohrgüte	568 ZZ / 302 ZZ - 50x1,5 STI A14 IGM 10x15 EL=540mm
Achs-Ø	568 ZZ / 302 ZZ - 50x1,5 STI A14 IGM 10x15 EL=540mm
Achsende	568 ZZ / 302 ZZ - 50x1,5 STI A14 IGM 10x15 EL=540mm
Einbaulänge	568 ZZ / 302 ZZ - 50x1,5 STI A14 IGM 10x15 EL=540mm

Tragrolle 570



Achsausführungen

Bestell-Bezeichnung		A...M...	A...AGM...	A...IGM...	A...glatt	A...FA...
Achs-Ø	EL=					
10	RL+		47	47		47
S 11	RL+				47	47
12	RL+	61	47	47		47
14	RL+	63	47	47		47

Auswahl Gegenlagertyp für Rohr- und Achskombinationen

Rohrabm.	A10	ASK11	A12	A14
50	302	302	302	302

Tragrolle 570

Antriebsselement

Kunststoffrundriemenrad mit 2 Sicken

Lagerung	Präzisionskugellager (Serie 6202) nach DIN 625 lieferbar in 2RS, ZZ Standard Serie 6202 ZZ
Tragfähigkeit	300N (abhängig von der Belastungsgrenze von Rohr und Achse)
max. Geschwindigkeit	0,5 m/s
Temperaturbereich	-5 bis +40 C
Antriebsart	Festantrieb wobei das Antriebsselement kraftschlüssig mit dem Rohr verbunden ist.
Hinweis	Tragrollen werden mit einem Rundriemen Ø 5mm angetrieben. Konen auch in antistatischer Ausführung lieferbar.

Bestellbeispiel



Typ	570 ZZ / 302 ZZ - 50x1,5 STI A14 IGM 10x15 EL=540mm
Typ Antrieb	570 ZZ / 302 ZZ
Kugellagerabdichtung	ZZ
Typ Gegenlager	50x1,5
Kugellagerabdichtung	STI
Rohr-Ø und Wandstärke	A14
Rohrgüte	IGM
Achs-Ø	10x15
Achsende	EL=540mm
Einbaulänge	

Tragrolle 600

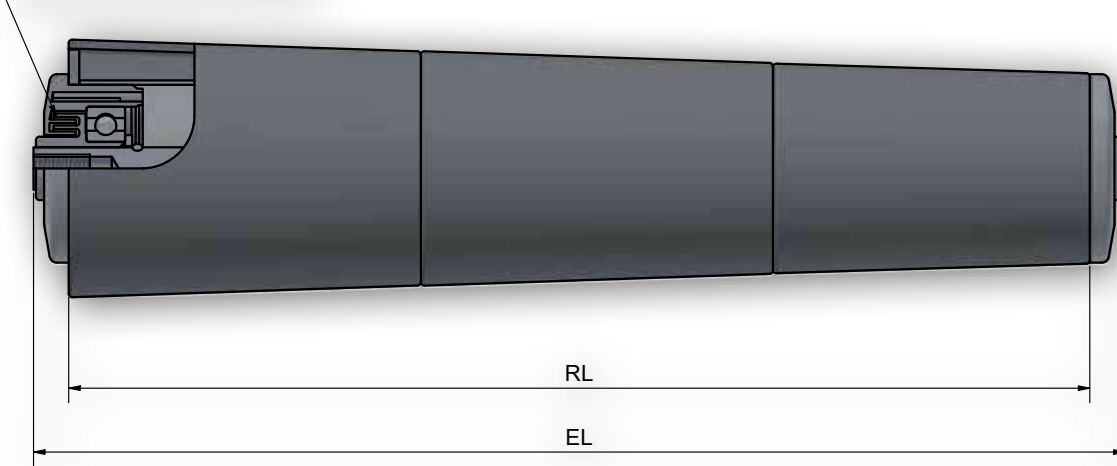
doppelte Labyrinthabdichtung



Achsausführungen

Bestell-Bezeichnung		A...M...	A...IGM...
Achs-Ø	EL=		
10	RL+	32	20
12	RL+	34	20
14	RL+	36	20

Auswahl Gegenlagertyp für Rohr- und Achskombinationen

Rohrabm.	A10	A12	A14
50	300 / 302	300 / 302	300 / 302

Tragrolle 600

Lagertyp

Lagerung
 Tragfähigkeit/Tragrolle
 max. Geschwindigkeit
 Temperaturbereich
 Hinweis

Kunststoff - Lagerboden

Präzisionskugellager (Serie 6202) nach DIN 625 lieferbar in 2RS, ZZ Standard Serie 6202ZZ
 400N (abhängig von der Belastungsgrenze von Rohr und Achse)
 0,5 m/s
 -5 bis +40 C
 Als angetriebene Tragrolle einsetzbar
 Konen auch in antistatischer Ausführung lieferbar.

Bestellbeispiel

Typ	600 / 300 ZZ - 50x1,5 STI A14 IGM 10x15 EL=557mm
Typ
Lagerung
Kugellagerabdichtung
Rohr-Ø und Wandstärke
Rohrgüte
Achs-Ø
Achsende
Einbaulänge

Tragrolle 601

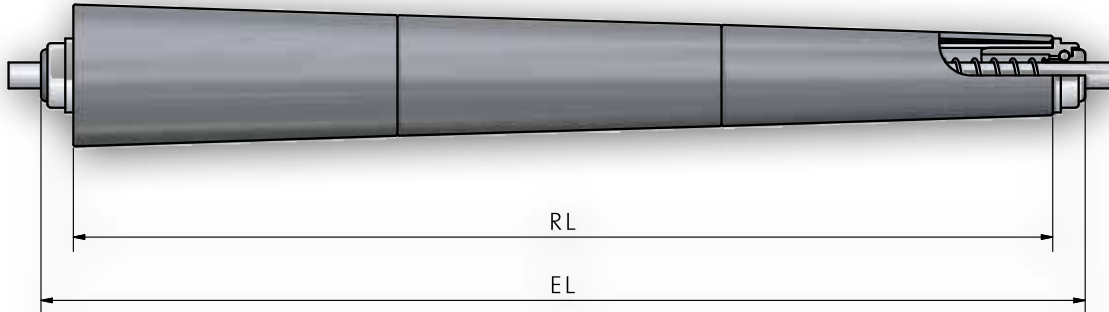

Achsausführungen

Bestell-Bezeichnung	A...M...	A...IGM...	A...FA...
Achs-Ø	8	8	8
EL=	34	21	21

Auswahl Gegenlagertyp für Rohr- und Achskombinationen

Rohrabm.	A8
20	51B

Tragrolle 601

Lagertyp

Lagerung
 Tragfähigkeit/Tragrolle
 max. Geschwindigkeit
 Temperaturbereich
 Hinweis

Kunststoff - Lagerboden

Kugelreihe
 100N (abhängig von der Belastungsgrenze von Rohr und Achse)
 0,5 m/s
 -5 bis +40 C
 Schwerkraft- Tragrolle - ist nicht als angetriebene Tragrolle einsetzbar

Bestellbeispiel

Typ 601 / 51B - 20x1,5 STI A8 M8x15 EL=422mm

Typ|

Lagerung|

Rohr-Ø und Wandstärke|

Rohrgüte|

Achs-Ø|



Achsende|

Einbaulänge|

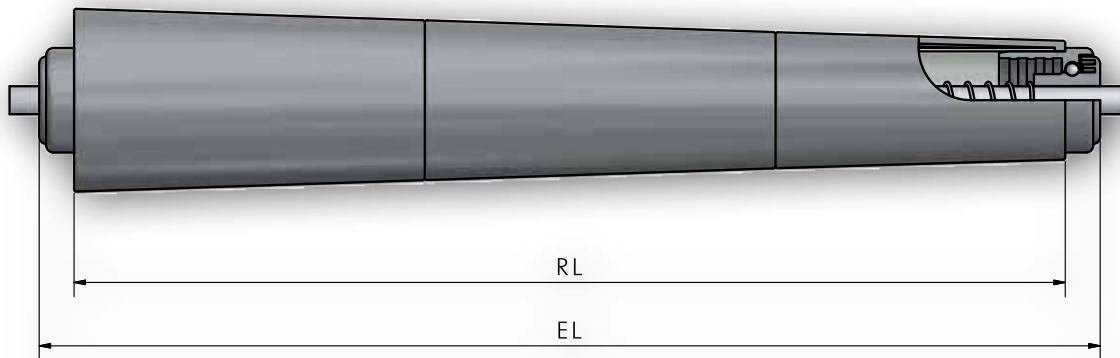
Tragrolle 602



Achsausführungen

Bestell-Bezeichnung		A...M...		A...FA...	
Achs-Ø	EL=				
		Typ 51	Typ 60	Typ 51	Typ 60
8	RL+	34	19	21	-
10	RL+	33	18	21	-

Auswahl Gegenlagertyp für Rohr- und Achskombinationen

Rohrabm.	A8	A10
30	51 / 60	51 / 60

Tragrolle 602

Lagertyp

Lagerung

Tragfähigkeit/Tragrolle
max. Geschwindigkeit
Temperaturbereich
Hinweis

Kunststoff - Lagerboden

Mit Lagerung Typ 60: Präzisionskugellager (Serie 608,6000) nach DIN 625
lieferbar in 2RS, ZZ
Mit Lagerung Typ 50/51: Kugelreihe
100N (abhängig von der Belastungsgrenze von Rohr und Achse)
0,5 m/s
-5 bis +40 C
Typ 60: als angetriebene Tragrolle einsetzbar
Typ 50/51: Schwerkraft- Tragrolle - ist nicht als angetriebene Tragrolle einsetzbar

Bestellbeispiel

Typ	602 / 60 ZZ - 30x1 STI A8 M8x15 EL=403mm
Typ
Lagerung
Kugellagerabdichtung
Rohr-Ø und Wandstärke
Rohrgüte
Achs-Ø
Achsende
Einbaulänge

Staudrucklose Förderung

Typ	Bezeichnung	Seite
	Einleitung	188
530	Staukupplung bis 10.000N	191
531	Staukupplung bis 1.200N	192
530L / 531L	Lichttaster / Lichtschranke mit eingebauter Logik	193
530Z / 531Z	Pneumatikzylinder	195
536E	elektromagnetische Staukupplung	197
Drive System	Elektronisches Modul zur staudrucklosen Förderung	199
RMD-Card	Rollex Multi-Drive Karte	203

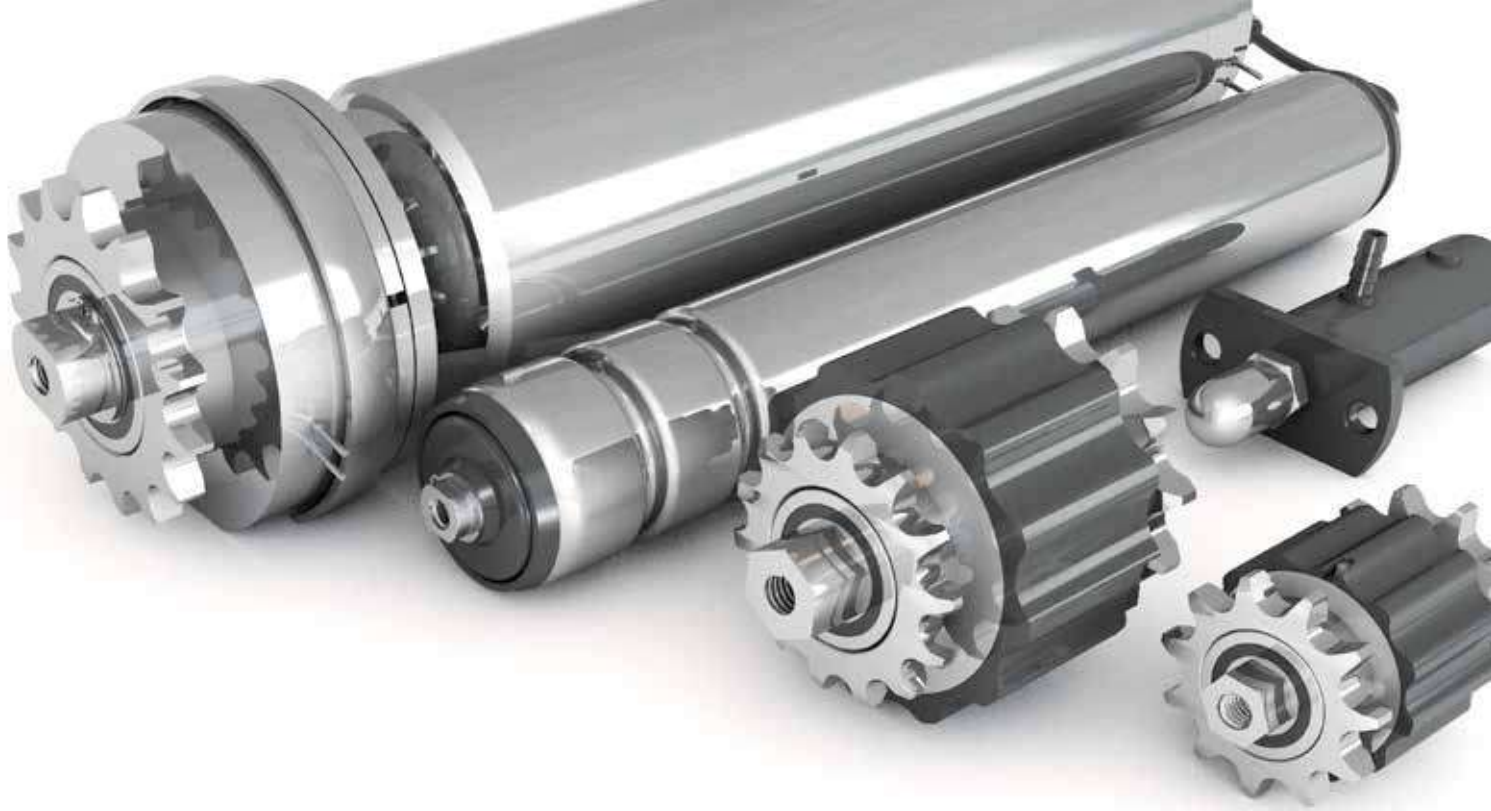

Staudrucklose Förderung

Rolley Staudrucklose Systeme finden in Förderanlagen Anwendung, wenn sich die Fördergüter nicht berühren dürfen.

Vorteile:

- Kein Staudruck vorhanden
- Leichteres Handling bei der Entnahme
- Mehrere Stausektionen werden mit einem Motor angetrieben
- Einfache Steuerung über intelligente Bauteile

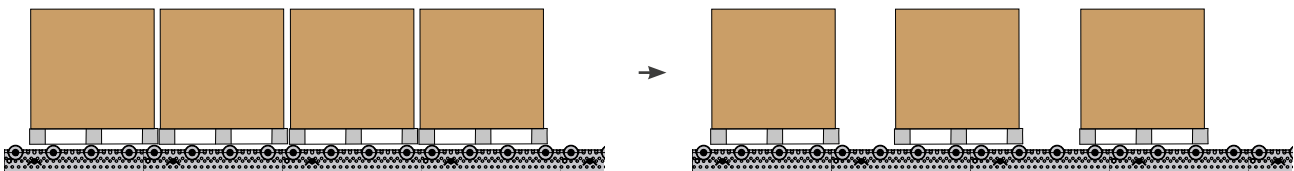
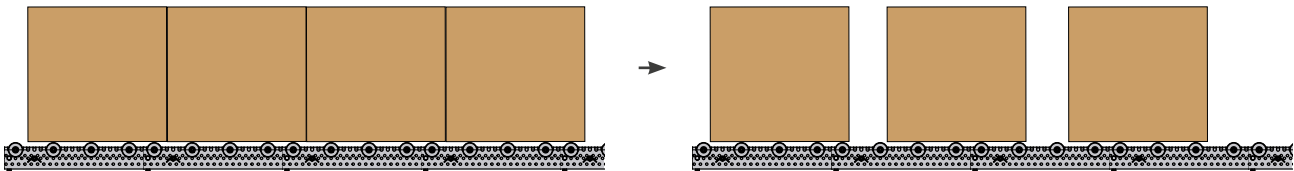

Staudrucklose Förderung

Rollex bietet verschiedene Möglichkeiten staudrucklose Systeme in Ihre Fördertechnik einzubinden.

Typ 530 / Typ 531

Hierbei handelt es sich um ein mechanisches Kupplungssystem in dem bei Typ 530 eine 5/8" Tangentialkette bzw. bei Typ 531 eine 1/2" Tangentialkette von einem Motor angetrieben wird. Jede zu und abschaltbare Sektion wird über je eine Kupplung mit der Tangentialkette verbunden. Die Kupplung verfügt neben dem antriebsseitigen 5/8" Tangentialkettenrad über eine 1/2" Kettenrad an der Sektionsseite. So lässt sich eine Kraftübertragung zu jeder Sektion herstellen und unterbrechen.

Angesteuert wird das System über einen elektropneumatischen Lichttaster mit integrierter Logik, wobei der reine Kupplungsvorgang durch einen Pneumatikzylinder erfolgt. Der Zylinder hält den Kupplungsring im Bedarfsfall fest und schaltet so die jeweilige Sektion antriebslos.

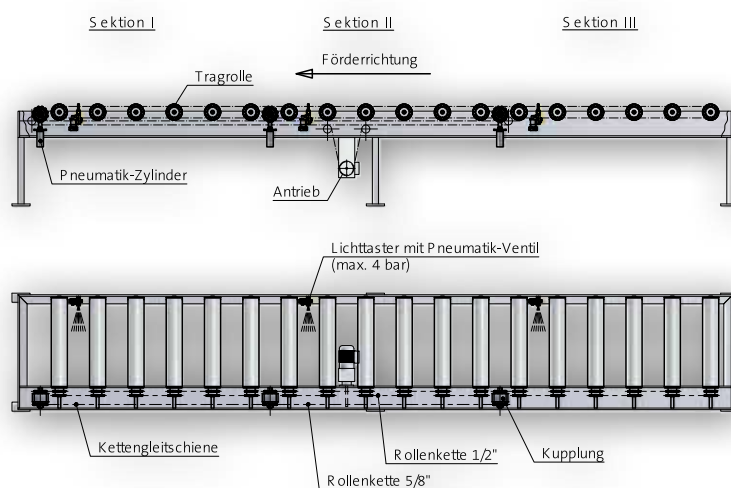

Typ 536E

Hierbei handelt es sich um ein elektromagnetisches Kupplungssystem. Durch eine vom Motor angetriebene 5/8" Tangentialkette wird das primäre Antriebsrad der Kupplung betrieben. Der Kupplungsvorgang wird durch das Rollex Drive System ausgelöst und schaltet die jeweilige Sektion antriebslos. Eine Magnetbremse, die gegenüber dem Antrieb montiert ist, verhindert einen Nachlauf des Fördergutes.

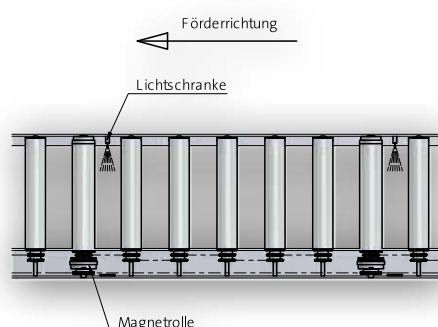

Staudrucklose Förderung

Typ 840-50

Hierbei handelt es sich um die 24V DC Motorrolle, die mit Hilfe von intelligenten Lichtschranken, der RMD-Card, dem Rollex Drive System oder auch anderen Steuerungen als Antriebkomponente für ein staudruckloses System verwendet werden kann.

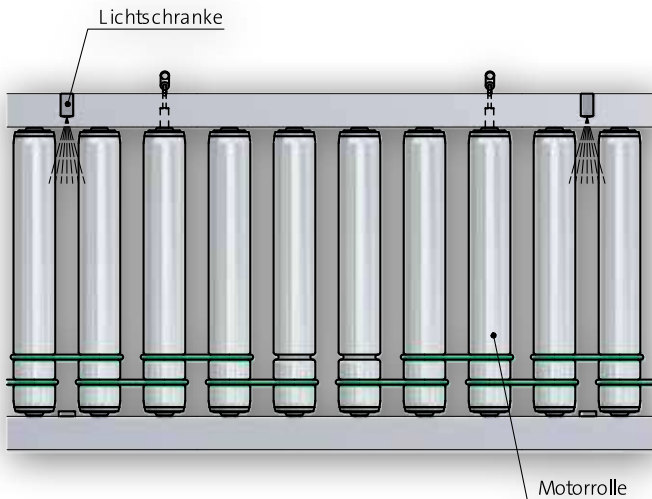

Zubehör

Rollex bietet zusätzlich zu den Antriebskomponenten noch folgende Zubehörartikel an:

- Elektropneumatischer Lichttaster mit integrierter Logik
- Elektropneumatische Lichtschranke mit integrierter Logik und Spiegel
- Rollex Drive System mit Integrierter Logik, Lichtschranke und Spiegel
- Pneumatikzylinder

Staudrucklose Förderung

Typ 530

Das Kupplungssystem Typ 530 eignet sich zum Transport von Gütern bis zu 10.000N. Die Kupplung verfügt auf der einen Seite über ein Kettenrad $5/8 \times 3/8''$ z13 mit Triebstockverzahnung für die Tangentialkette. Auf der anderen Seite befindet sich ein Kettenrad $1/2 \times 5/16''$ z14 welches die Kraft auf die anzutreibende Sektion leitet.

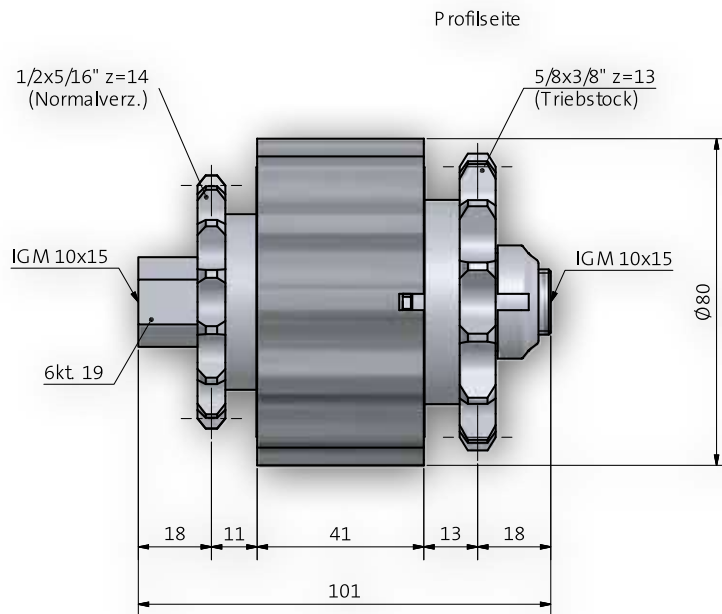

Hinweise:

- maximales Fördergewicht von 10.000N
- maximale Fördergeschwindigkeit 0,2m/s
- Bruchlast der 5/8" Kette bei der Auslegung der Palettenplätze beachten
- Nachlauf bei 10.000N liegt bei ca. 200mm
- nicht mit der Steuerkarte Drive System oder RMD-Card kombinierbar

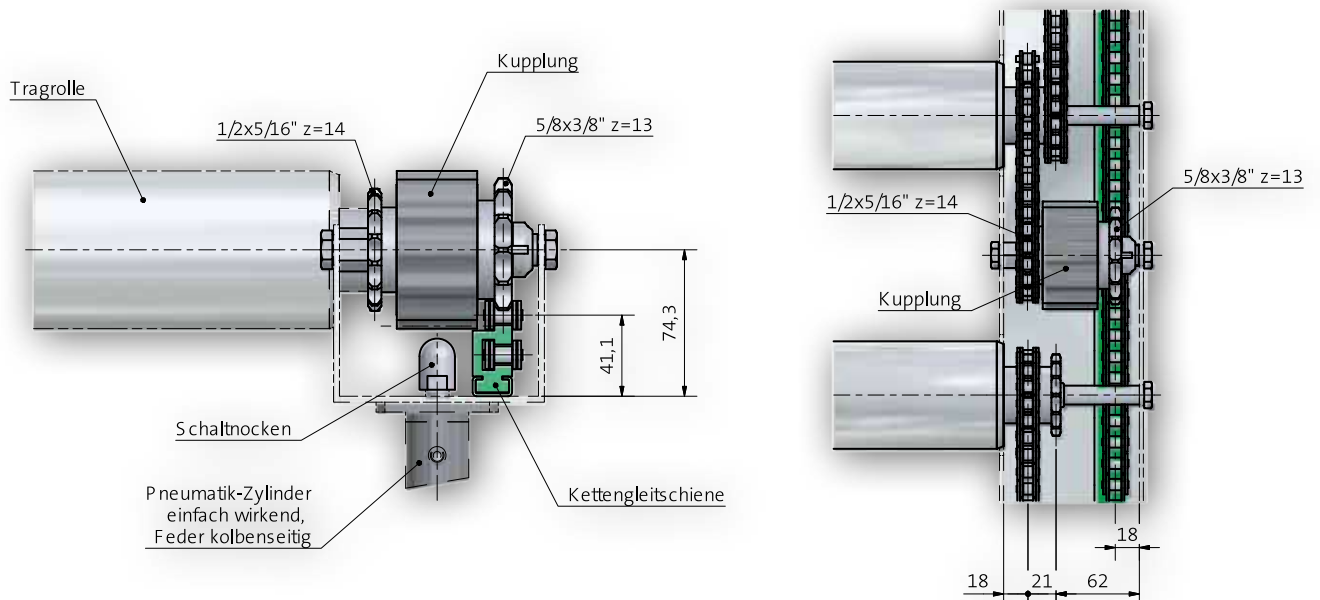

Staudrucklose Förderung

Typ 531

Das Kupplungssystem Typ 531 eignet sich zum Transport von Gütern bis zu 1.200N. Die Kupplung verfügt auf der einen Seite über ein Kettenrad $1/2 \times 5/16'' z=11$ mit Triebstockverzahnung für die Tangentialkette. Auf der anderen Seite befindet sich ein Kettenrad $1/2 \times 5/16'' z=11$ welches die Kraft auf die anzutreibende Sektion leitet.

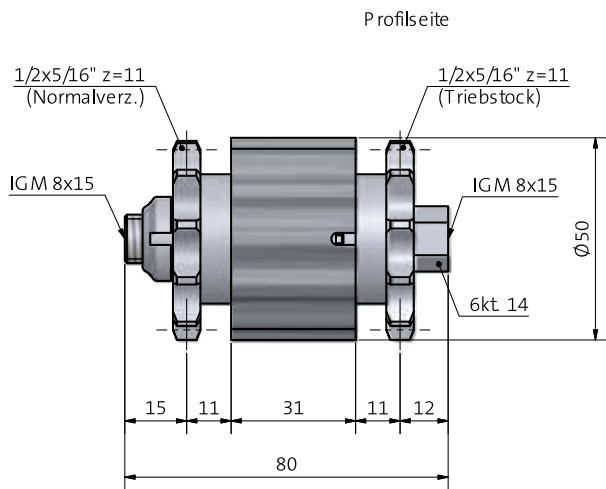

Hinweise:

- maximales Fördergewicht von 1.200N
- maximale Fördergeschwindigkeit 0,3m/s
- Bruchlast der $1/2''$ Kette bei der Auslegung der Palettenplätze beachten
- Nachlauf bei 1.200N liegt bei ca. 100mm
- nicht mit der Steuerkarte Drive System oder RMD-Card kombinierbar

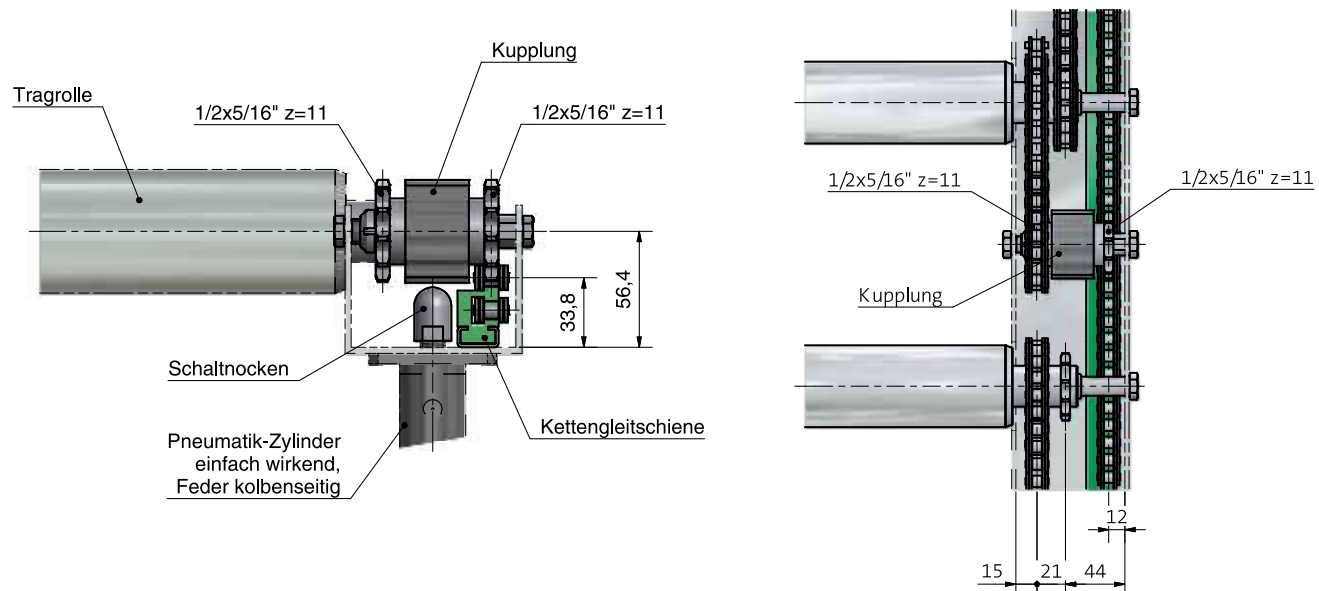

Staudrucklose Förderung

Zubehör zum Typ 530/531

Typenreihe 530 - Lichttaster

Reflextaster für Rollenstauförderung

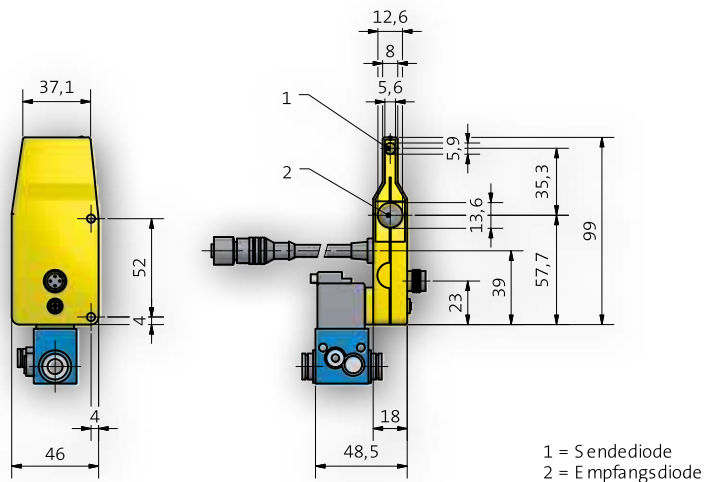

- eingebaute Logik
- elektronische Hintergrundaussblendung
- skalierter Schaltabstandseinsteller
- Vollverguss

Optisch	
Tastweite	550 mm
Schaltabstandseinsteller min	220...270 mm
Schaltabstandseinsteller mitte	320...400 mm
Schaltabstandseinsteller max	550...630 mm
Schalt-Hysterese	< 15 %
Lichtart	Infrarot
Wellenlänge	880 nm
Lebensdauer (Tu = +25°C)	10000 h
max. zul. Fremdlicht	10000 Lux
Öffnungswinkel	5°

Mechanisch	
Gehäusematerial	Kunststoff
Vollverguss	ja
Schutzart	IP 65
Anschlussart	M 12x1
Kabellänge	88 cm

Elektrisch	
Versorgungsspannung	18...30 V DC
Stromaufnahme Sensor (Ub = 24V)	< 30 mA
Schaltfrequenz	100 Hz
Ansprechzeit	5 ms
Teperaturdritt	< 10 %
Temperaturbereich	-15...50°C
Anzahl Schaltausgänge	1
Spannungsabfall Schaltausgang	< 0.8 V
Schaltstrom PNP Schaltausgang	200 mA
kurzschlussfest	ja
verpolungssicher	ja
überlastsicher	ja
Logik	ja
Blockabzug	ja
Ventilsteuer	ja

Magnetventil	
Ventil-Nr.	K04
Versorgungsspannung Ventil	19.2...28.8 V
Stromaufnahme Ventil	86 mA
Betriebsdruck	0.5...7 bar
Nennweite	0.8 nn
Nenndurchfluss 1 -> 2	20 NI/min
Nenndurchfluss 2 -> 3	100 NI/min
Zuleitung-Anschluss Rohr	2x 8x1
Arbeits-Anschluss Rohr	4x1
Schaltfunktion	NC

Staudrucklose Förderung

Zubehör zum Typ 530/531

Typenreihe 530 - Lichttaster

Spiegelreflexschranke für Rollenstauförderung

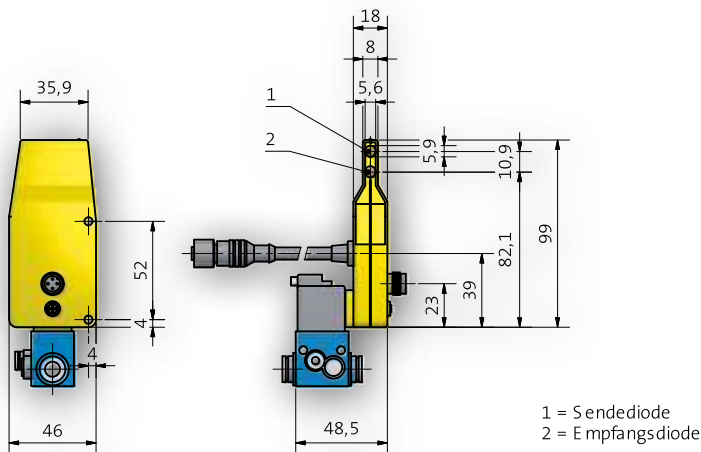

- eingebaute Logik
- Erkennung hochglänzender und tiefschwarzer Objekte
- große Reichweite
- Vollverguss

Optisch	
Reichweite	6500 mm
Bezugsreflektor	RQ100BA
Mindestabstand auf Reflektor	100 mm
Schalt-Hysterese	< 15 %
Lichtart	Rotlicht
Polarisationsfilter	ja
Lebensdauer (Tu = +25°C)	10000 h
max. zul. Fremdlicht	10000 Lux
Öffnungswinkel	5°

Mechanisch	
Gehäusematerial	Kunststoff
Vollverguss	ja
Schutzart	IP 65
Anschlussart	M 12x1
Kabellänge	88 cm

Elektrisch	
Versorgungsspannung	18...30 V DC
Stromaufnahme Sensor (Ub = 24V)	< 25 mA
Schaltfrequenz	100 Hz
Ansprechzeit	5 ms
Teperaturdrift	< 10 %
Temperaturbereich	-15...50°C
Anzahl Schaltausgänge	1
Spannungsabfall Schaltausgang	< 0.8 V
Schaltstrom PNP Schaltausgang	200 mA
kurzschlussfest	ja
verpolungssicher	ja
überlastsicher	ja
Logik	ja
Blockabzug	ja
Ventilsteuer	ja

Magnetventil	
Ventil-Nr.	K04
Versorgungsspannung Ventil	19.2...28.8 V
Stromaufnahme Ventil	86 mA
Betriebsdruck	0.5...7 bar
Nennweite	0.8 nn
Nenndurchfluss 1 -> 2	20 NI/min
Nenndurchfluss 2 -> 3	100 NI/min
Zuleitung-Anschluss Rohr	2x 8x1
Arbeits-Anschluss Rohr	4x1
Schaltfunktion	NC

Staudrucklose Förderung

Zubehör zum Typ 530/531

Typenreihe 530 Z / 531 Z

Pneumatikzylinder mit Schaltnocke

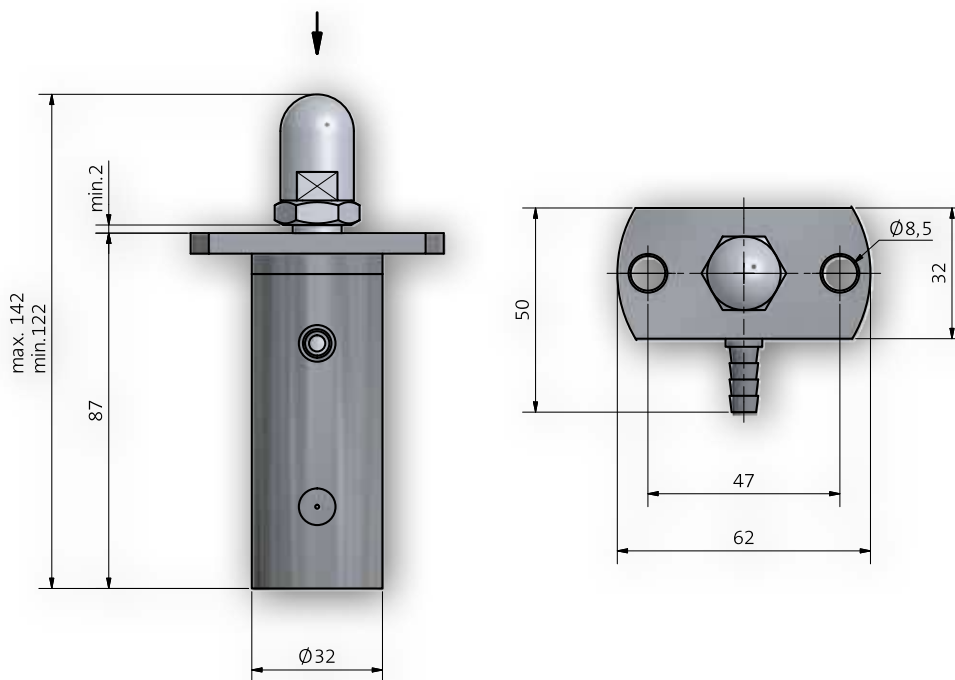

Daten

Material	Kunststoff schwarz	
Kolbenstange	Schaltnocke aus Edelstahl	
Anschluss	Kunststoffschlauch Innendurchmesser 6 mm	(Anschluss an den Lichttaster über ein Reduzierstück von Innendurchmesser 6 auf 4 mm)
Hub	20 mm	
max. Druck	4 bar	

Arbeitsweise

Ruhestellung o. Druckluftzufuhr:

- ausgefahrene Kolbenstange
- Staukupplung ausgeschaltet
- Stauplatz steht

mit Druckbeaufschlagung:

- eingefahrene Kolbenstange
- Staukupplung eingeschaltet
- Stauplatz läuft

Staudrucklose Förderung

Konstruktionshinweise

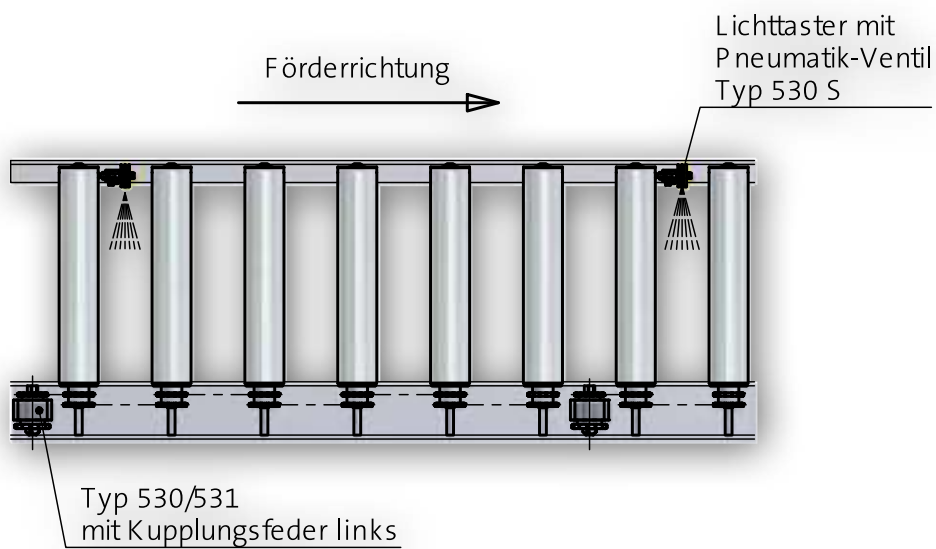
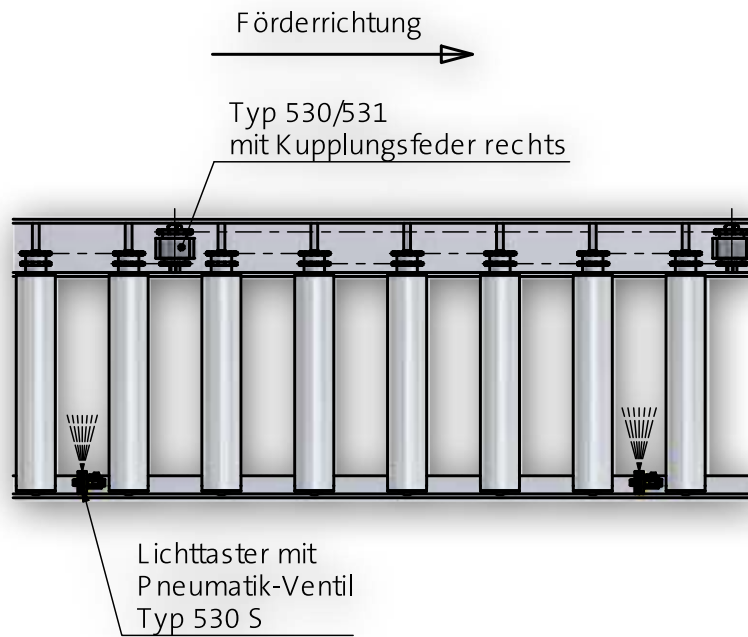

Staudrucklose Förderung

Typ 536E

Das Kupplungssystem Typ 536E eignet sich zum Transport von Gütern bis zu 10.000N. Die Kupplung hat auf einer Seite ein Kettenrad 5/8 x 3/8" z15 und auf der anderen ein Kettenrad 1/2 x 5/16" z14. Das Kettenrad z15 hat eine Triebstockverzahnung und wird tangential mit Ketten angetrieben. Das andere Kettenrad z14 leitet den Antrieb auf den jeweiligen Stauplatz um.

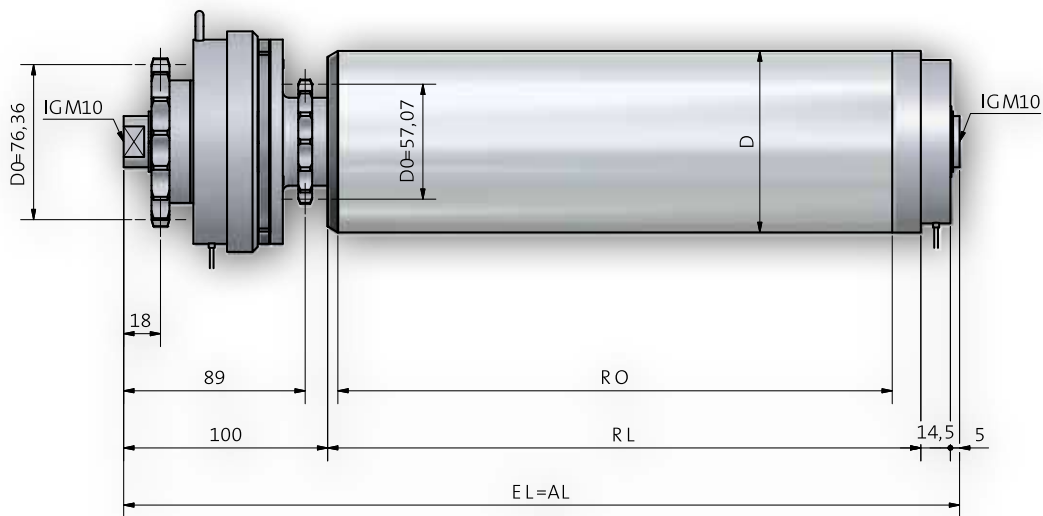

Das Kupplungssystem Typ 536E kann mit der Karte Rollex Drive System eingesetzt werden.

Bestell-Bezeichnung	A...IGM...
Achs-Ø	EL=
25	RL+ 120

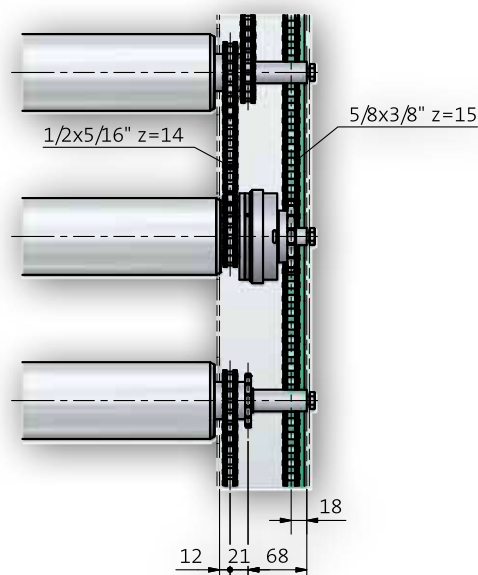

Staudrucklose Förderung

Typ 536E

Kupplungselement

Lagerung
 Tragfähigkeit
 Temperaturbereich
 Nenn-Spannung
 Nenn-Leistung
 Nenn-Drehmoment
 Nenn-Strom
 Spannungsbereich
 Isolationsklasse
 Hinweise
 max. Fördergeschwindigkeit

elektromagnetische Kupplung 24V DC

Präzisionskugellager nach DIN 625
 2.000N (abhängig von der Belastungsgrenze Rohr und Achse)
 -5 bis +40°C
 24 VDC +/- 10%
 Antriebskupplung: 48 W
 Bremsmagnet: 24 W
 40Nm
 Antriebskupplung: 2,02 A
 Bremsmagnet: 1,02 A
 24 – 27 VDC
 3,04 A
 B
 Fett und Öl von der Mitnahmefläche fernhalten
 0,3 m / sec.

Bestellbeispiel

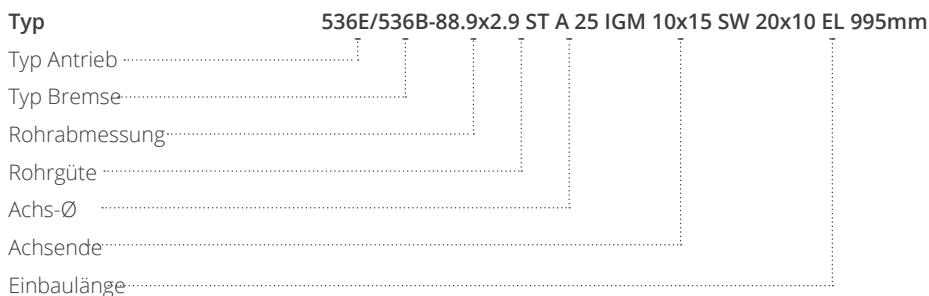

Staudrucklose Förderung

Zubehör zum Typ 536E

Drive System

Das Rollex Drive System vereinfacht den Einsatz staudruckloser Systeme. Durch einfache Kombination der einzelnen Komponenten mit der Steuerkarte (Baukastensystem) lassen sich komplexe Systeme schnell und kostengünstig in Betrieb nehmen.

Die staudrucklose Schaltung besitzt eine interne Logik. Sie ist in der Lage mit anderen Stauplätzen zu kommunizieren und regelt so den optimalen Materialfluss. Der Antrieb wird nur zugeschaltet, wenn ein Fördergut die Lichtschranke der Fördersektion durchläuft. Nach Verlassen schaltet sich der Antrieb automatisch ab.

So lassen sich lange Förderstrecken in kleine, sich selbst an- und abschaltbare Einheiten, unterteilen.

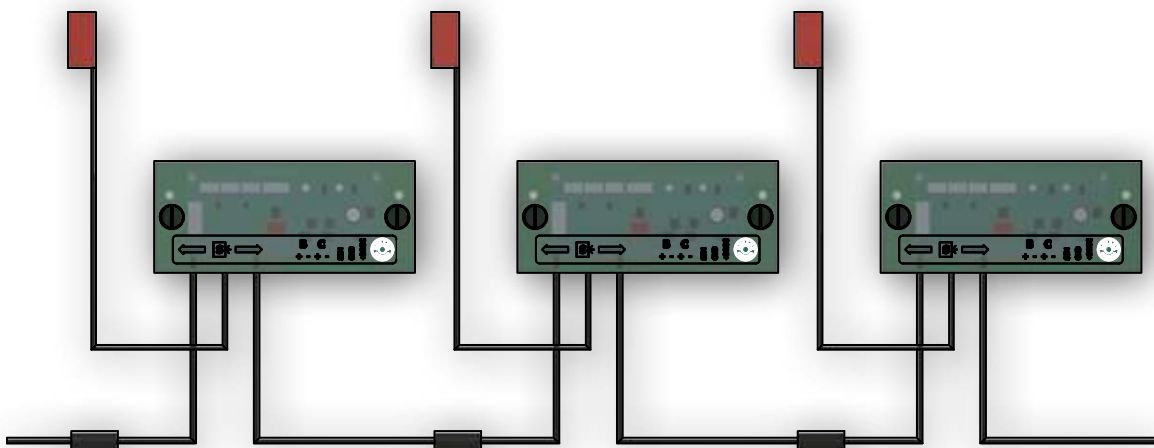

Staudrucklose Förderung

Zubehör zum Typ 536E

Drive System

Der Anschluss der Steuerkarten geschieht durch die Verbindung der M8 Stecker an den jeweiligen vor- und nach- geschalteten Sektion. Die Spannungsversorgung kann separat angelegt werden. Bei der Spannungsversorgung durch die Drive System Karten muss je nach Antriebskonzept alle 14 – 16 Karten wieder neu eingespeist werden.

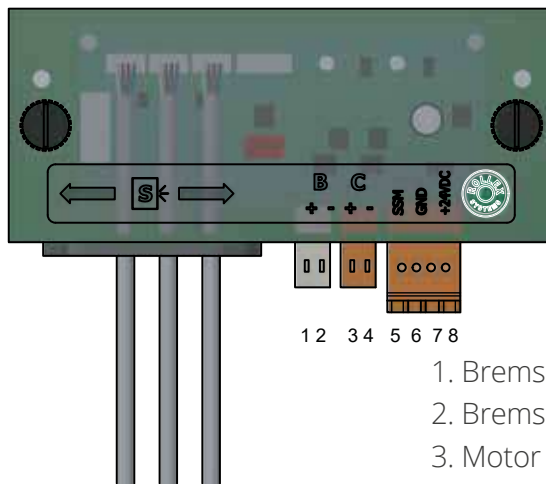

1. Bremse +
2. Bremse -
3. Motor / Kupplung +
4. Motor / Kupplung -
5. Versorgungsspannung 24 VDC +
6. Versorgungsspannung 24 VDC +
7. Versorgungsspannung 24 VDC -
8. Versorgungsspannung 24 VDC -

Das Drive System kann mit der Motorrolle 840-50 oder der Magnetkupplung 536E eingesetzt werden.

Technische Daten

Nenn-Spannung	24 VDC		
Einsatztemperatur	0°C bis + 40°C		
Sicherung	3,15 A		
Strombegrenzung	Motor/Kupplung	Anlaufstrom	2,02 A
		Dauerlast	2,02 A
	Bremse	Anlaufstrom	1,8 A / 200ms
		Dauerlast	1,2 A

Staudrucklose Förderung

Zubehör zum Typ 536E

Drive System – Grundaufbau in Abhängigkeit der Förderrichtung

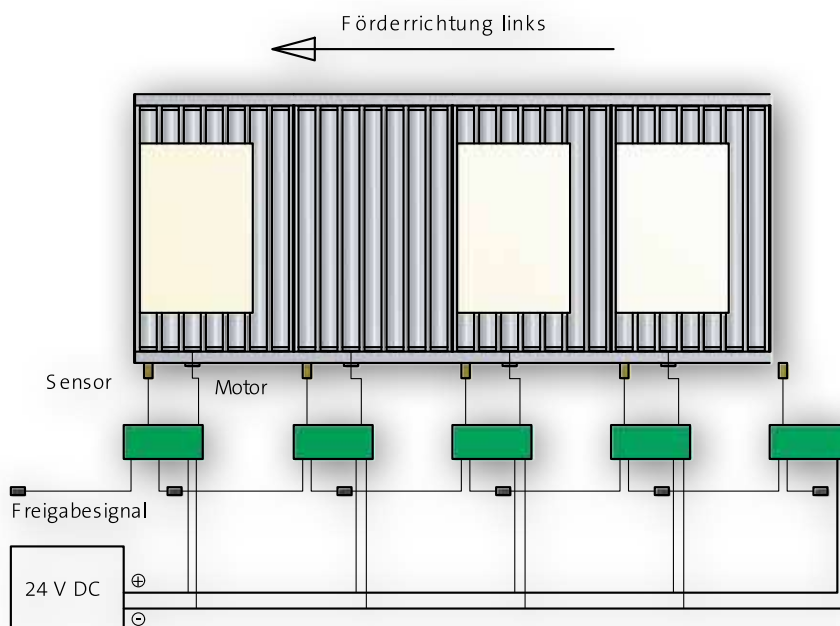
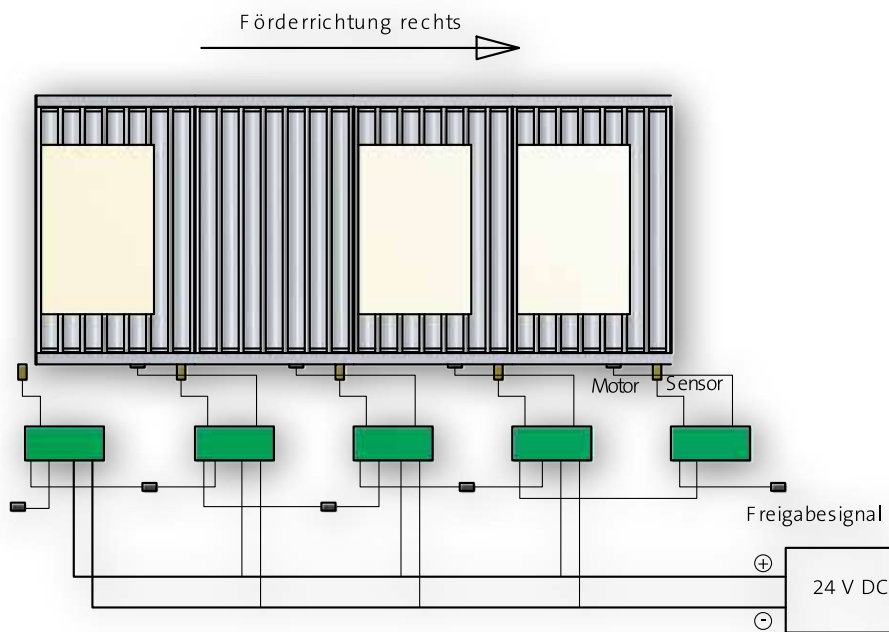

Staudrucklose Förderung

Zubehör zum Typ 536E

Drive System - Konstruktionshinweise

Die Rollex Drive System Karte wird durch eine Kunststoffbox geschützt.

Diese Box kann durch M4 Verschraubung an das Rollenbahnprofil montiert werden.

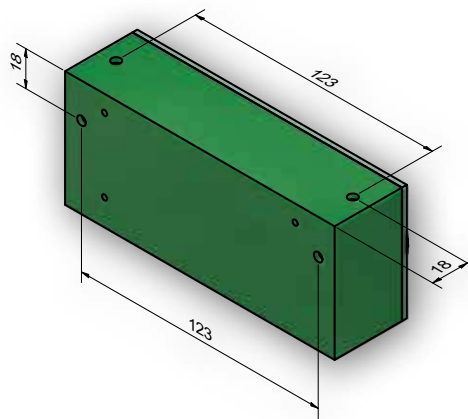
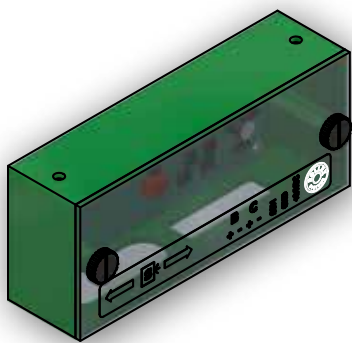
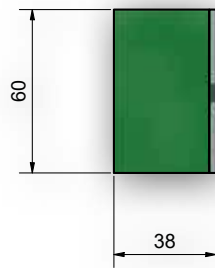
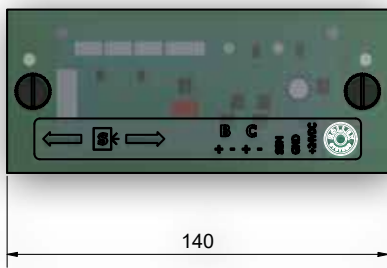

- ← = Anschluss vorderer Stauplatz
- ← = Anschluss Lichtschranke
- = Anschluss hinterer Stauplatz

Lichtschranke:

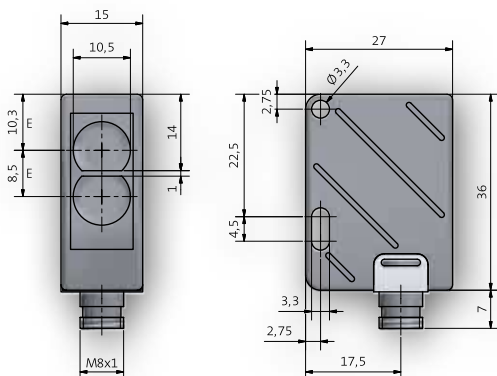

Reflektor:

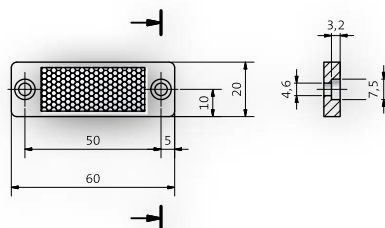

Halterung Lichtschranke:

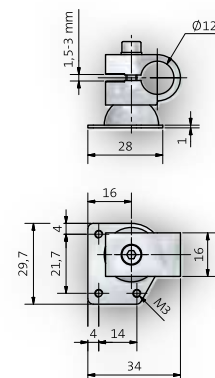

Rollex-Multi-Drive Card (RMD-Card) für Typ 840-50

Die **Rollex-Multi-Drive-Card (RMD-Card)** vereinfacht den Einsatz staudruckloser Systeme. Durch die staudrucklose Förderung werden Güter berührungslos transportiert, d.h. die Güter stoßen auf der Förderstrecke nicht aneinander.

Durch einfache Kombination der einzelnen Komponenten mit der Steuerkarte (Baukastensystem) lassen sich komplexe Systeme schnell und kostengünstig in Betrieb nehmen.

Die **RMD-Card** ist beliebig erweiterbar, d.h. es können beliebig viele **RMD-Card** hintereinander angeschlossen werden.

Die staudrucklose Schaltung besitzt eine interne Logik. Sie ist in der Lage mit anderen Stauplätzen zu kommunizieren und regelt so den optimalen Materialfluss. Der Antrieb wird nur zugeschaltet, wenn ein Fördergut die Lichtschranke der Fördersektion durchlaufen soll. Nach Verlassen schaltet sich der Antrieb automatisch ab.

Die **RMD-Card** beinhaltet alle intelligenten Funktionen, die für eine staudrucklose Förderung notwendig sind.

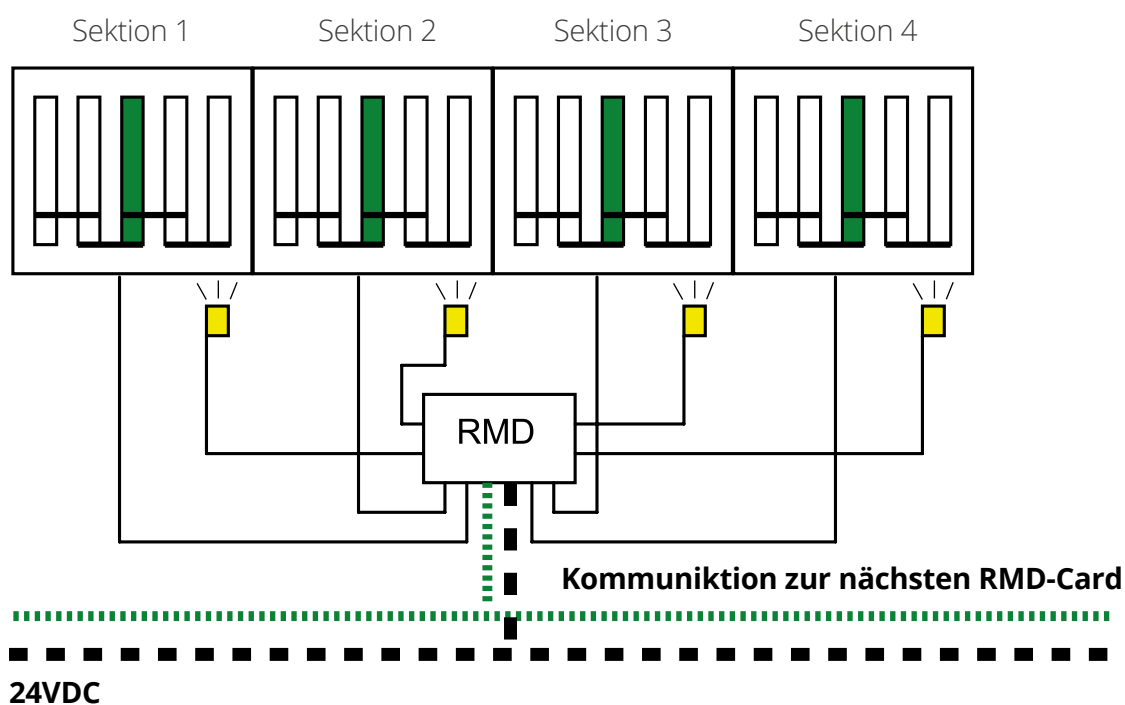

- Anschlussmöglichkeit bis zu 4 Stück 24VDC Rollex Motorrollen Typ 840
- Anschlussmöglichkeit bis zu 4 Stück Lichtschranken
- Einstellmöglichkeit der Geschwindigkeit und Förderrichtung
- Interface Modul für einen genormten BUS-Anschluss

Funktion

Die **Rollex-Multi-Drive-Card (RMD-Card)** steuert bis zu 4 Motoren und transportiert die Fördergüter im staudrucklosen Zustand innerhalb von 4 Sektionen. Die Steuerung ist so aufgebaut, dass wahlweise 1 bis 4 Motoren geregelt werden können.

Die **RMD-Card** ist modular aufgebaut und kann beliebig erweitert werden, d.h. es können mehrere **RMD-Cards** verbunden werden, die miteinander kommunizieren.

Durch die **RMD-Card** ist eine kostengünstige Konstruktion zur staudrucklosen Förderung von Gütern möglich.

Die Erfassung der einzelnen Fördergüter erfolgt durch photoelektrische Sensoren. Hierbei ist ein Umschalten der Schaltausgänge nicht notwendig, da hier genormte PNP wie auch NPN Ausgänge verwendet werden können. Die Förderrichtung kann zentral über ein gemeinsames Steuersignal freigegeben werden. Die Logikrichtung wechselt dann automatisch. Die Drehrichtung kann aber auch vorab über einen Drehcodierschalter festgelegt werden.

Nach der Freigabe der Motoren laufen diese ca. 3s. an um Fördergüter, die eventuell zwischen den Bereichen der Lichtschranken stehen, in deren Bereich zu transportieren. So kann die **RMD-Card** erkennen, ob ein Platz beim Start der Anlage belegt ist oder nicht. Stehen Fördergüter in einem Lichtschrankenbereich so laufen die Rollen dieses Bereiches nicht an.

Bei leeren Bahnen startet das Einfördern auch an einem beliebigen Platz, sobald das Fördergut aufgelegt wird (kein normaler Start!). Die Motorfunktion ist mit einer Laufzeitüberwachung (Blockierschutz) versehen. Die Abschaltzeit beträgt ca. 10s.. Wird ein Motor durch die Laufzeitüberwachung abgeschaltet, ist er bis zur Freigabe seiner Lichtschranke gesperrt.

Die von den Motoren generierte Fehlermeldung (Strombegrenzung/Unterspannung) wird als Sammelmeldung potentialfrei zur Verfügung gestellt. Optional ist die Ansteuerung über ein genormtes Bussystem (z.B. Profibus) möglich.

Die **RMD-Card** besitzt einen Microcontroller, der für die Ausführung der Logik zuständig ist. Gleichzeitig stellt der Microcontroller sämtliche Informationen in einem BUS-System über die RS-485 - Interface - Schnittstelle zur Verfügung. Vorteil des RS-485 BUS-Systems ist die Hochgeschwindigkeits-Datenübertragung über hohe Leitungslängen.

Die Informationen werden dann von einem externen Prozessor (Interfaceadapter) gespeichert und ein-/ ausgelesen. Die Daten können dann von dort über eine RJ45-Schnittstelle abgerufen werden. Es können somit unterschiedliche BUS-Protokolle über Protokollkonverter (unterschiedliche Hersteller) verarbeitet werden. Hierbei kann z.B. als Master eine SPS-Steuerung eingesetzt werden. Sämtliche Motoren und Sensoren können visuell abgebildet werden.

Technische Daten

Rollex-Multi-Drive-Card

Gehäuseabmessungen:	Breite =	149mm (ohne Anschraubflasche)
	Höhe =	74mm
	Tiefe =	30mm (mit Verschraubung) 67mm (mit Winkelstecker M12)

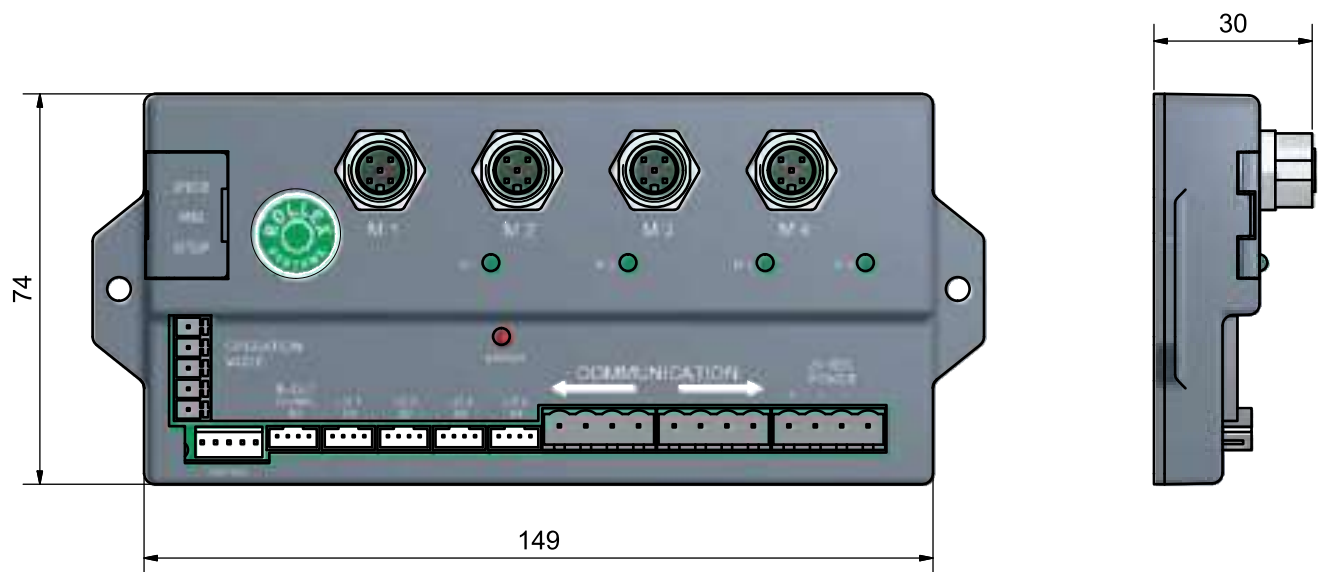

Nennspannung:	24 VDC	Motorrolle 840-50:	Nennspannung:	24 VDC
Spannungsbereich:	20 bis 28V		Spannungsbereich:	18 bis 28 VDC
Stromaufnahme ohne Motoren:	0,1A		Nenn- Leistung:	40 W
Stromaufnahme mit zwei Motoren:	5A		Nenn- Strom:	2,5 A
Stromaufnahme mit drei Motoren:	7,5A		Nenn- Leerlaufstrom:	0,3 A
Stromaufnahme mit vier Motoren:	10 A		Anlaufstrom (Leerlauf):	0,5 A
Schutzklasse:	IP20		Nenn- Drehzahl:	2.400 U min-1
Umgebungstemperatur:	-5 bis +40°C			
Empfohlener Kabelquerschnitt:	1,5mm ²			

Rollex-Multi-Drive-Card (RMD-Card) kann nur mit der Motorrolle 840-50 eingesetzt werden.

Optionales Zubehör

Verlängerungskabel RMD-Card zum Motor 800mm

M12 Push-Pull-Kupplung 5-polig – M12 Stecker gewinkelt.

Verlängerungskabel RMD-Card zum Motor 1.600mm

M12 Push-Pull-Kupplung 5-polig – M12 Stecker gewinkelt.

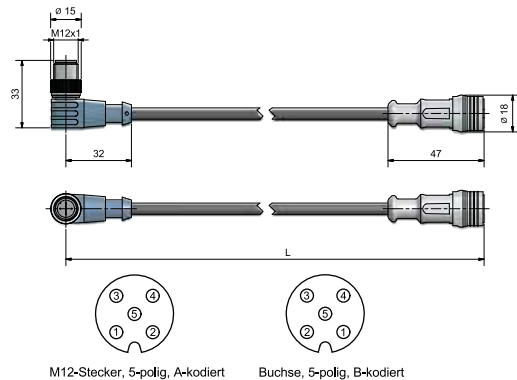

Lichtschranke

Photoelektrischer Sensor mit M8 Stecker 4-polig. Ausrichtung durch rote LED Anzeige.

Polarisierende Reflexionsoptik (keine Probleme bei metallischen Gegenständen).

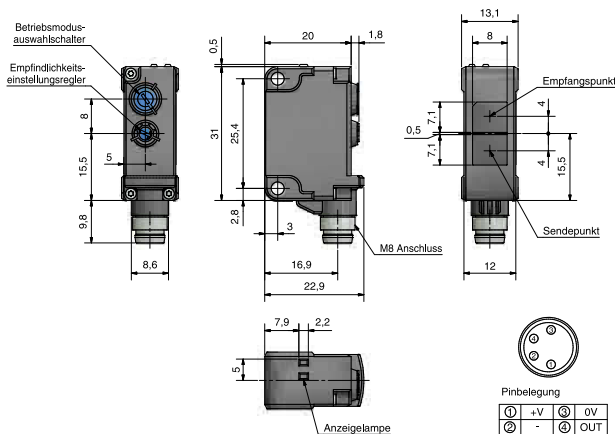

Montage-
winkel

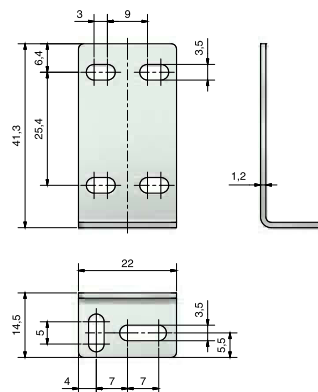

Verlängerungskabel RMD-Card zur Lichtschranke 2.000mm

Buchse M8 4-polig, gewinkelt – JST Buchse

Verlängerungskabel RMD-Card zur Lichtschranke 1.000mm

Buchse M8 4-polig, gewinkelt – JST Buchse

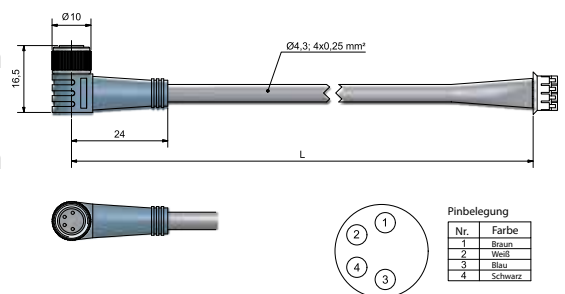

Kommunikationskabel (Länge frei wählbar)

Beidseitig 4-poliger Stecker

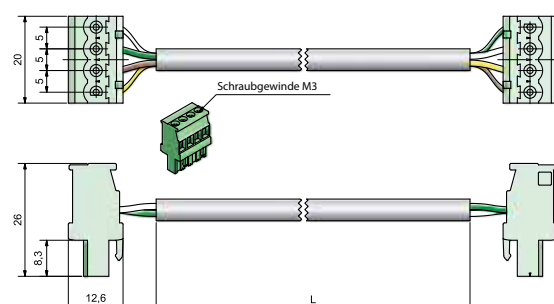

Motorrollen

Typ	Bezeichnung	Seite
840-50	Motorrolle 24VDC	210
850-89	Trommelmotor	214



Motorrolle 840-50

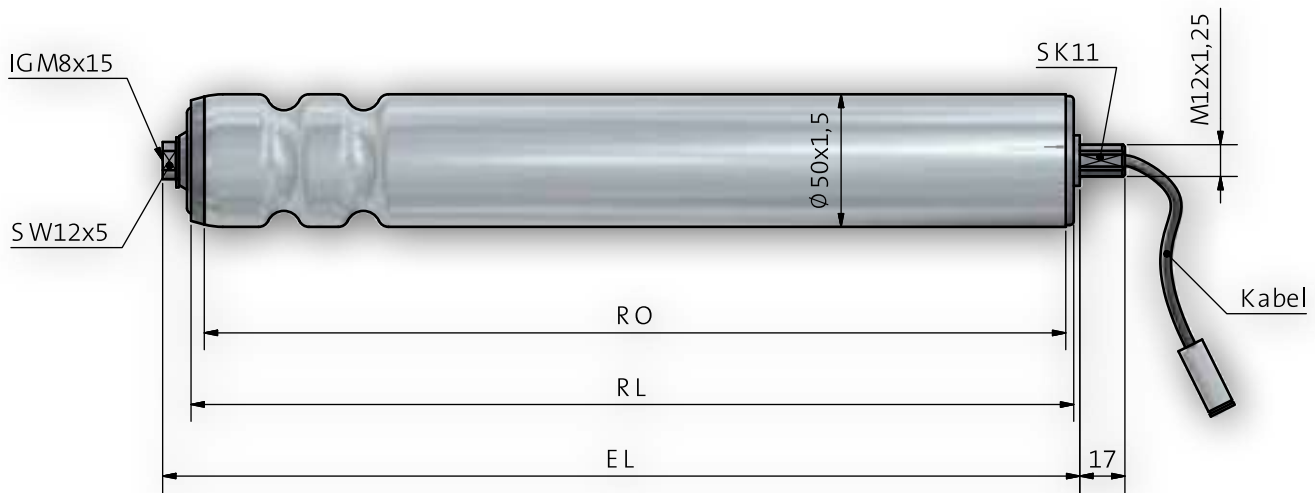

Variante	Getriebe	Geschwindigkeit in m/s	Drehmoment in Nm	Motordrehzahl in U min ⁻¹
I	26,67:1	0,20 - 0,48	1,8	2.000 - 4.800
II	12,65:1	0,51 - 0,77	0,9	1.500 - 3.700
III	7,51:1	0,76 - 1,30	0,6	1.500 - 3.700

Mögliche Ausführungen am Gegenlager:

Rohrabm.	A11 SK	A 14
50 x 1,5	302 / 306 / 307 600	302 / 306 / 307 600

Achsausführungen:

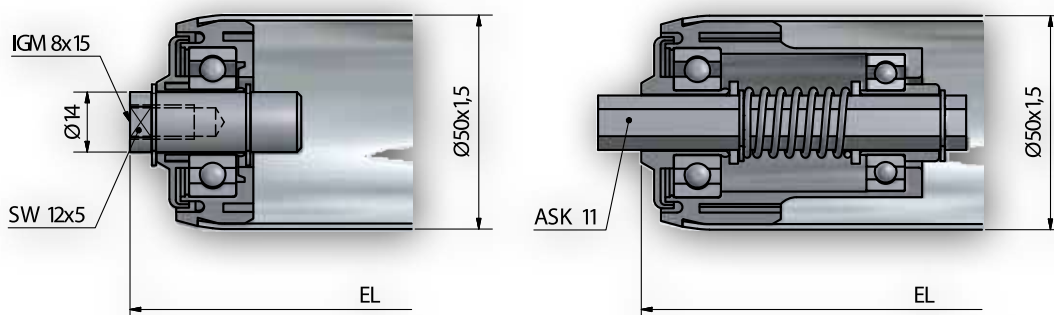

Motorrolle 840-50

Antrieb:

Lagerung
Tragfähigkeit
Temperaturbereich
Min. Einspannlänge (EL)

24 V DC Motor bürstenlos

Präzisionskugellager (Serie 6202) nach DIN 625 Standard 6202 2RS
500 N (abhängig von der Belastungsgrenze Rohr)
-5 bis +40 C
840/302: 320 mm
840/302: 375 mm (Federachse)
840/420: 380 mm
840/423: 380 mm

Motorausgang
Nenn- Spannung
Spannungsbereich
Nenn- Leistung
Nenn- Strom
Nenn- Leerlaufstrom
Anlaufstrom (Leerlauf)

Aussengewinde M12 x 1,25 mit sechskant SK11
24 VDC
18 - 28 VDC
40 W
2,5 A
0,1 - 0,4 A
0,5 A

Schutzfunktionen:

Über- bzw. Unterspannung
Übertemperatur
Überstrom
Blockierschutz

Antrieb schaltet bei unter 17,5V und über 30,5V ab
Antrieb schaltet bei über 100°C ab
Antrieb schaltet ab 5A ab
Bei einer schlagartigen Blockierung setzt der Motor aus und startet wieder nach ca. 3 Sek.

Pin Belegung Motorstecker

1 - 24 VDC
2 - Drehrichtung
3 - GND (Masse)
4 - Fehler
5 - Drehzahlollwert

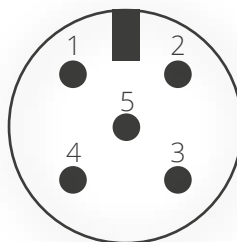

Motorrolle 840-50

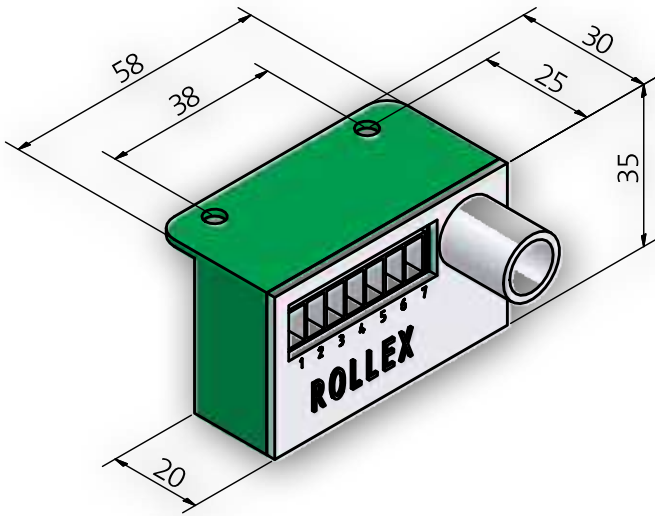

Anschlüsse

- 1 - Fehlerausgang -
- 2 - Fehlerausgang +
- 3 - GND (für Eingang Drehrichtung und Start)
- 4 - Eingang Drehrichtung
- 5 - Eingang Start
- 6 - Betriebsspannung GND
- 7 - Betriebsspannung +24 VDC

Die Geschwindigkeit, wie auch die Drehrichtung wird durch den Drehcodierschalter geregelt.

Folgende Einstellungen sind möglich:

Schalter- stellung	Geschwindigkeit (m/s)			Richtung
	i = 7,51	i = 12,65	i = 26,67	
0	1,30	0,77	0,48	Links- lauf
1	1,19	0,71	0,44	
2	1,08	0,64	0,40	
3	0,97	0,58	0,36	
4	0,87	0,51	0,32	
5	0,76	0,45	0,28	
6	0,65	0,39	0,24	
7	0,54	0,32	0,20	
8	1,30	0,77	0,48	Rechts- lauf
9	1,19	0,71	0,44	
A	1,08	0,64	0,40	
B	0,97	0,58	0,36	
C	0,87	0,51	0,32	
D	0,76	0,45	0,28	
E	0,65	0,39	0,24	
F	0,54	0,32	0,20	

Optional

Motorrolle 840-50

Zur Sicherung der Motorrolle wird eine Drehmomentstütze mitgeliefert.

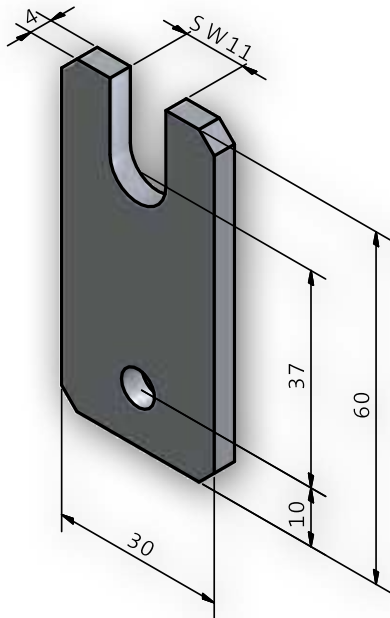

Zubehör:

Das Motorkabel kann mit Hilfe eines zusätzlichen Kabels verlängert werden.
 Verlängerungskabel 0,8m
 Verlängerungskabel 1,6m

Bestellbeispiel

Typ	840V1/302 RS - 50x1,5 STI A14 IGM 8x15 SW 12x15 EL=700mm
Typ Antrieb
Typ Gegenlager/Antrieb
Kugellagerabdichtung
Rohr-Ø und Wandstärke
Rohrgüte
Achs-Ø
Achsende
Einbaulänge

Motorrolle 850-89

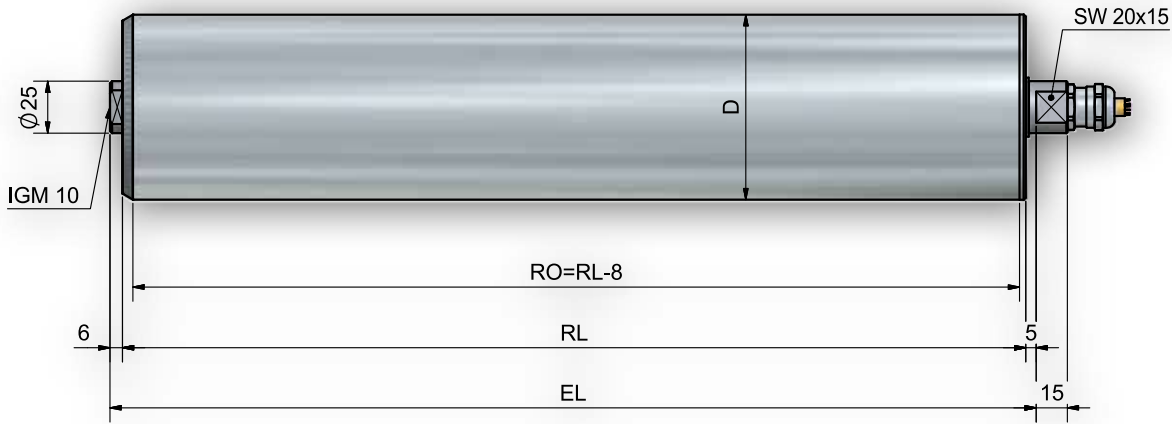

Variante	Leistung in kW	Spannung in V	Nennstrom in A	Frequenz in Hz	Geschwindigkeit in m/s	Nennmoment in Nm	Anlaufmoment in Nm
I / i=70:1	0,12	230/400	0,66/0,38	50	0,18	29	94
II / i=40:1	0,12	230/400	0,66/0,38	50	0,32	17	54

Mögliche Ausführungen Gegenlager-Antriebselement:

Rohrabm.	A20	A25
88,9 x 2,9	402ST / 502 510 / 512 / 534	402ST / 510 512 / 534

Achsausführungen:

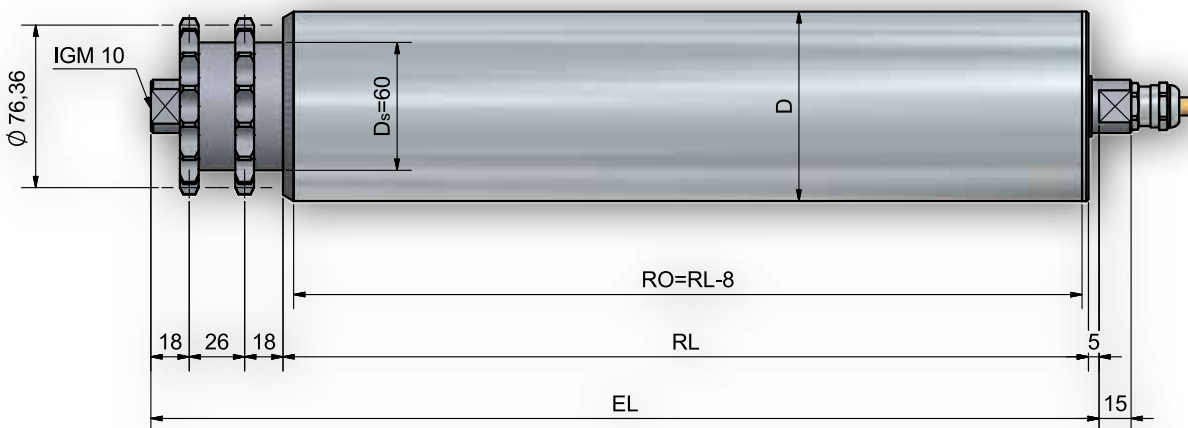

Motorrolle 850-89

Antrieb:

Lagerung
Tragfähigkeit
max. Fördergewicht

Temperaturbereich
Min. Einspannlänge (EL)

Motorausgang

Nenn- Spannung

Nennkraft

Nennleistung

Nennstrom

Nennleerlaufstrom

Nennfrequenz

Nenndrehzahl

Polzahl

Getriebestufen

Isolationsklasse

IP-Klasse

Hinweise

Asynchronmotor

Präzisionskugellager (Serie 6005, 6204 6205,) nach DIN 625

2.000N (abhängig von der Belastungsgrenze Rohr)

V1 (70:1) 15.000N

(abhängig vom der Konstruktion des Rollenförderers und des Fördergut)¹

V2 (40:1) 10.000N

(abhängig vom der Konstruktion des Rollenförderers und des Fördergut)²

0°C bis +40°C

Typ 402ST: 520 mm

Typ 510: 580 mm

Achsdurchmesser 25mm mit Schlüsselgröße SW 20 x 15

3x230V / 400V AC

850V1: 650 N

850 V2: 400 N

0,12 kW

0,66 / 0,38A

0,36 / 0,21 A

50 Hz

2700 U min⁻¹

2

2

F³

IP 52

Wenn der Trommelmotor an einen einphasigen Umrichter mit 230V Netzspannung angeschlossen wird, muss die Motorspannung ebenfalls 230V betragen.

¹ bei 7 Starts pro Minute (Last 7s, Pause 1,5 s)

² bei 6 Starts pro Minute (Last 5s, Pause 5 s)

³ Thermoschutz

Motorrolle 850-89

Die Motorrolle wird anhand folgender Schaltbilder angeschlossen:

Dreiecksschaltung

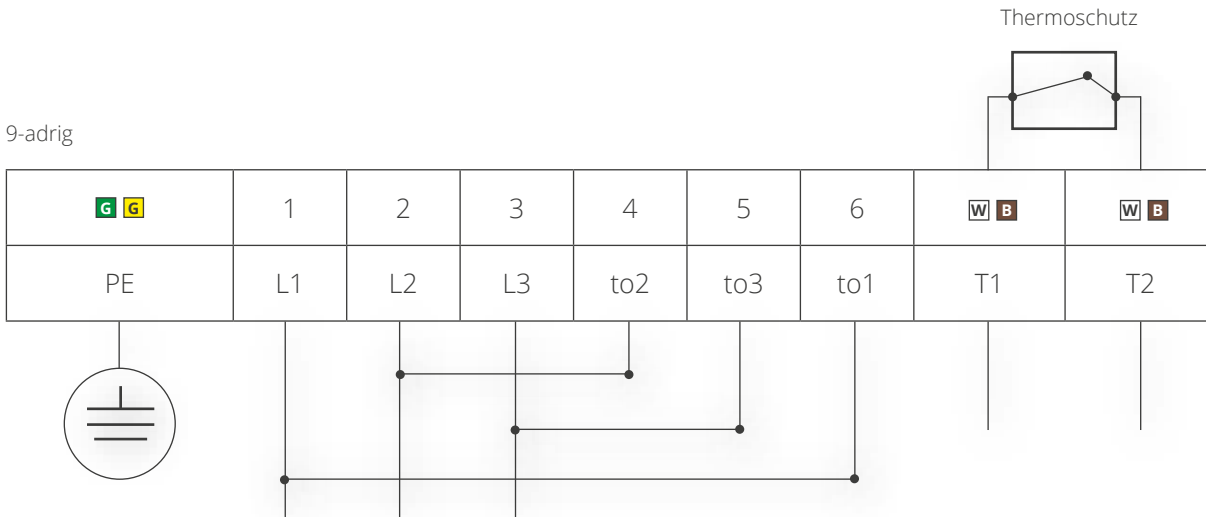

Sternschaltung

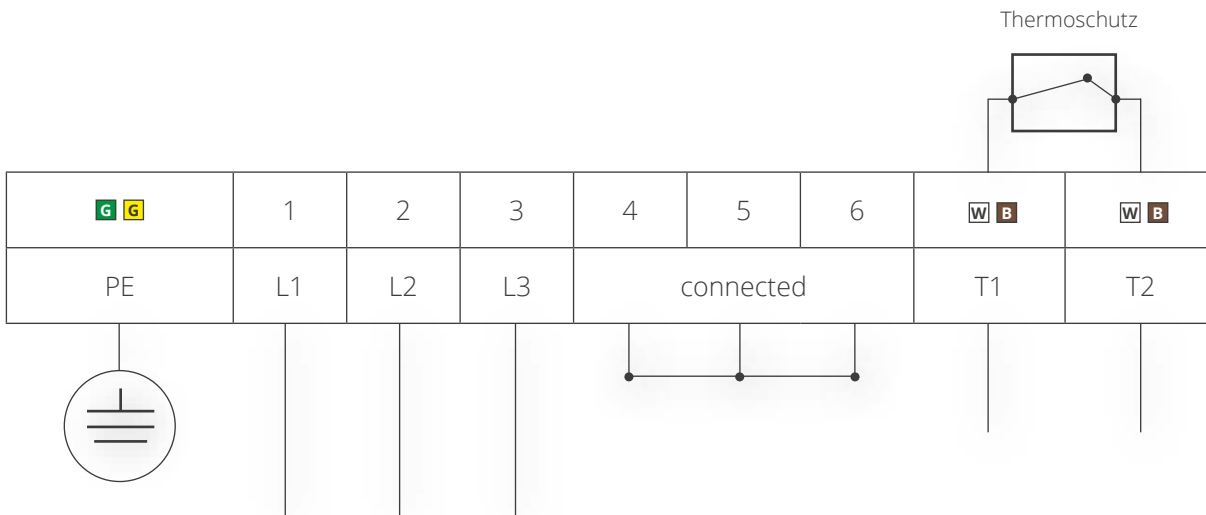

Motorrolle 850-89

Zur Sicherung der Motorrolle wird eine Drehmomentstütze mitgeliefert.

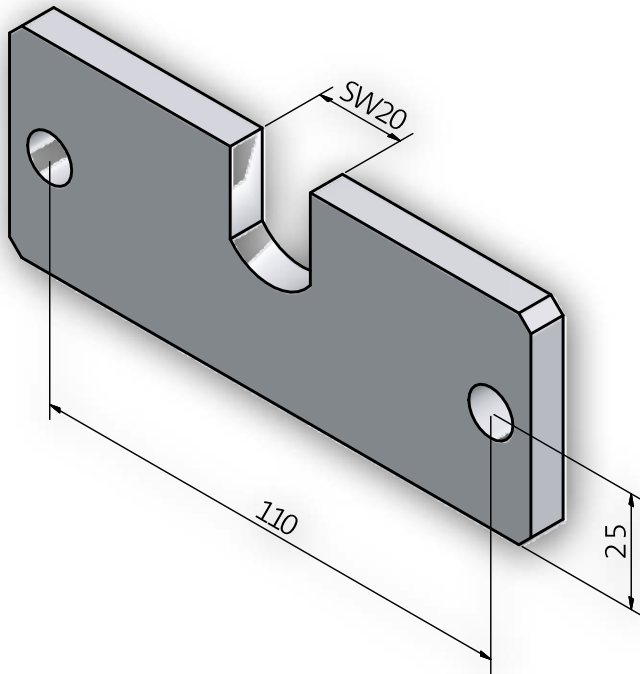

Bestellbeispiel

Typ	850V1/ 534 RS - 88,9x2,9 STI A25 SW20 IGM 12x20 EL=1.000mm
Typ Antrieb	
Typ Gegenlager/Antrieb	
Kugellagerabdichtung	
Rohr-Ø und Wandstärke	
Rohrgüte	
Achs-Ø	
Achsende	
Einbaulänge	

Bandtrommeln, Bandrollen und Bandstationen

Typ	Bezeichnung	Seite
400A	Antriebstrommel	220
402ST	Umlenktrommel	220
Bandstationen	2-teilige und 3-teilige Bandstationen	221
400	Bandrolle	222
402WO	Bandrolle	222

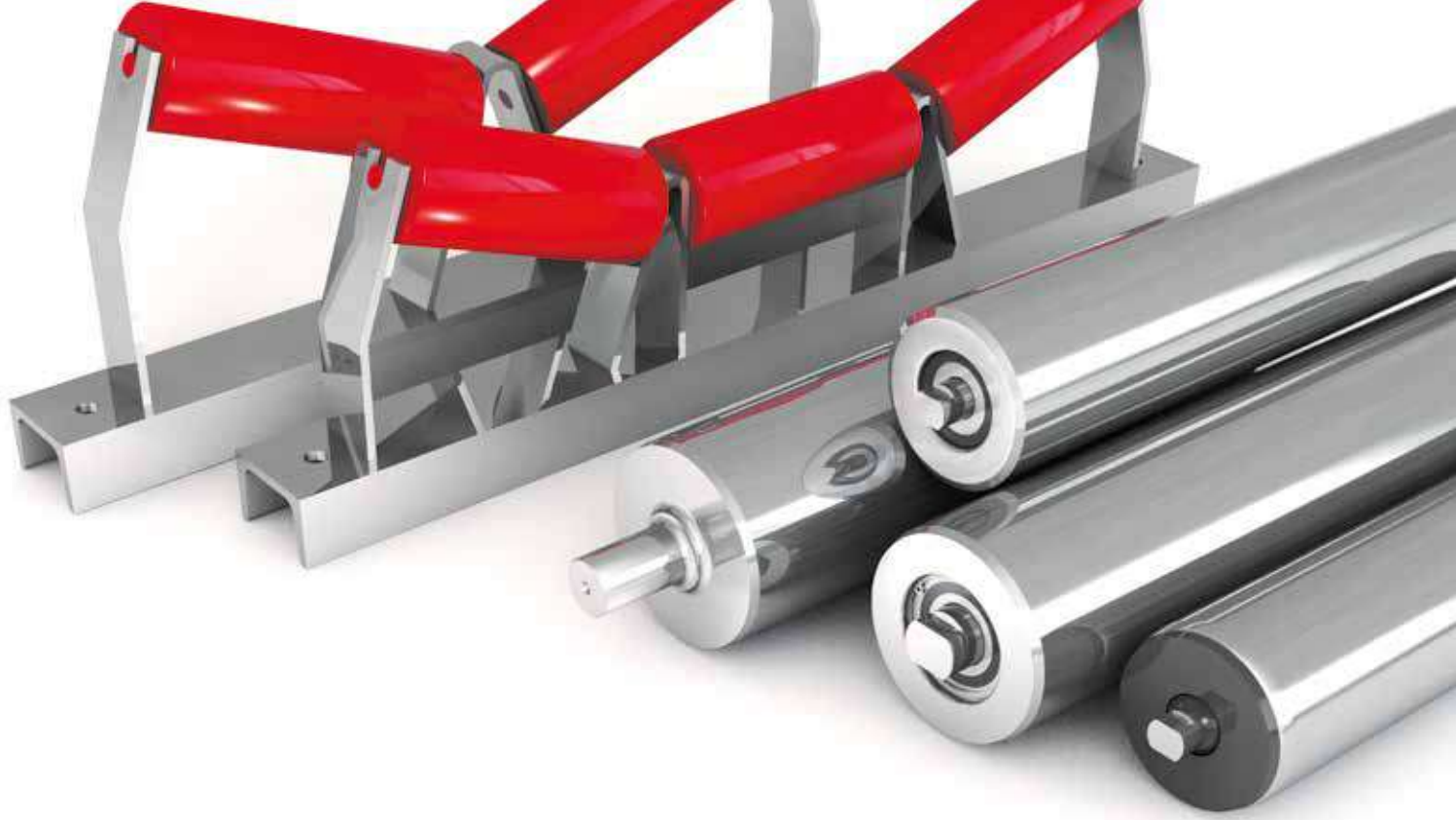

Förderbandtrommeln

Typ 400 A

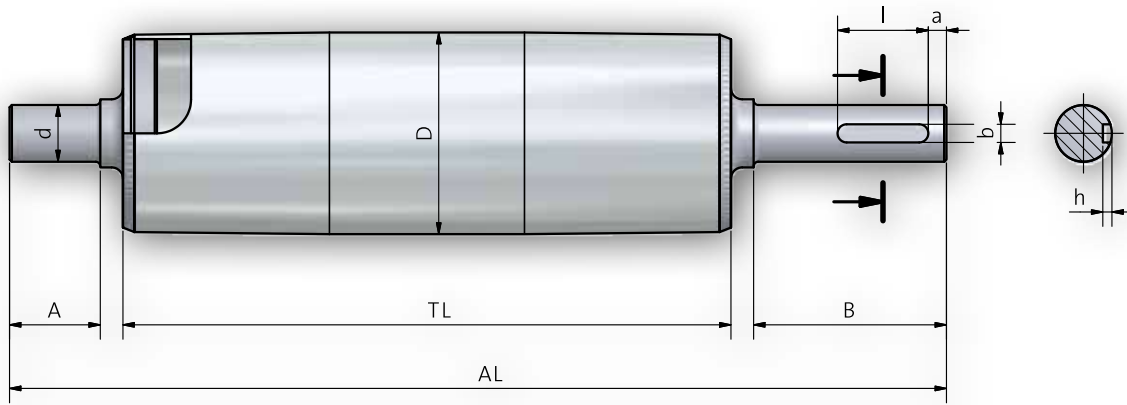

Typ 402 ST

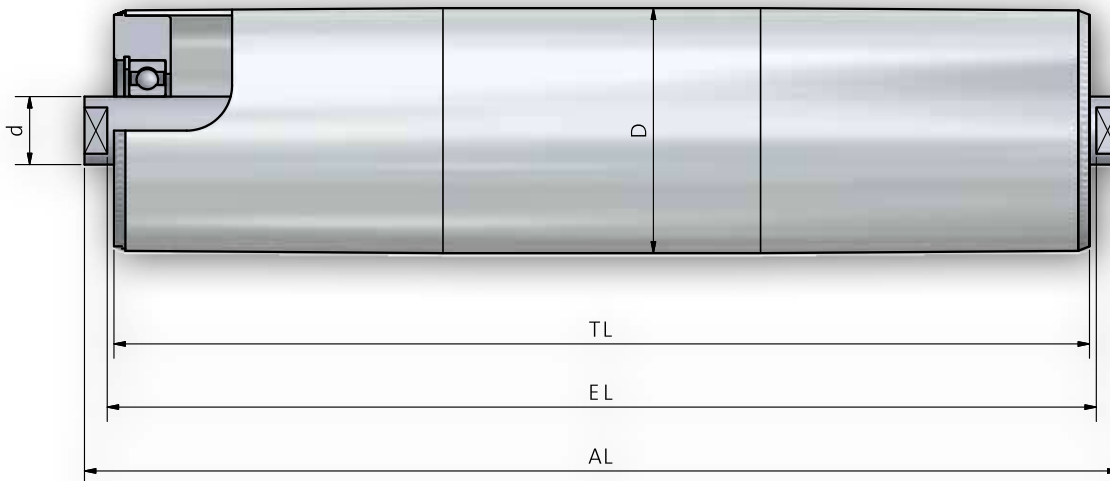

Mögliche Ausführungen:

- Polyurethan
- glasfaserverstärktes Polyester
- Niro-Stahl
- zylindrisch oder ballig

Bandstationen

Ober- und Unterbandstationen

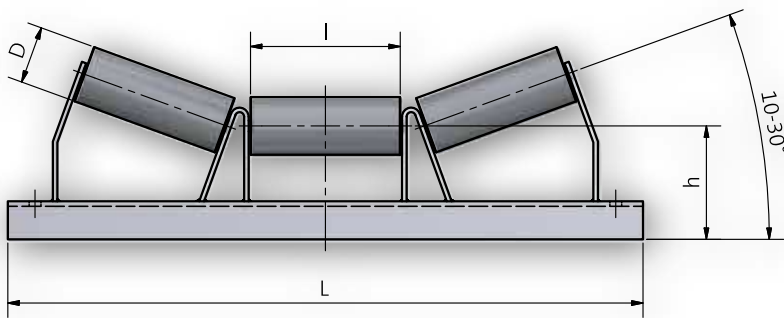
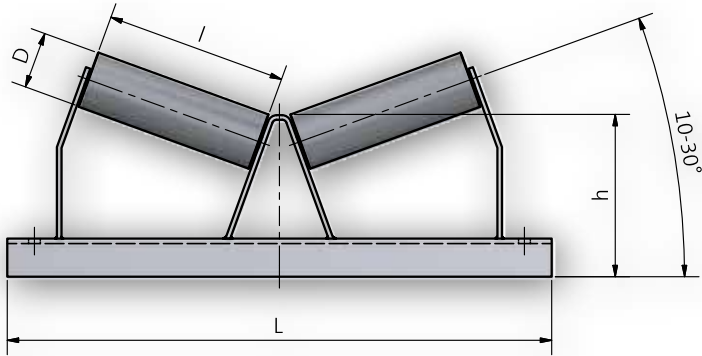

Fertigung aus U-Baustahl nach DIN 59413

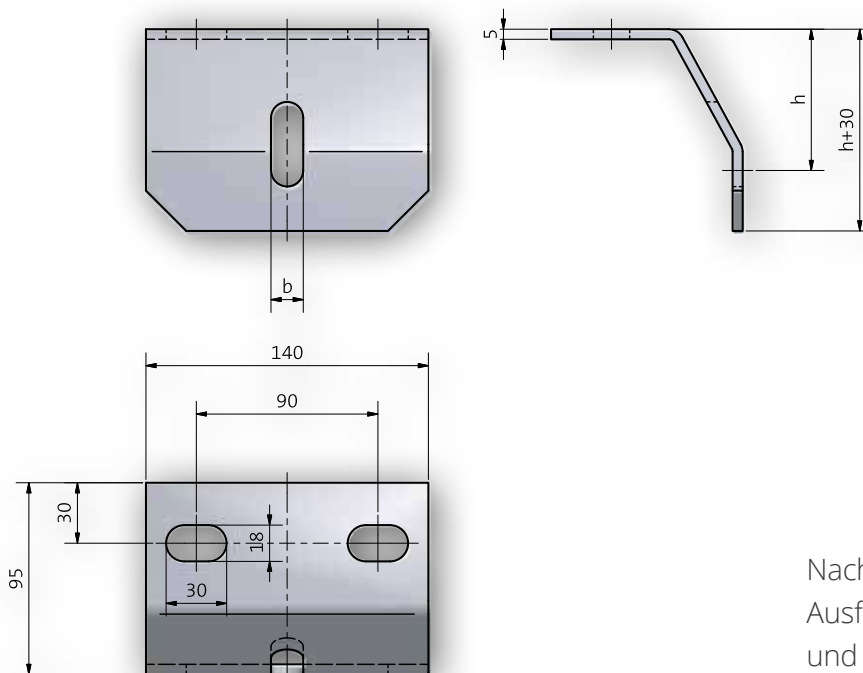

Nach Vorgabe! Unterschiedliche Ausführungen und Maße sowie Lenk- und Flachbandstationen auf Anfrage

Bandrollen

Tragrollen für Förderbandstationen

Tragrolle Typenreihe 400

Rohr-Ø 50, 60, 63.5, 80, 88.9, 90, 108, 133

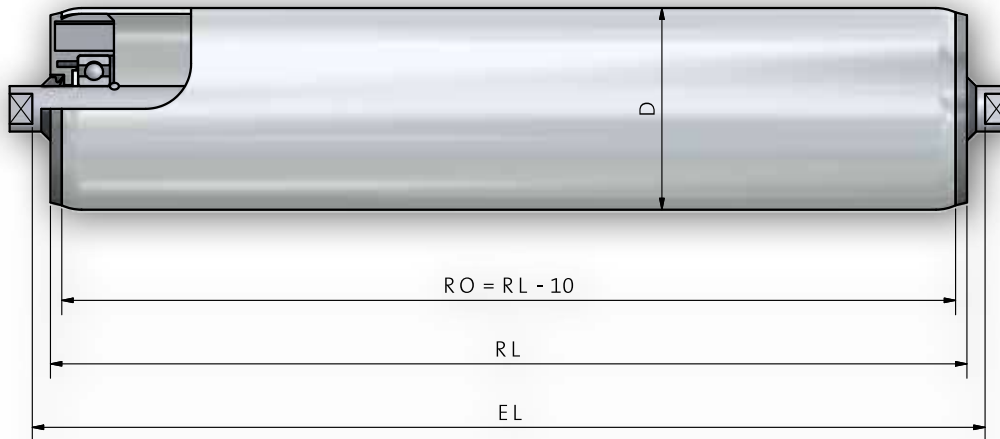

Tragrolle Typenreihe 402 WO

Rohr-Ø 80, 88.9, 108, 133

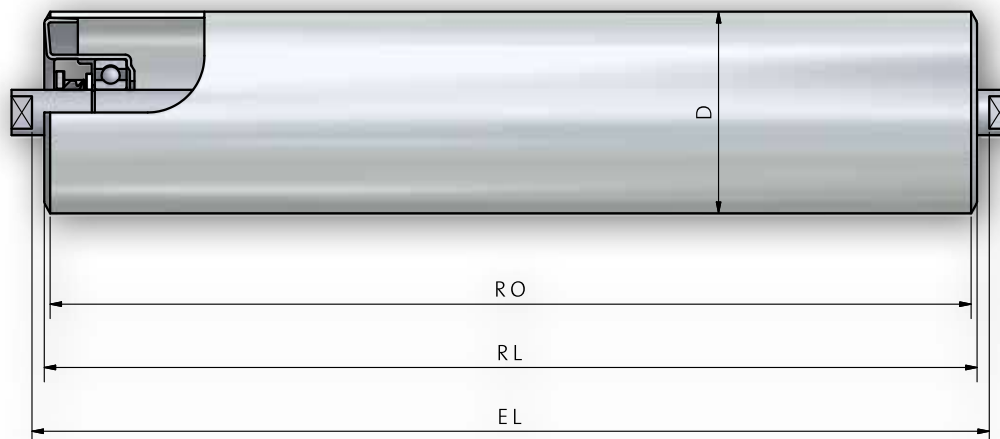

Die oben abgebildeten Tragrollentypen eignen sich optimal für den Einsatz als Förderbandtragrollen. Genauere Informationen über diese Tragrollentypen finden Sie in Kapitel 2 „Schwerkraft-Tragrollen / Förderband-Tragrollen“ auf Seite 50 und 68.

Bandrollen

Achsendenausführung: Ø 20 nach alter Norm SW 15 x 10/13
 Ø 25 nach alter Norm SW 18 x 10/13
 Ø 20 nach neuer Norm SW 14 x 10/13

Bei Bestellung ohne Angabe wird die „alte“ Norm geliefert.

Oberbandtragrollen									
Rohr-Ø	Achs-Ø	Rollenlänge mm, EL = RL + 6 mm							
63,5	20	132	165	200	250	315	380	465	530
80	20		165	200	250	315	380	465	530
88,9	20 + 25		165	200	250	315	380	465	530
108	20 + 25		165	200	250	315	380	465	530
133	20 + 25				250	315	380	465	530

Unterbandrollen									
Rohr-Ø	Achs-Ø	Rollenlänge mm, EL = RL + 6 mm							
63,5	20	400	500	600	750	950	1150	1400	
80	20	400	500	600	750	950	1150	1400	
88,9	20 + 25	400	500	600	750	950	1150	1400	1600
108	20 + 25	400	500	600	750	950	1150	1400	1600
133	20 + 25	400	500	600	750	950	1150	1400	1600

Bandführungsrollen werden einseitig mit geschlossenem Rollenboden geliefert.

Abweichende Achs- und Rohrmaße sowie
 Achsen mit verschiedenen Außen- und Innengewinden lieferbar.

Auswahlta- belle	Rollenlänge nach DIN 22107 mm								
Gurtbreite mm	300	400	500	650	800	1000	1200	1400	
Unterbandrolle	400	500	600	750	950	1150	1400	1600	
Oberbandrolle zweiteilig	200	250	315	380	465	600	700		
Oberbandrolle dreiteilig	132	165	200	250	315	380	465	530	

Tragrollenstationen auf Anfrage (siehe Seite 213).

Schlüsselweite SW 30 als Kunststoff-Aufsteckkappe für Achs-Ø 20 SW 15 (siehe Seite 13).

Stütz- und Pufferringe in allen Größen und Ausführungen lieferbar (siehe Seite 229).

Brems[trag]rollen

Typ	Bezeichnung	Seite
700	Einleitung	226
710-86 / 710-120	Brems[trag]rollen	227
	Bremsrollen	228



Brems[trag]rollen

Bremsrollen bzw. Bremstragrollen regeln die Geschwindigkeit auf Schwerkraftrollenbahnen, sie halten das Fördergut auf konstanter Ablaufgeschwindigkeit.

Dies geschieht durch ein Planetengetriebe, das bei jeder Drehung Fliehkraftbremsbacken an den Rollenkörper anpresst und zwar mit proportionaler Bremskraft zur aufgebrauchten Drehgeschwindigkeit.

Der Abstand der Bremsrollen und der richtige Brems-rollentyp werden durch mehrere Faktoren beeinflusst:

- Konstruktion und Funktionsleistung der Rollenbahn
- Neigung der Rollenbahn
- Verhalten des Transportgutes (Größe, Gewicht, Empfindlichkeit, Kufenmaterial)
- Eigenwiderstand der Bremsrolle
- Umwelteinflüsse wie Nässe, Kälte oder Wärme

Pro Palettenplatz ist eine Bremsrolle erforderlich, da nur so eine kontrollierte Geschwindigkeit erreicht wird. Die Ablaufgeschwindigkeit sollte nie über 0,3 m/sec. sein.

Bei richtiger Anordnung der Bremsrollen beträgt sie aber nur 0,1 - 0,2 m/sec.



Typ 700

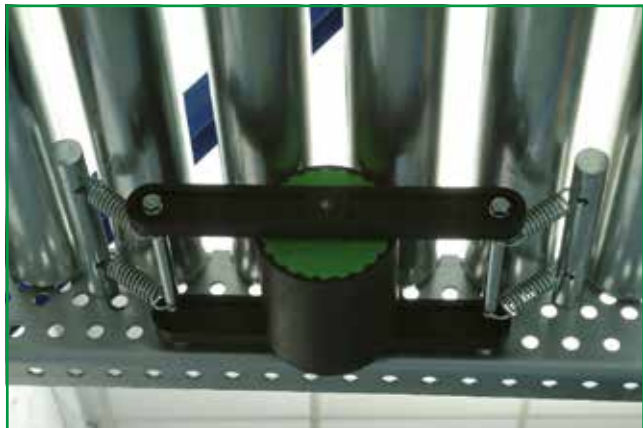

Typ 710

Bremstragrolle Typ 700



Bei der direkten Abbremsung hat die Bremsrolle direkten Kontakt zum Fördergut. Sie wird federnd aufgehängt und muß ca. 2 mm über Rollenniveau stehen.

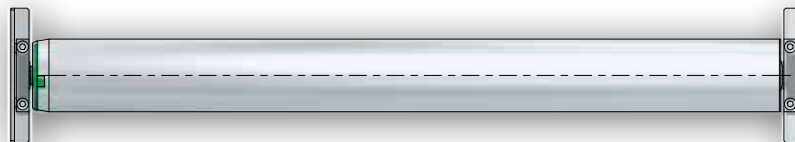
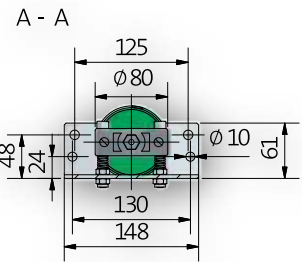
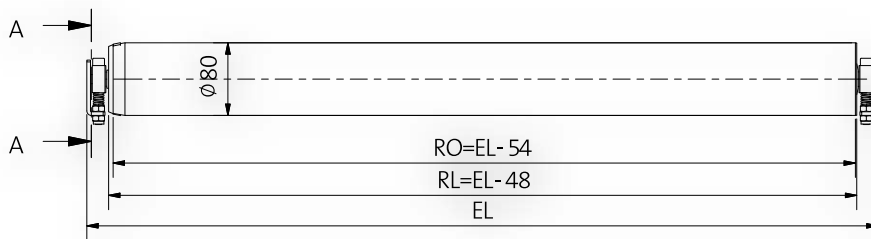

max. abzubremsendes Fördergutgewicht bei ca. 3,75% Gefälle
Typ **700-80**: 10.000 N

Einbaubeispiel



Bremsrollen 710

Die indirekte Abbremsung ist in vielen Fällen vorzuziehen, da der Kontakt zur Palette über zwei Tragrollen übertragen wird. Vier Federn bewirken diesen Kontakt.

Um den Kontakt von Bremsrolle, Tragrolle und Palette zu verbessern, kann ein selbstklebender Reibbelag auf der Tragrolle im Bereich der Bremsrolle eingesetzt werden.

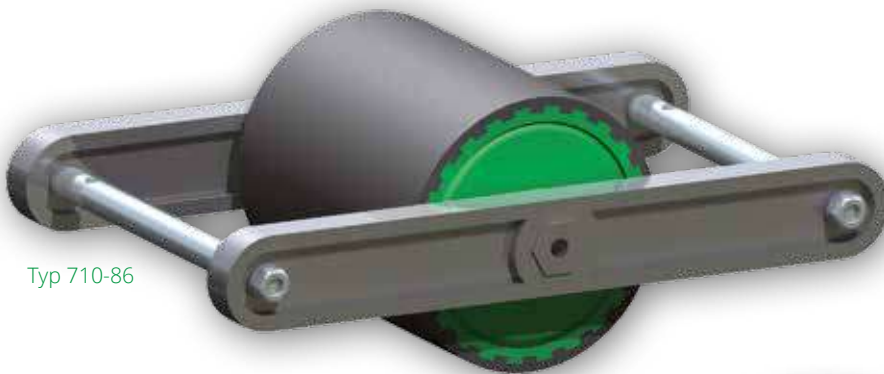

Typ 710-86



Typ 710-120

Bremsrollen 710

Typ 710-86

max. abzubremsendes Fördergutgewicht bei ca. 3,75% Gefälle mit Typ 710-86: 5.000 N
 um die Funktion der Bremsrolle zu gewährleisten sollten keine Fördergüter unter 800 N gebremst werden.
 Bestellbeispiel: 710-86

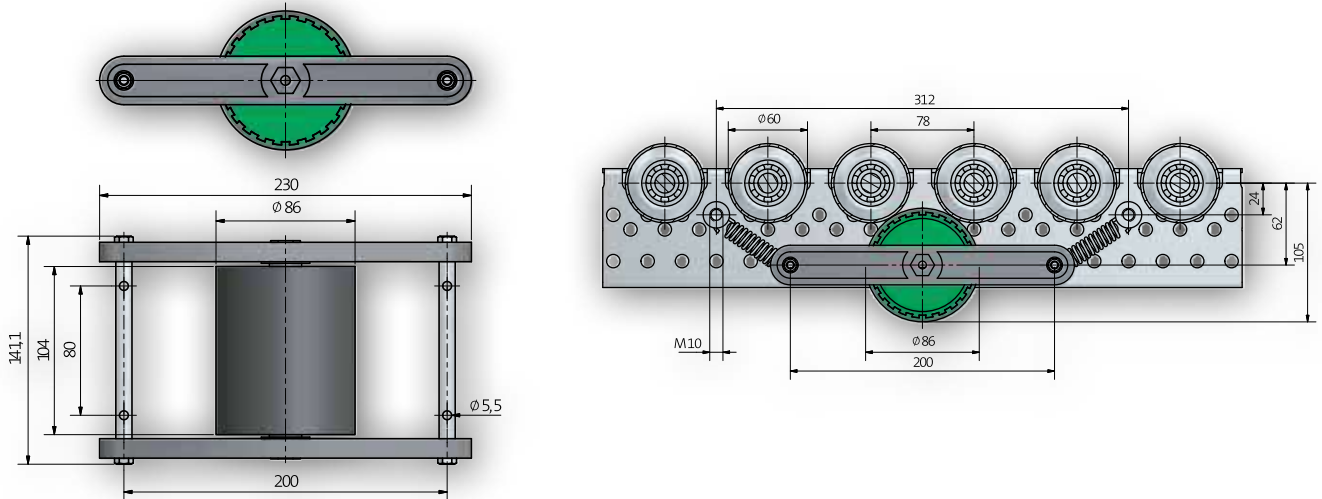

Typ 710-120

max. abzubremsendes Fördergutgewicht bei ca. 3,75% Gefälle mit Typ 710-120: 10.000 N
 um die Funktion der Bremsrolle zu gewährleisten sollten keine Fördergüter unter 800 N gebremst werden.
 Bestellbeispiel: 710-120

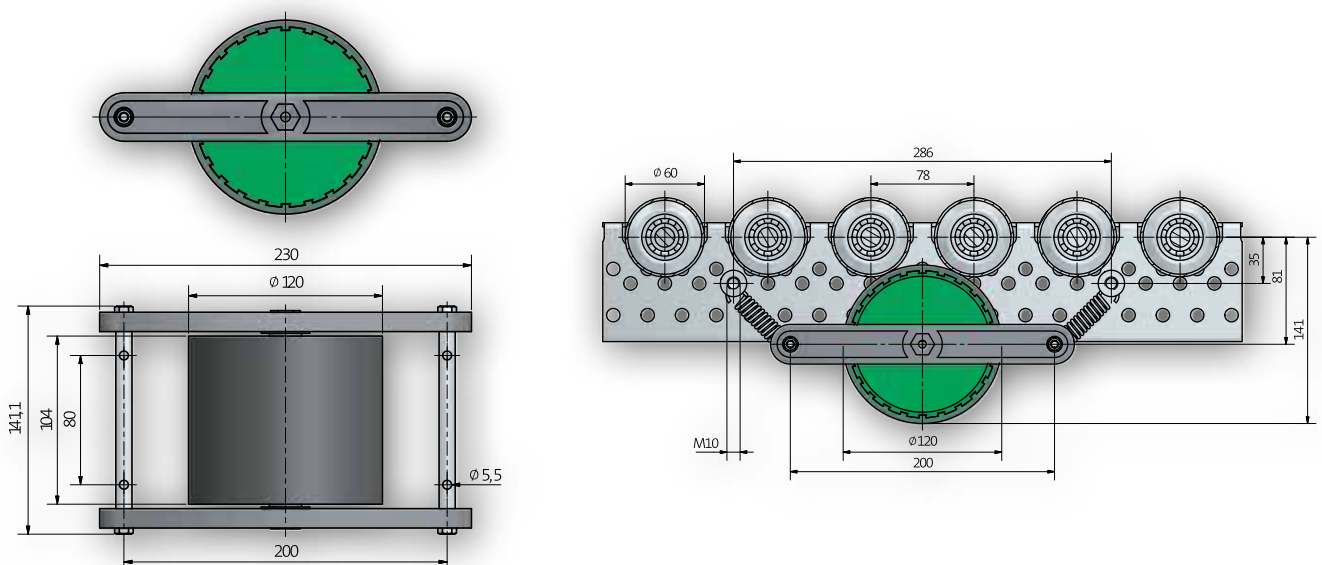

Zubehör

Typ	Bezeichnung	Seite
610 / 611	Kunststoffröllchen D=48mm	232
612	Stahlröllchen D=48mm	232
620	Allseitenrolle einteilig	234
625	Allseitenrolle zweiteilig	234
div.	Führungsscheiben / Spurkränze	236
div.	Stützringe	237
div.	Pufferringe	237
720	Rollenschiene	238
723	Rollenschiene	242
726	Röllchenschiene	244



Typ 610 / 611

Typ 610 Kunststoff

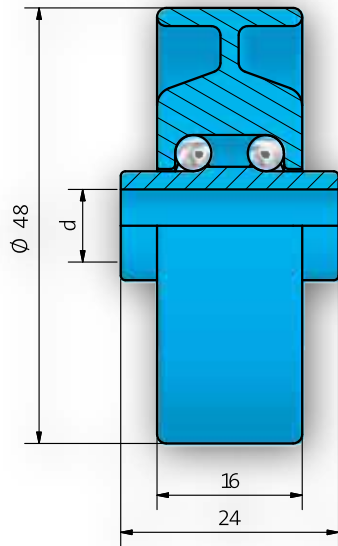

Typ 611 Kunststoff

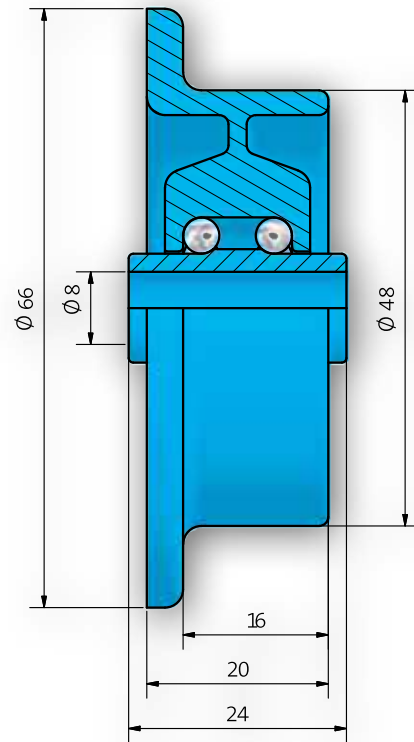

Typ 612

Typ 612 Stahl verzinkt

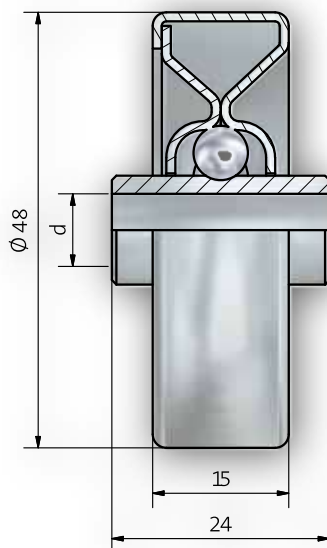

Typ 610 / 611 / 612

Kunststoffröllchen Typ 610 und 611 (Spurkranz) haben eine Tragfähigkeit von 100 N.

Stahlröllchen Typ 612 mit oder ohne Spurkranz tragen 200 N.

Lieferbar für Achsdurchmesser 6 mm oder 8 mm.

Röllchen der Typen 610/611/612 finden ihren Einsatz in allen Bereichen der Förder- und Lagertechnik für

- Durchlaufregale
- Führungsschienen, seitl. Abweiser und Tragschienen in Förderanlagen
- Rollenbahnen für die Verkettung zweier Arbeitsstationen
- Verpackungsmaschinen
- Führungen für Antriebsriemen

Bestellbeispiel

Typ 610-A6
Achsb Bohrung

Typ 620

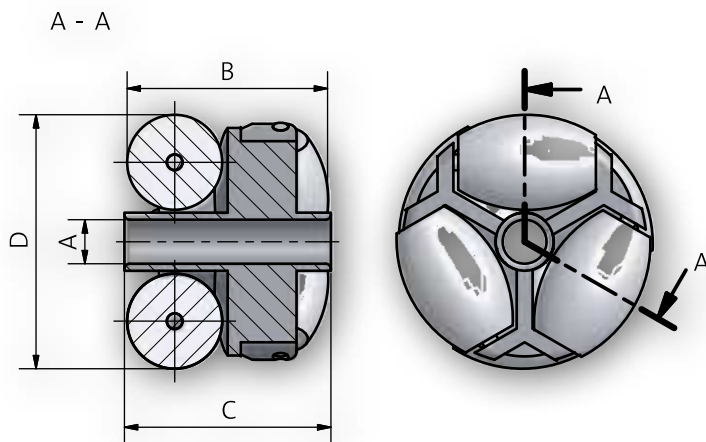

Kunststoff, einteilig

D	40	48	60	80
A	8	8	8	8
B	26	37	47	60
C	29	39	48	64

Typ 625

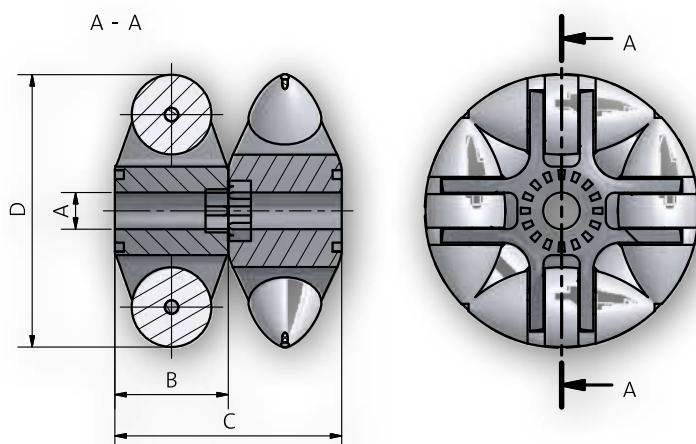

Kunststoff, zweiteilig

D	50	60	80
A	8	8	8
B	19,5	25	30
C	39	51	60

Typ 620 / 625

Allseitenrollen finden überall dort Anwendung, wo flächige Gebinde, Ladungsträger, Packungen, Kartons oder Werkstücke gedreht, sortiert, umgeleitet, zugeführt oder kommissioniert werden sollen.

Die Abmessungen und das Gewicht des Fördergutes bestimmen den Rollen- bzw. Leistenabstand. Es lassen sich beliebig große Tischflächen mit Allseitenrollenschienen erstellen.

Folgende Einzelgewichte sollte jedoch das Fördergutgebinde nicht überschreiten:

- Ø 50 mm: 100 N
- Ø 60 mm: 200 N
- Ø 80 mm: 400 N

Die Rollen können im Temperaturbereich zwischen -12° C und +80° C eingesetzt werden.

Die Allseitenrollen sind immer in Hauptförderrichtung einzubauen, da in der Nebenförderrichtung der Rollwiderstand etwas größer ist.

Falls in alle Richtungen ein einheitlicher Rollwiderstand benötigt wird, so können die Rollen um je 90° versetzt montiert werden.

Bestellbeispiel

Typ 620-D=48
Aussendurchmesser

Spurkranz Typ A

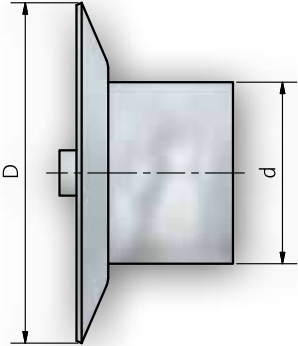

	d	D
A	30	60
	40	60
	50	70

Spurkranz Typ B

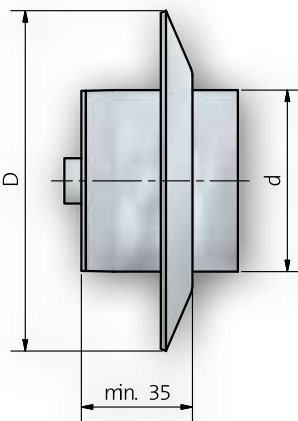

	d	D			
B	50	70			
	60	95	110	120	
	63,5	130			
	80	130	135	140	150
	88,9	130	135	140	150
	108	160			

Sondermaß als Drehteil nach Wunsch.

Bestellbeispiel

Spurkranz Typ B $d=88,9$ mm $D=140$ mm

Typ
 Innendurchmesser
 Aussendurchmesser

Stützringe

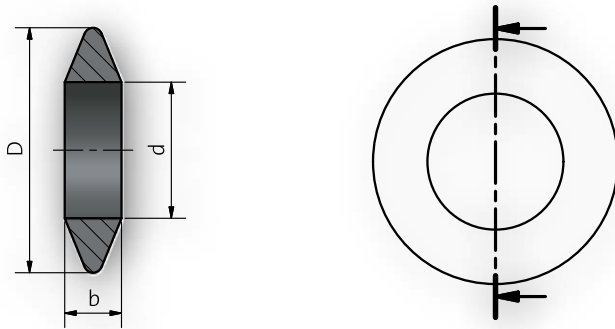

Rohr-Ø	d	D	b
63,5	60	108	25
	60	133	30
88,9	85	133	30
	85	159	30
108	104	159	30

weitere Abmessungen auf Anfrage

Pufferringe

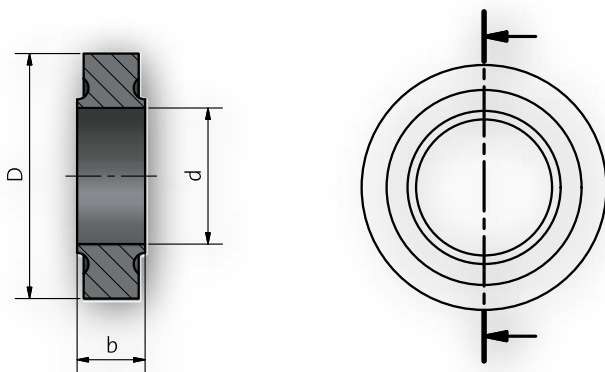

Rohr-Ø	d	D	b
50	48	89	30
63,5	60	89	25
	60	108	30
88,9	86	133	35
	86	159	35

Bestellbeispiel

Stützring d=63,5mm D=108mm

Typ
 Innendurchmesser
 Aussendurchmesser

Typ 720

Die Rollenschiene der Typenreihe 720 ist eine Universalrollenschiene die häufig für den Palettentransport eingesetzt wird. Mit ihr lassen sich einfache Rollenbahnen für Europaletten, Kisten oder andere Behältnisse mit rollenbahn-tauglicher Auflagefläche erstellen.

Ob für den innerbetrieblichen Transport, die Verkettung von Arbeitsplätzen oder als seitliche Führungsschiene - die Rollenschiene Typ 720 ist vielseitig einsetzbar.

Die Rollenschiene besteht aus einem sendzimirverzinktem U-Profil, 55 mm hoch und 80 mm breit. Die Profile werden mit Rollen $\varnothing 50$ mm in Teilungen von 52, 78, 104, 130, 156 mm usw. bestückt.

Zwei Bohrungen im Boden dienen zur Befestigung auf Unterkonstruktionen oder direkten Verdübelung im Boden.

Wy: 4,6 cm³

ly: 17 cm⁴

Lieferbar bis 6.006 mm im Raster von 26 mm.

Zwischenlängen auf Anfrage (gegen Aufpreis).

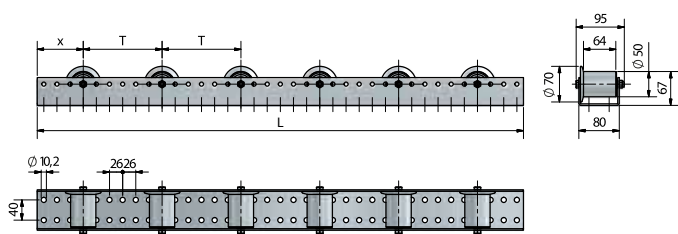
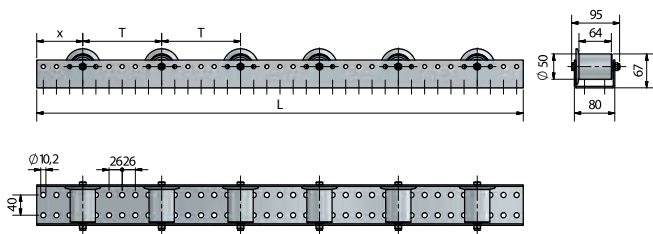

Rollenschiene Typ 720 – Technische Daten

Einsatzgebiete	Palettentransport, innerbetrieblicher Transport, Verkettung von Arbeitsplätzen, seitliche Führungsschienen
Schienenmaterial	sendzimirverzinkte U-Profile
Traglast pro Rolle	Stahlrolle 1500N
Widerstandsmoment – Profil in cm ³	4,6
Durchmesser in mm	50
Teilung in mm	52, 78, 104, 130, 156, usw.

Typ 720 - Komponenten

720 Profil
Bestellbeispiel: 720 Profil L=2.444



720 - 200-50x1.5 STI

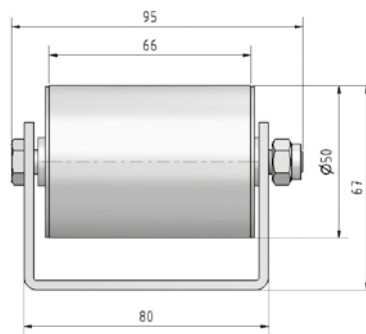

720 - 200-50x1.5 STI SK

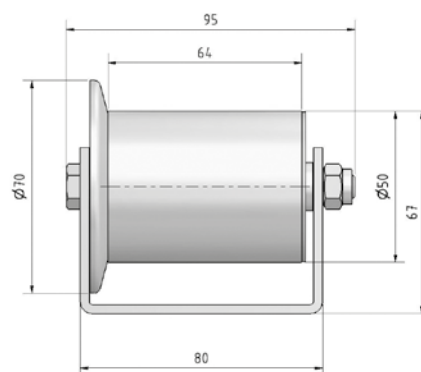

Typ 720

Teilungen

52, 78, 104, 130, 156
in Schritten 26 mm

Rollenausführungen

SK - Spurkranzrollen
ohne Kennung – Standardrollen

Länge

Lieferbar bis 6.006 mm,
im Raster 26 mm.

Bestellbeispiel

720-156 SK 2.444

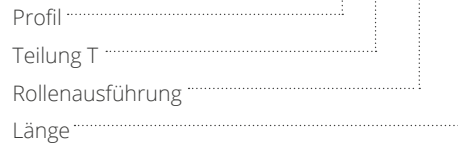

Typ 720 - Zubehör

720
Rollenschutzprofil

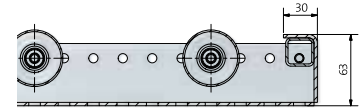

720
Verbinder U

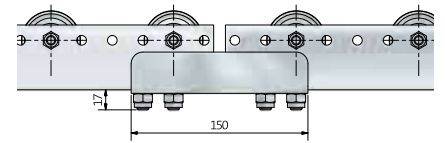

720
Verbinder Seite

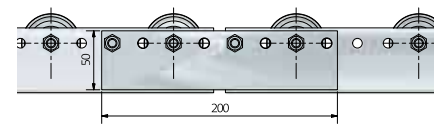

720
Endanschlag

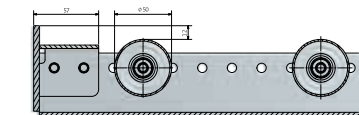

720
Endanschlag
schleifend

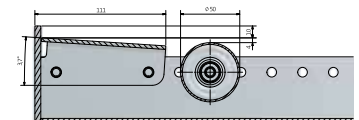

720
Befestigungshaken

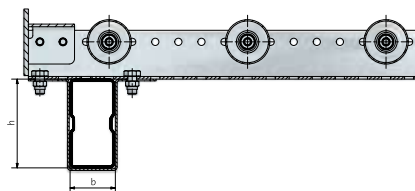

Bei Bestellung bitte Maße des Holmes angeben z.B.: Befestigungshaken 100 x 50 für Holm h = 100 mm und b = 50 mm (bei Bestellung bitte angeben, ggf. Zeichnung des Trägers)

720
Befestigungswinkel

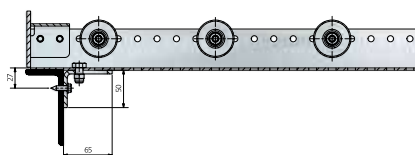

Typ 723

Die Rollerschienen bestehen aus einem kaltprofilierten, sendzimir-verzinkten Stahlprofil von 2 mm Stärke. Das Profil hat zwei verschieden hohe seitliche Lochreihen mit einem Teilungsraster von 25 mm. Der Lochdurchmesser beträgt 8,1 mm.

Die Konstruktion der Schiene ermöglicht es, Ø 48 mm Röllchen mit Hohlriete (Standard) oder mit Schrauben M 8 in einem Raster von 50 mm, 75 mm, 100 mm usw. zu befestigen.

Es können mehrere Röllchen nebeneinander in einer, zwei, drei oder mehr Schienen befestigt werden. Ebenfalls können die Röllchen zueinander versetzt und unterschiedliche Ausführungen kombiniert werden.

Lieferbar bis 6.000 mm, im Raster 25 mm – 3 mm Verschnitt
Zwischenlängen auf Anfrage (gegen Aufpreis.)

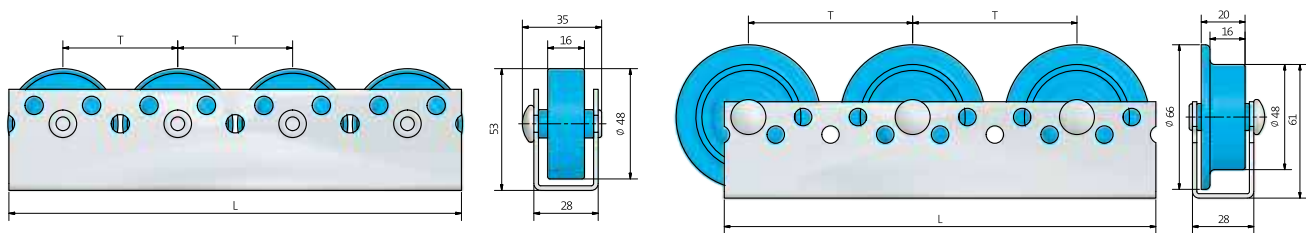

Rollerschiene Typ 723 – Technische Daten

Einsatzgebiete	Karton- & Kunststoffbehältertransport, Durchlaufregalbahnen, Kommissionierlager, Führungsschienen, Montagemaschinen
Schienenmaterial	verzinkte Stahlprofile
Traglast pro Röllchen	Kunststoffrolle 100N Stahlrolle 200N
Widerstandsmoment – Profil in cm ³	2,2
Durchmesser in mm	48
Lieferlänge in mm	6.000
Teilung in mm	50, 75, 100, usw.

Typ 723

Teilungen:

50, 75, 100, 125, 150
in Schritten 25 mm

Rollenausführungen:

- A Allseitenrollen
- K Kunststoffrollen
- SPK Spurkranzrollen Kunststoff
- SPS Spurkranzrollen Stahl
- o.K.* Stahlrollen

Position Lochreihe Rolle

- O obere Lochreihe
 - o.K.* untere Lochreihe
- (Standardausführung, außer bei Spurkranzrollen)

Länge

lieferbar bis 6.000 mm
Gesamtlänge: $x \times 25 \text{ mm} - 3 \text{ mm}$ Verschnitt

* ohne Kennung

Bestellbeispiel

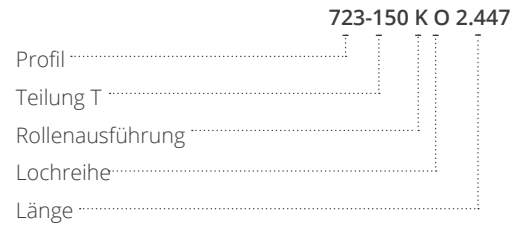

723 Profil



723 Endstop



Typ 726

Das Haupteinsatzgebiet der Röllchenleisten ist Ihre Verwendung in Durchlaufregalen. Der sichere Lauf von Transportkästen und Kartons erlaubt darüber hinaus eine Vielzahl von Anwendungsmöglichkeiten.

- Führungsschienen für Förderanlagen
- Röllchenbahnen und Röllchenteppiche zur Verkettung zweier Arbeitsstationen
- Verpackungstische und Kommissioniertische
- Montagehilfen, z. B. in der Holz- und fensterverarbeitenden Industrie

Die Lagerung der Röllchen auf Stahlachsen garantiert eine hohe Tragfähigkeit und einen sehr geringen Gleitreibungswiderstand. Die Röllchen bestehen aus hochwertigem thermoplastischen Kunststoff, der schlagzäh und bruchfest ist. Das Material ist beständig gegen Säuren und Laugen und nimmt keine Feuchtigkeit auf. Das verwindungssteife Röllchenleistenprofil ist aus glanzverzinktem Stahlblech profiliert und hat allseitig abgerundete Kanten. Je nach Einsatzfall können unterschiedliche Röllchenabstände (33 mm, 50 mm, 66 mm, 83 mm, 100 mm usw.) sowie Spurkranz- oder Normalröllchen verwendet werden.

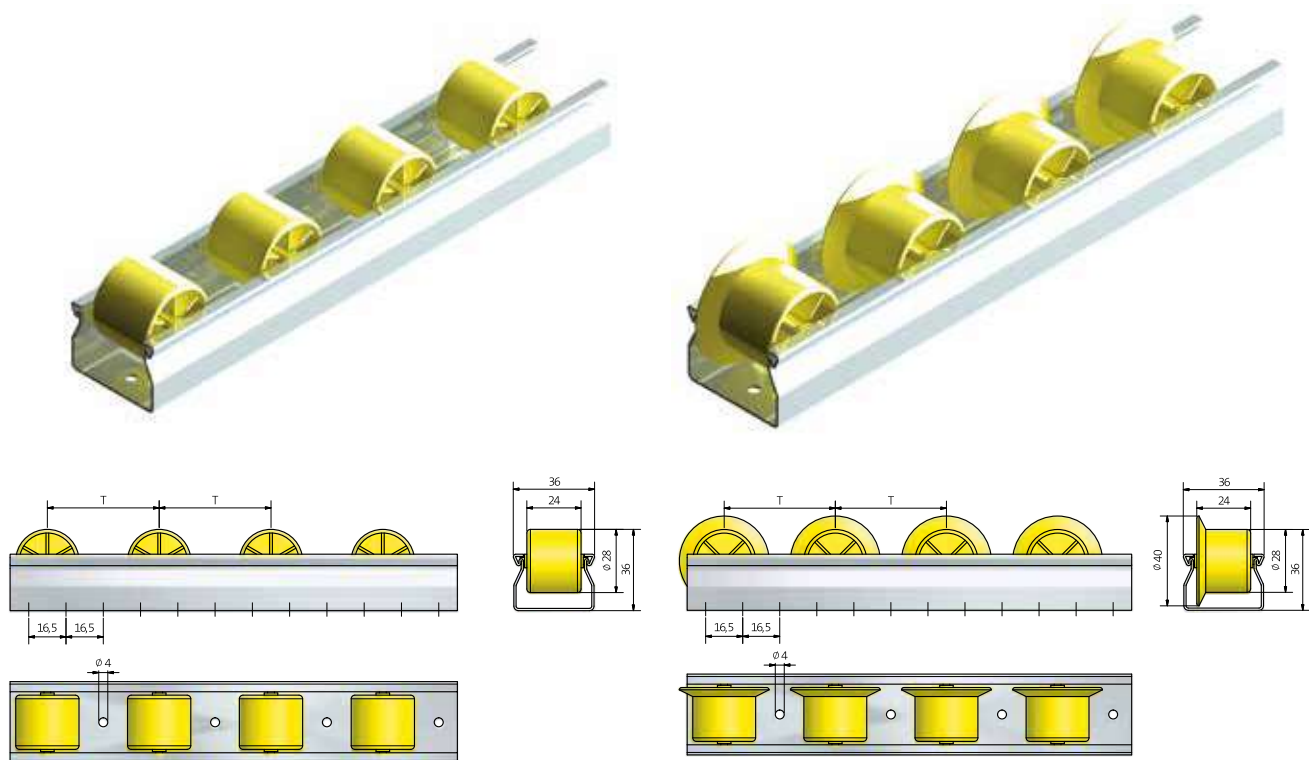

Röllenschiene Typ 726 – Technische Daten

Einsatzgebiete	Röllchenbahnen, Röllchenteppich, Führungsschienen, Arbeitstische, Verkettungen von Arbeitstischen
Schienenmaterial	Stahlprofil
Traglast pro Röllchen	Kunststoffrolle 20N
Widerstandsmoment – Profil in cm ³	0,5
Durchmesser in mm	28
Teilung in mm	33, 50, 66, 83, 100, usw.
Temperaturbereich (°Celsius)	-30 bis +80

Typ 726

Teilungen:

33,50,66,83,100..
in Schritten 16,5 mm

Rollenausführungen:

- o.K.* Kunststoffrollen
- SPK Spurkranzrollen Kunststoff
- G geteilte Röllchen
- TK Tiefkühl
- L leitfähig

Länge

lieferbar bis 4.500 mm
Im Raster 16,5 mm

* ohne Kennung

Bestellbeispiel

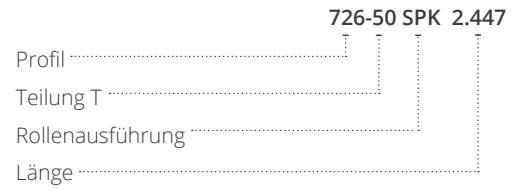

Die Röllchenleiste mit der Stahlachse für sanftfließenden Materialfluss und für geräuschlosen Transport ist:

Materialfluss und für geräuschlosen Transport ist:

- stark und zäh
- wirtschaftlich und preisgünstig
- variabel einsetzbar

Röllchen auch in Tiefkühl- **T** und antistatischer **A** Ausführung lieferbar, andere Farben auf Anfrage
Lieferbar bis 4.500 mm, im Raster 16,5 mm
Zwischenlängen gegen Aufpreis

726 Profil



726 mit geteilten Röllchen

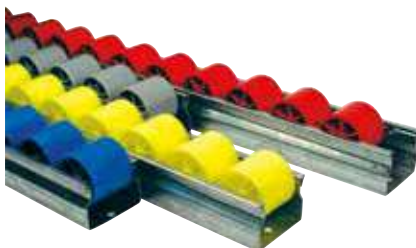
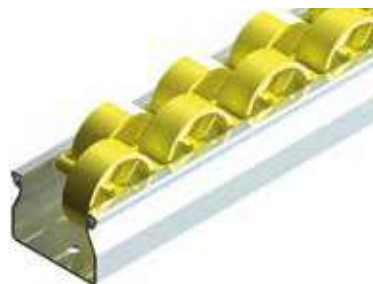

Typ 726 - Zubehör

Führungsschiene mittig / außen
Bestellbeispiel:
726-Führungsschiene mittig



Bremsrampe
Bestellbeispiel: 726-Bremsrampe

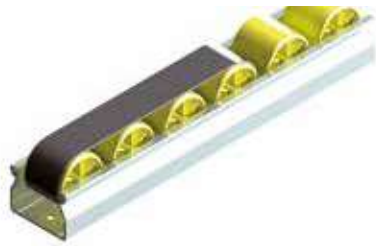

Spreizsicherung
Bestellbeispiel: 726-Spreizsicherung



Befestigungsklammer
Bestellbeispiel:
726-Befestigungsklammer

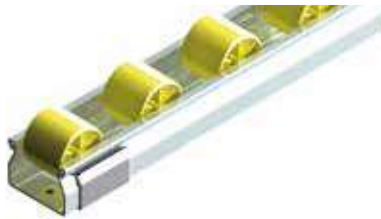

Endstop / Rückschubsicherung
Bestellbeispiel: 726-Endstop

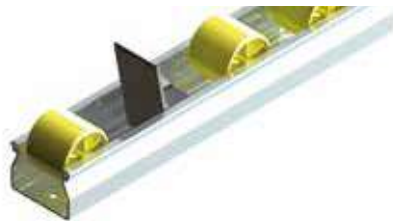

Verkaufs- und Lieferbedingungen

Stand: 01. September 2018

§ 1 Allgemeines

1. Ausschließliche Geltung unserer AGB: Für alle Lieferungen gelten ausschließlich diese Lieferungs- und Zahlungsbedingungen. Abweichende Vorschriften des Bestellers gelten nur, soweit sie von uns im Einzelfall ausdrücklich und schriftlich anerkannt sind.

Ein Vertrag kommt – mangels besonderer Vereinbarung – mit der schriftlichen Auftragsbestätigung von Rollex zustande.

Für den Umfang der Lieferung ist die schriftliche Auftragsbestätigung von Rollex maßgebend. Änderungen und Ergänzungen sowie Nebenabreden bedürfen der Schriftform. Dies gilt auch für die Abbedingung dieser Schriftformklausel. Rollex behält sich an Mustern, Kostenvorschlägen, Zeichnungen u.ä. Informationen körperlicher und unkörperlicher Art – auch in elektronischer Form – Eigentums- und Urheberrechte vor; sie dürfen Dritten nicht zugänglich gemacht werden. Rollex verpflichtet sich, vom Besteller als vertraulich bezeichnete Informationen und Unterlagen nur mit dessen Zustimmung Dritten zugänglich zu machen.

§ 2 Preis und Zahlung

Die in der Auftragsbestätigung genannten Preise gelten mangels besonderer Vereinbarung ab Werk, unverpackt, frei verladen, ohne Transportversicherung. Zu den Preisen kommt die Umsatzsteuer in der jeweiligen gesetzlichen Höhe dazu. Mangels besonderer Vereinbarung ist die Zahlung ohne jeden Abzug à Konto zu leisten, und zwar fällig mit Lieferung. Das Recht, Zahlungen zurückzuhalten oder mit Gegenansprüchen aufzurechnen, steht dem Besteller nur insoweit zu, als seine Gegenansprüche unbestritten oder rechtskräftig festgestellt sind.

§ 3 Lieferzeit, Lieferverzögerung

Die Lieferzeit ergibt sich aus den Vereinbarungen der Vertragsparteien. Ihre Einhaltung durch Rollex setzt voraus, dass alle kaufmännischen und technischen Fragen zwischen den Vertragsparteien geklärt sind und der Besteller alle ihm obliegenden Verpflichtungen, wie z. B. Beibringung der erforderlichen behördlichen Bescheinigungen oder Genehmigungen oder die Leistung einer Anzahlung erfüllt hat. Ist dies nicht der Fall, so verlängert sich die Lieferzeit entsprechend, hilfsweise angemessen. Dies gilt nicht, soweit der Lieferer die Verzögerung zu vertreten hat. Die Einhaltung der Lieferfrist steht unter dem Vorbehalt richtiger und rechtzeitiger Selbstbelieferung. Sich abzeichnende Verzögerungen teilt Rollex sobald als möglich mit.

Die Lieferfrist ist eingehalten, wenn der Liefergegenstand bis zu ihrem Ablauf das Werk von Rollex verlassen hat. Werden der Versand bzw. die Abnahme des Liefergegenstandes aus Gründen verzögert, die der Besteller zu vertreten hat, so werden ihm, beginnend einen Monat nach Meldung der Versand- bzw. der Abnahmebereitschaft, die durch die Verzögerung entstandenen Kosten berechnet. Ist die Nichteinhaltung der Lieferzeit auf höhere Gewalt, auf Arbeitskämpfe oder sonstige Ereignisse, die außerhalb des Einflussbereiches des Lieferers liegen, zurückzuführen, so verlängert sich die Lieferzeit entsprechend. Rollex wird dem Besteller den Beginn und das Ende derartiger Umstände mitteilen.

Der Besteller kann ohne Fristsetzung vom Vertrag zurücktreten, wenn Rollex die gesamte Leistung vor Gefahrübergang endgültig unmöglich wird. Der Besteller kann darüber hinaus vom Vertrag zurücktreten, wenn bei einer Bestellung die Ausführung eines Teils der Lieferung unmöglich wird, und er ein berechtigtes Interesse an der Ablehnung der Teillieferung hat. Ist dies nicht der Fall, so hat der Besteller den auf die Teillieferung entfallenden Vertragspreis zu zahlen. Dasselbe gilt bei Unvermögen von Rollex.

§ 4 Gefahrübergang, Abnahme

Die Gefahr geht auf den Besteller über, wenn der Liefergegenstand das Werk verlassen hat, und zwar auch dann, wenn Teillieferungen erfolgen oder Rollex noch andere Leistungen, z. B. die Versandkosten oder Anlieferung und Aufstellung übernommen hat. Soweit eine Abnahme zu erfolgen hat, ist diese für den Gefahrübergang maßgebend. Sie muß unverzüglich zum Abnahmetermin, hilfsweise nach der Meldung des Lieferers über die Abnahmebereitschaft durchgeführt werden. Der Besteller darf die Abnahme bei Vorliegen eines nicht wesentlichen Mangels nicht verweigern. Teillieferungen sind zulässig, soweit für den Besteller zumutbar.

§ 5 Eigentumsvorbehalt

Rollex behält sich das Eigentum an dem Liefergegenstand bis zum Eingang aller Zahlungen aus dem Liefervertrag vor. Der Besteller darf den Liefergegenstand weder veräußern, verpfänden noch zur Sicherung übereignen. Bei Pfändungen sowie Beschlagnahme oder sonstigen Verfügungen durch Dritte hat er den Lieferer unverzüglich davon zu benachrichtigen.

Bei vertragswidrigem Verhalten des Bestellers, insbesondere bei Zahlungsverzug, ist Rollex zur Rücknahme des Liefergegenstandes nach Mahnung berechtigt und der Besteller zur Herausgabe verpflichtet. Aufgrund des Eigentumsvorbehalts kann der Lieferer den Liefergegenstand nur herausverlangen, wenn er vom Vertrag zurückgetreten ist. Der Antrag auf Eröffnung des Insolvenzverfahrens berechtigt Rollex vom Vertrag zurückzutreten und die sofortige Rückgabe des Liefergegenstandes zu verlangen.

§ 6 Mängelansprüche

Für Sach- und Rechtsmängel der Lieferung leistet Rollex unter Ausschluss weiterer Ansprüche Gewähr wie folgt:

Sachmängel:

Alle diejenigen Teile sind unentgeltlich nach Wahl des Lieferers nachzubessern oder mangelfrei zu ersetzen, die sich infolge eines vor dem Gefahrübergang liegenden Umstandes als mangelhaft herausstellen. Die Feststellung solcher Mängel ist Rollex unverzüglich schriftlich zu melden.

Zur Vornahme aller Rollex notwendig erscheinenden Nachbesserungen und Ersatzlieferungen hat der Besteller nach Verständigung mit Rollex die erforderliche Zeit und Gelegenheit zu geben; andernfalls ist der Rollex von der Haftung für die daraus entstehenden Folgen befreit. Nur in dringenden Fällen der Gefährdung der Betriebssicherheit bzw. zur Abwehr unverhältnismäßig großer Schäden, wobei der Lieferer sofort zu verständigen ist, hat der Besteller das Recht, Mängel selbst oder durch Dritte beseitigen zu lassen und vom Lieferer Ersatz der erforderlichen Aufwendungen zu verlangen.

Von den durch die Nachbesserung bzw. Ersatzlieferung entstehenden unmittelbaren Kosten trägt Rollex – soweit sich die Beanstandung als berechtigt herausstellt – die Kosten des Ersatzstückes einschließlich des Versandes. Rollex trägt nicht die Kosten des Aus- und Einbaus sowie die Kosten der etwa erforderlichen Gestellung der notwendigen Monteure und Hilfskräfte einschließlich Fahrtkosten.

Der Besteller hat im Rahmen der gesetzlichen Vorschriften ein Recht zum Rücktritt vom Vertrag, wenn Rollex – unter Berücksichtigung der gesetzlichen Ausnahmefälle – eine ihm gesetzte angemessene Frist für die Nachbesserung oder Ersatzlieferung wegen eines Sachmangels fruchtlos verstreichen lässt. Liegt nur ein unerheblicher Mangel vor, steht dem Besteller lediglich ein Recht zur Minderung des Vertragspreises zu. Das Recht auf Minderung des Vertragspreises bleibt ansonsten ausgeschlossen.

Keine Gewähr wird insbesondere in folgenden Fällen übernommen: Ungeeignete oder unsachgemäße Verwendung, fehlerhafte Montage bzw. Inbetriebsetzung durch den Besteller oder Dritte, natürliche Abnutzung, fehlerhafte oder nachlässige Behandlung, nicht ordnungsgemäße Wartung, ungeeignete Betriebsmittel, mangelhafte Bauarbeiten, ungeeigneter Baugrund, chemische, elektrochemische oder elektrische Einflüsse – sofern sie nicht von Rollex zu verantworten sind. Bessert der Besteller oder ein Dritter unsachgemäß nach, besteht keine Haftung von Rollex für die daraus entstehenden Folgen. Gleiches gilt für ohne vorherige Zustimmung des Lieferers vorgenommene Änderungen des Liefergegenstandes.

§ 7 Haftung

Im Falle einer gesetzlich vorgeschriebenen verschuldensunabhängigen Haftung, insbesondere aus Garantie oder nach dem Produkthaftungsgesetz haftet Rollex unbeschränkt. Bei sonstigen Pflichtverletzungen haftet Rollex nur für Vorsatz und grobe Fahrlässigkeit. Diese Beschränkung gilt auch für die gesetzlichen Vertreter, Arbeitnehmer, Angestellten, Mitarbeiter und Erfüllungsgehilfen von Rollex. Sofern eine Pflicht verletzt wird, deren Einhaltung für die Erreichbarkeit des Vertragszwecks von besonderer Bedeutung ist (Kardinalpflicht), haftet Rollex auch für leichte Fahrlässigkeit. Eine Haftung für mittelbare und unvorhersehbare Schäden sowie für Mangelfolgeschäden und entgangenen Gewinn, ausgebliebene Einsparungen, Vermögensschäden wegen Ansprüchen Dritter oder sonstige Folgeschäden ist aber auch bei Verletzung einer Kardinalpflicht auf Vorsatz und grobe Fahrlässigkeit beschränkt. Darüber hinaus besteht keine Haftung von Rollex.

Die Haftung von Rollex ist auf die Höhe des dreifachen Nettorechnungsbetrags der schadensauslösenden Lieferung bzw. Leistung beschränkt.

§ 8 Verjährung

Alle Ansprüche des Bestellers – aus welchen Rechtsgründen verjährten nach den gesetzlichen Vorschriften des BGB. Sie gelten auch für Mängel eines Bauwerks oder für Liefergegenstände, die entsprechend ihrer üblichen Verwendungsweise für ein Bauwerk verwendet wurden und dessen Mangelhaftigkeit verursacht haben.

§ 9 Anwendbares Recht, Gerichtsstand

Für alle Rechts- + Vertragsbeziehungen zwischen Rollex und dem Besteller gilt ausschließlich das maßgebliche Recht der Bundesrepublik Deutschland. Die Geltung des Einheitlichen Gesetzes über den Abschluss von internationalen Kaufverträgen über bewegliche Sachen vom 17.07.1973 (BGBlI856-EKAG) wird ausgeschlossen. Gerichtsstand ist das für den Sitz von Rollex zuständige Gericht.

§ 10 Salvatorische Klausel

Sollte gegenwärtig oder zukünftig eine Vereinbarung dieses Vertrages ganz oder teilweise nicht rechtswirksam oder nicht durchführbar sein oder ihre Rechtswirksamkeit oder Durchführbarkeit verlieren, so wird dadurch nicht die Gültigkeit seiner übrigen Vereinbarungen berührt.

Gewichte

Achsen	Abmaße in mm	Gewicht in kg/m
	5	0,154
	6	0,222
	8	0,395
	ASK 8	0,435
	10	0,617
	11	0,823
	ASK 11	0,823
	12	0,888
	14	1,208
	15	1,387
	17	1,782
	20	2,466
	25	3,853

Kunststoffrohr	Abmaße in mm	Gewicht in kg/m
	20 x 1,5	0,137
	30 x 1,8	0,245
	40 x 2,3	0,419
	50 x 2,8	0,64
	63 x 3	0,87
	90 x 7	2,809

Stahl- u. Edelstahlrohr	Abmaße in mm	Gewicht in kg/m
	16 x 1	0,37
	20 x 1,5	0,684
	30 x 1	0,715
	30 x 1,5	1,054
	32 x 2	1,48
	40 x 1,5	1,425
	50 x 1,5	1,794
	50 x 2	2,368
	50 x 3	3,477
	60 x 2	2,861
	60 x 3	4,217
	60,3 x 1,65	2,385
	63,5 x 2,9	4,334
	70 x 2	3,354
	70 x 2,9	4,83
	80 x 2	3,847
	80 x 3	5,696
	88,9 x 2,9	6,151
	88,9 x 5	10,36
	108 x 3,25	8,396
	133 x 3,6	11,488

Konstruktionshinweise / Belastungswerte

Allgemeine Konstruktionshinweise

- Für geradlinigen und ruhigen Lauf der Fördergüter auf Achsparallelität, einheitliches Rollenniveau und Parallelität der Rollenbahnprofile achten.
- Umwelteinflüsse (Staub, Feuchtigkeit, Säuren etc.) beachten
- Elektrostatische Aufladung
- Max. Rollenlänge/Belastungen der unterschiedlichen Werkstoffe (Stahl- und Kunststoffrohr) beachten
- Rohrtoleranzen S. 7
- Unterschiedlicher Rollwiderstand der Lager berücksichtigen
- Bei höheren Temperaturen keine Kunststoffteile wählen
- Höhere Lastverteilung bei unebenen Laufflächen berücksichtigen
- Einspannlängen die über die hier aufgelisteten Werte hinausgehen auf Anfrage
- Farbabweichungen möglich

Konstruktionshinweise: angetriebene Tragrolle

- Staurollen nicht im Wechsel mit Schwerkraftrollen einsetzen
- Bei unebenen Fördergütern einstellbare Staurollen wählen
- Bei Staurollen die Mutter nicht zu fest anziehen, Feder darf nicht auf Block gehen (alternativ Festantrieb verwenden)
- Triebstockverzahnung nur bei Tangentialantrieb
- Eingepresste Antriebselemente nur bei kontinuierlicher Förderung und verschweißte Kettenräder bei Taktbetrieb einsetzen
- Schweißnähte ggf. größer als Rollenniveau
- Max. Fördergeschwindigkeit bei den Antriebselementen beachten
- Toleranzen von Ketten und Antriebsriemen beachten
- Bruchlast der Ketten beachten
- Motor möglichst mittig anordnen
- Bei Staurollen sollte die Abdeckung über die Staubuchse gehen. Dadurch soll verhindert werden, dass Verschmutzung zwischen Antriebselement und Gleitlagerbuchse gelangen kann.

Allgemeine Abkürzungen

A	Achse
AGM	Aussengewinde metrisch
AL	Achslänge
ASK	Achse Sechskant
EL	Einspannlänge
IGM	Innengewinde metrisch
RL	Rollenlänge
RO	Rohrlänge
SK	Sechskant
ST	Stahl
STI	Stahl verzinkt
SW	Schlüsselweite

Stahlrohr - Flächenbelastung in N

Rohrabmessung in mm	Einspannlänge						
	200 mm	400 mm	600 mm	800 mm	1000 mm	1200 mm	1400 mm
16 x 1	80	60					
20 x 1,5	150	100	80				
30 x 1	200	150	120				
30 x 1,5	250	200	160				
32 x 2	300	250	200				
40 x 1,5	1000	800	550	450			
40 x 2	1100	900	650	500			
40 x 3	1400	1300	1200	800	400		
50 x 1,5	1600	1500	1400	900	600		
50 x 2	1800	1700	1600	1000	700	450	
50 x 3	2500	2400	2000	1300	750	550	
60 x 2	2800	2700	2300	1500	800	600	350
60 x 3	3000	2800	2700	2300	1600	700	500
63,5 x 2,9	3500	3400	3300	3200	3000	2000	1800
70 x 2	1700	1700	1700	1500	1100	800	500
70 x 2,9	3500	3500	3500	3200	3000	2000	1800
80 x 2	2000	1800	1700	1600	1400	600	400
80 x 3	3600	3500	3400	3300	3000	2200	1900
88,9 x 2,9	4200	4000	3800	3700	3600	2500	2000
108 x 3,25	4500	4500	4500	4200	4000	3500	2600
133 x 3,6	4600	4500	4500	4300	4300	4200	4000

Kunststoffrohr - Flächenbelastung in N

Rohrabmessung in mm	Einspannlänge						
	200 mm	400 mm	600 mm	800 mm	1000 mm	1200 mm	1400 mm
20 x 1,5	80	40					
30 x 1,8	200	100					
40 x 2,3	300	200					
50 x 2,8	400	300	100				
63 x 3	500	400	350	300			
90 x 7	800	700	500	400	350	200	100

Achse - feste Einspannung - statische Belastung in N

Rohrabmessung in mm	Einspannlänge						
	200 mm	400 mm	600 mm	800 mm	1000 mm	1200 mm	1400 mm
A6	1600	1100	1000				
A8	2400	2200	2000				
A10	3800	3600	3400	3200	3000		
A12	4200	4000	3800	3600	3400	3200	
A14	4600	4400	4200	4000	3800	3600	
A15	4800	4600	4400	4200	4000	3800	
A17	5100	5100	5100	5100	5000	4900	4800
A20	5600	5600	5600	5600	5400	5200	5000
A25	6200	6200	6200	6200	6000	5800	5600

Achse - lose Einspannung - statische Belastung in N

Rohrabmessung in mm	Einspannlänge						
	200 mm	400 mm	600 mm	800 mm	1000 mm	1200 mm	1400 mm
A6	400	100					
A8	700	500	250				
A8 SK	800	600	400				
A10	1400	1000	800	500	350		
A11 SK	1600	1100	900	600	400		
A12	1800	1200	900	600	400	200	
A14	2400	2000	1500	1200	1100	1000	
A15	2800	2400	2000	1700	1300	1200	
A17	3200	3000	2600	2100	1800	1600	1400
A20	4400	4200	4000	3800	3400	3000	2500
A25	4800	4300	4500	4400	4100	3500	3000



ROLLEX Förderelemente GmbH & Co. KG
Gewerbehof 22
D-59368 Werne

www.rollex-group.com

Telefon: (0049) 23 89 / 98 97 -0

Telefax: (0049) 23 89 / 68 66

E-Mail: info@rollex-group.com